

MICHELINO®
— since 1951 —



GEBRAUCHSANLEITUNG

CRÊPE-MAKER

Art.-Nr.: 29077

DE / EN / FR / NL / TR

Bedienungsanleitung
Instruction manual
Manuel d'instructions
Gebruiksaanwijzing
Talimatlar



WICHTIGE INFORMATIONEN VOR GEBRAUCH

Lesen Sie die Bedienungsanleitung und Sicherheitshinweise sorgfältig durch bevor Sie das Gerät verwenden!

- Die Nichtbeachtung der Bedienungsanleitung kann zu schweren Verletzungen oder zu Schäden am Gerät führen.
- Bewahren Sie die Bedienungsanleitung für die weitere Nutzung auf.
- Wenn Sie das Gerät an Dritte weitergeben, geben Sie unbedingt diese Bedienungsanleitung mit.
- Das Gerät ist ausschließlich für die Zubereitung von Crêpes sowie für den privaten Hausgebrauch geeignet. Eine gewerbliche oder industrielle Nutzung des Geräts ist nicht zulässig.
- Verwenden Sie das Gerät nur in Innenräumen und nicht im Freien.

WARNHINWEISE

Falls erforderlich, werden folgende Warnhinweise in dieser Bedienungsanleitung verwendet:



GEFAHR! Hohes Risiko:

Missachtung führt zu schweren Verletzungen oder zum Tod.



WARNUNG! Mittleres Risiko:

Missachtung kann Verletzungen oder schwere Sachschäden verursachen.



VORSICHT! Geringes Risiko:

Missachtung kann zu leichten Verletzungen oder Sachschäden führen.

HINWEIS: Wichtige Informationen und Besonderheiten für den ordnungsgemäßen Umgang mit dem Gerät.



Schutzklasse I

Das Gerät verfügt über eine Basisisolierung und einen Schutzleiteranschluss (Erdung) zum Schutz gegen elektrischen Schlag.

IPX0

Das Gerät besitzt keinen Schutz gegen Wasser. Es ist ausschließlich für den Gebrauch in trockener Umgebung vorgesehen und darf nicht mit Wasser von außen in Berührung kommen.

 Das Hersteller CE-Kennzeichen sagt aus, dass das Produkt allen relevanten Europäischen Richtlinien und Sicherheitsstandards entspricht.



Das GS-Zeichen (Geprüfte Sicherheit) bescheinigt, dass das Produkt sicher ist, wenn es korrekt eingesetzt wird. Das GS-Zeichen bedeutet, dass die Sicherheit des Produkts geprüft worden ist. Produkte, die mit diesem Zeichen versehen sind, entsprechen den Anforderungen des Produktsicherheitsgesetzes (ProdSG).



Das EU-weit gültige Glas-Gabel-Symbol kennzeichnet Materialien, die für den Lebensmittelkontakt geeignet sind.

SICHERHEITSHINWEISE

- Stellen Sie sicher, dass das Gerät niemals mit Wasser in Berührung kommt, solange es an die Stromversorgung angeschlossen ist. Seien Sie besonders vorsichtig, wenn Sie das Gerät in der Nähe von Spülbecken verwenden.
- Achten Sie darauf, dass das Netzkabel während des Betriebs niemals nass wird. Verlegen Sie das Kabel so, dass niemand darüber stolpern kann.
- Trennen Sie das Gerät nach dem Gebrauch von der Stromversorgung.
- Lassen Sie defekte Netzkabel ausschließlich von einem Fachmann oder vom Kundendienst reparieren, um Schäden und Gefahren zu vermeiden.



Hinweise zur Vermeidung von Brandgefahren

- Achten Sie darauf, dass das Gerät einen Mindestabstand von 50 cm zu Wänden, Vorhängen oder anderen Gegenständen hat.
- Stellen Sie das Gerät niemals in die Nähe leicht entzündlicher Materialien, z. B. Wände, Vorhänge oder ähnliche Gegenstände, da Brandgefahr besteht.
- Lassen Sie das Gerät während des Betriebs niemals unbeaufsichtigt.
- Dieses Gerät kann von Kindern ab 8 Jahren sowie von Personen mit eingeschränkten körperlichen, sensorischen oder geistigen Fähigkeiten oder mangelnder Erfahrung und Kenntnis verwendet werden, wenn sie beaufsichtigt werden oder eine ausführliche Einweisung in den sicheren Gebrauch des Geräts erhalten haben und die damit verbundenen Gefahren verstehen.
- Kinder müssen beaufsichtigt werden, damit sie nicht mit dem Gerät spielen. Reinigung und Wartung durch den Benutzer dürfen nicht von

Kindern durchgeführt werden, es sei denn, sie sind älter als 8 Jahre und werden beaufsichtigt.

- Halten Sie das Gerät und das Netzkabel von Kindern fern.
- Ein defektes Netzkabel muss durch den Hersteller, den Kundendienst oder eine ähnlich qualifizierte Person ersetzt werden.
- Das Gerät ist nicht für den Betrieb mit einer Zeitschaltuhr oder einem separaten Fernbedienungssystem geeignet.
- **⚠ Achtung!** Das Gerät und seine Oberflächen können während des Gebrauchs sehr heiß werden.
- Reinigungs- und Wartungsarbeiten dürfen nicht von Kindern durchgeführt werden.

LIEFERUMFANG

1. Crêpe-Maker
2. Bedienungsanleitung

GERÄTEBESCHREIBUNG

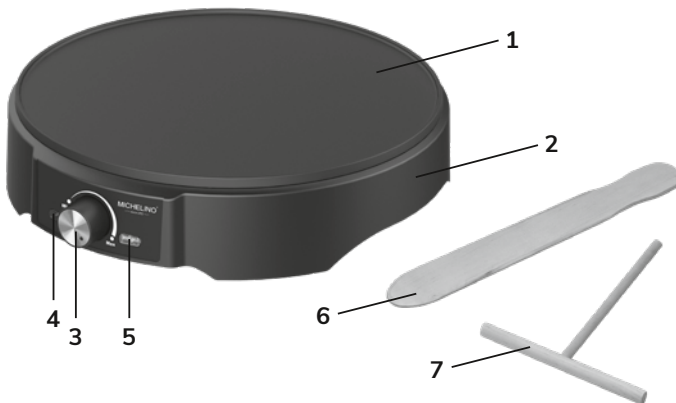

1. Heizplatte
2. Außengehäuse
3. Einstellbarer Thermostatknopf
4. Rote Kontrollleuchte
5. Grüne Kontrollleuchte
6. Crêpe-Wender aus Holz
7. Verteiler aus Holz

TECHNISCHE DATEN

Modell:	29077
Netzspannung:	220-240V~ 50-60Hz
Schutzklasse:	I
IP-Schutzart:	IPX0
Leistung:	1200 Watt

VOR DER ERSTEN BENUTZUNG

WARNUNG!

Verpackungsmaterial ist kein Kinderspielzeug. Kinder dürfen nicht mit den Kunststoffbeuteln spielen. Es besteht Erstickungsgefahr.

- Entnehmen Sie alle Teile aus der Verpackung und entfernen Sie sämtliche Verpackungsmaterialien. Entfernen Sie auch eventuelle Transportsicherungen.
- Wischen Sie die Backfläche mit einem feuchten Tuch ab.
- Stellen Sie das Gerät auf eine hitzebeständige, ebene Oberfläche.
- Stellen Sie das Gerät so auf, dass es sicher und stabil steht.
- Schließen Sie das Gerät an die Stromversorgung an. Die Kontrollleuchte leuchtet auf.
- Stellen Sie den Thermostat auf MAX und lassen Sie das Gerät etwa 10 Minuten aufheizen.

HINWEIS: Bei der ersten Verwendung des Geräts können Rauch und Geruch entstehen. Dies ist normal und ungefährlich. Sorgen Sie für ausreichende Belüftung, z.B. durch Öffnen eines Fensters.

- Stellen Sie den Thermostat wieder auf „0“ und ziehen Sie den Netzstecker aus der Steckdose.
- Lassen Sie das Gerät abkühlen und wischen Sie es erneut mit einem feuchten Tuch ab.
- Das Gerät kann nun verwendet werden.

CRÊPES ZUBEREITEN

1. Schließen Sie das Gerät an die Stromversorgung an. Die Kontrollleuchte leuchtet auf.
2. Stellen Sie den Thermostat auf MAX und lassen Sie das Gerät etwa 10 Minuten aufheizen.
3. Geben Sie eine Portion Crêpe-Teig auf die Backfläche.

HINWEIS: Um die richtige Teigmenge zu ermitteln, geben Sie so viel Teig auf die Backfläche, dass etwa zwei Drittel der Fläche bedeckt sind. Achten Sie darauf, dass der Teig nicht vom Gerät herunterläuft. Sollte dies der Fall sein, geben Sie beim nächsten Mal weniger Teig auf die Backfläche.

4. Verteilen Sie den Teig mit dem Teigverteiler gleichmäßig auf der Backfläche.

HINWEIS: Tauchen Sie den Teigverteiler nach Gebrauch in Wasser. So lässt sich der Teig besser auf der Backfläche verteilen.

5. Wenden Sie den Crêpe nach etwa 45 Sekunden mit dem Crêpe-Wender.

HINWEIS: Die angegebene Backzeit dient nur als Richtwert. Die tatsächliche Backzeit kann abweichen.

6. Nehmen Sie den Crêpe nach weiteren etwa 45 Sekunden von der Backfläche und legen Sie ihn auf einen Teller.

7. Garnieren Sie den fertigen Crêpe nach Ihrem Geschmack.

VORSICHT! Geräteschäden!

- Belegen oder garnieren Sie den Crêpe niemals, solange er sich noch auf der Backfläche befindet.
- Schneiden Sie den Crêpe nicht, solange er sich noch auf der Backfläche befindet.
- Verwenden Sie niemals Metallgegenstände zum Wenden des Crêpes, um Beschädigungen am Gerät zu vermeiden.

8. Wiederholen Sie den oben beschriebenen Vorgang, um weitere Crêpes zu backen.

REINIGUNG UND WARTUNG

 **GEFAHR!** Trennen Sie das Gerät vor jeder Reinigung von der Stromversorgung, um die Gefahr eines elektrischen Schlages zu vermeiden.

 **WARNUNG!** Warten Sie immer, bis das Gerät vollständig abgekühlt ist, um Verbrennungs- und Brandgefahr zu vermeiden.

 **WARNUNG!** Tauchen Sie das Gerät niemals in Wasser, um es zu reinigen. So vermeiden Sie irreparable Schäden.

- Wischen Sie die Backfläche mit einem feuchten Tuch ab. Entfernen Sie hartnäckige Verschmutzungen mit einem milden Reinigungsmittel. Die Backfläche kann in der Spülmaschine gereinigt werden, sofern sie abnehmbar ist.
- Reinigen Sie den Teigverteiler und den Crêpe-Wender mit einer milden Reinigungslösung. Spülen Sie sie mit klarem Wasser ab und trocknen Sie sie anschließend mit einem Tuch.

AUFBEWAHRUNG

- Wickeln Sie das Netzkabel um die Kabelaufwicklung an der Unterseite des Geräts.
- Achten Sie darauf, dass das Gerät außerhalb der Reichweite von kleinen Kindern, an einem trockenen, staub- und frostfreien Ort aufbewahrt wird, ohne direkte Sonneneinstrahlung.

ENTSORGUNG



Entsorgen Sie die Verpackung sortenrein. Geben Sie Pappe und Karton zum Altpapier, Folien in die Wertstoff-Sammlung. Entsorgen Sie Verpackungsmaterialien stets umweltgerecht und nach den geltenden örtlichen Entsorgungsvorschriften.

Das auf Elektro- und Elektronikgeräten abgebildete Symbol einer durchgestrichenen Mülltonne weist darauf hin, dass Altgeräte sowie zugehörige Komponenten am Ende Ihrer Lebensdauer gemäß Richtlinie über Elektro- und Elektronik-Altgeräte (2012/19/EU) und nationalen Gesetzen nicht im Hausmüll entsorgt werden.

GETRENNTE ERFASSUNG VON ALTGERÄTEN

Elektro- und Elektronikgeräte werden am Ende Ihrer Lebensdauer zu Abfall, welcher als Altgeräte bezeichnet wird. Besitzer von Altgeräten haben diese einer vom unsortierten Siedlungsabfall getrennten Erfassung zuzuführen. Altgeräte gehören nicht in den Hausmüll, sondern in spezielle Sammel- und Rückgabesysteme.

MÖGLICHKEITEN DER RÜCKGABE VON ALTGERÄTEN

Besitzer von Altgeräten aus privaten Haushalten können diese bei den Sammelstellen der öffentlich-rechtlichen Entsorgungsträger oder bei den von Herstellern oder Vertreibern im Sinne des ElektroG eingerichteten Rücknahmestellen unentgeltlich abgeben. In Deutschland gilt die Pflicht der Vertreter zur unentgeltlichen Rücknahme von Altgeräten nach § 17 Absatz 1 und 2 gemäß Elektro- und Elektronikgesetz – ElektroG. Durch die getrennte Sammlung von Elektro- und Elektronik-Altgeräten soll die Wiederverwendung, die stoffliche Verwertung und andere Formen der Verwertung von Altgeräten ermöglicht, sowie negative Folgen bei der Entsorgung der in den Geräten möglicherweise enthaltenen gefährlichen Stoffe auf die Umwelt und die menschliche Gesundheit vermieden werden.

KUNDENDIENST

Bei Rückfragen zum Gerät oder technischen Problemen kontaktieren Sie bitte die folgende Serviceabteilung telefonisch oder per E-Mail:

Tel.: +49 2154 470 26-635

E-Mail: reklamation@hatex24.de

Die Bedienungsanleitungen finden Sie auch im Internet zum Download unter:
www.hatex24.de/bedienungsanleitungen

IMPORTANT INFORMATION BEFORE USE

Read the operating instructions and safety instructions carefully before using the device!

- Failure to observe the operating instructions may result in serious injury or damage to the device.
- Keep the operating instructions for further use.
- If you pass the device on to third parties, be sure to include these operating instructions.
- This appliance is intended solely for making crêpes and for domestic use. Commercial or industrial use of the appliance is not permitted.
- Only use the device indoors and not outdoors.

WARNINGS

The following warnings are used in this manual:



DANGER! High risk:

Failure to comply may result in serious injury or death.



WARNING! Average risk:

Failure to comply may result in injury or serious damage to property.



CAUTION! Low risk:

Failure to comply may result in minor injuries or damage to property.

NOTE: Important information and specific points regarding the correct use of the device.



Protection class I

The appliance is equipped with basic insulation and a protective earth connection to protect against electric shock.

IPX0

The device is not waterproof. It is intended for use in dry environments only and must not come into contact with water from outside.



The manufacturer's CE mark indicates that the product complies with all relevant European directives and safety standards.



The GS mark (Geprüfte Sicherheit, or 'Tested Safety') certifies that the product is safe when used correctly. The GS mark means that the safety of the product has been tested. Products bearing this mark comply with the requirements of the Product Safety Act (ProdSG).



The glass fork symbol, which is valid throughout the EU, identifies materials that are suitable for contact with food.

SAFETY INSTRUCTIONS

- Ensure that the appliance never comes into contact with water whilst it is connected to the mains. Take particular care when using the appliance near a sink.
- Ensure that the power cable does not get wet during operation. Position the cable so that nobody can trip over it.
- Unplug the appliance from the mains after use. Have faulty power cables repaired exclusively by a qualified technician or by the customer service department to avoid damage and hazards.



Precautions to prevent fire hazards

- Ensure that the appliance is kept at least 50 cm away from walls, curtains or other objects.
- Never place the appliance near highly flammable materials, e.g. walls, curtains or similar objects, as there is a risk of fire.
- Never leave the appliance unattended whilst in use.
- This appliance can be used by children aged 8 years and above, as well as by persons with reduced physical, sensory or mental capabilities or lack of experience and knowledge, provided they are supervised or have received detailed instruction on the safe use of the appliance and understand the associated risks.
- Children must be supervised to ensure they do not play with the appliance. Cleaning and maintenance by the user must not be carried out by children unless they are over 8 years of age and are supervised.
- Keep the appliance and the power cord out of the reach of children.
- A faulty power cord must be replaced by the manufacturer, the after-sales service or a similarly qualified person.
- The appliance is not suitable for operation with a timer or a separate remote control system.
- **⚠ Warning!** The appliance and its surfaces may become very hot during use.
- Cleaning and maintenance must not be carried out by children.

SCOPE OF DELIVERY

1. Crêpe maker
2. Instruction manual

DEVICE DESCRIPTION

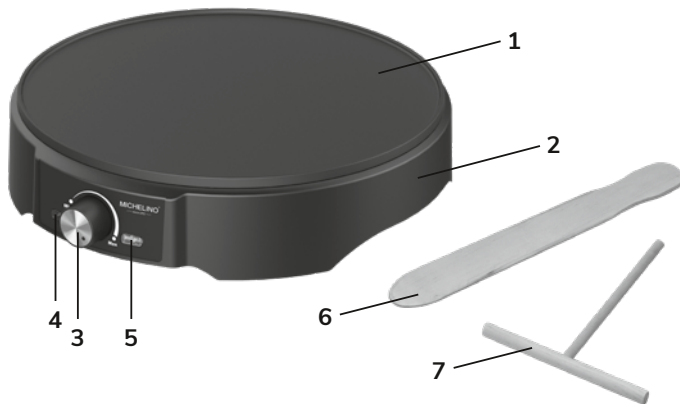

1. Heating plate
2. Outer casing
3. Adjustable thermostat knob
4. Red indicator light
5. Green indicator light
6. Wooden crêpe turner
7. Wooden spreader

TECHNICAL DATA

Model:	29077
Nominal voltage:	220-240V~ 50-60Hz
Protection class:	I
IP protection class:	IPX0
Nominal power:	1200 watts

BEFORE FIRST USE

WARNING!

Packaging material is not a child's toy. Children must not play with the plastic bags. There is a risk of suffocation.

- Remove all parts from the packaging and remove all packaging materials. Also remove any transport locks.
- Wipe the cooking surface with a damp cloth.
- Place the appliance on a heat-resistant, flat surface.
- Position the appliance so that it stands securely and stably.
- Connect the appliance to the mains supply. The indicator light will come on.
- Set the thermostat to MAX and allow the appliance to heat up for about 10 minutes.

NOTE: Smoke and odours may be produced when using the appliance for the first time. This is normal and harmless. Ensure adequate ventilation, e.g. by opening a window.

- Set the thermostat back to "0" and unplug the appliance from the mains socket.
- Allow the appliance to cool down and wipe it down again with a damp cloth.
- The appliance is now ready for use.

MAKING CRÊPES

1. Plug the appliance into the mains. The indicator light will come on.
2. Set the thermostat to MAX and allow the appliance to heat up for about 10 minutes.
3. Pour a portion of crêpe batter onto the cooking surface.

NOTE: To determine the correct amount of batter, pour enough onto the cooking surface to cover about two-thirds of the area. Make sure the batter does not run off the appliance. If this happens, use less batter next time.

4. Spread the batter evenly over the cooking surface using the batter spreader..

NOTE: Dip the batter spreader in water after use. This makes it easier to spread the batter over the cooking surface.

5. Flip the crêpe after about 45 seconds using the crêpe turner.

NOTE: The specified cooking time is for guidance only. The actual cooking time may vary.

6. After a further 45 seconds or so, remove the crêpe from the cooking surface and place it on a plate.
7. Top the finished crêpe to your taste.



CAUTION! Risk of damage to the appliance!

- Never top or garnish the crêpe whilst it is still on the cooking surface.
 - Do not cut the crêpe whilst it is still on the cooking surface.
 - Never use metal objects to flip the crêpe, to avoid damaging the appliance.
8. Repeat the process described above to bake further crêpes.

CLEANING AND MAINTENANCE



DANGER! Disconnect the appliance from the mains before cleaning to avoid the risk of electric shock.



WARNING! Always wait until the appliance has cooled down completely to avoid the risk of burns and fire.



WARNING! Never immerse the appliance in water to clean it. This will prevent irreparable damage.

- Wipe the cooking surface with a damp cloth. Remove stubborn stains with a mild detergent. The cooking surface can be washed in the dishwasher, provided it is removable.
- Clean the batter dispenser and the crêpe turner with a mild cleaning solution. Rinse them with clean water and then dry them with a cloth.

STORAGE

- Wrap the power cord around the cord winder on the underside of the appliance
- Make sure that the appliance is stored out of the reach of small children, in a dry, dust-free and frost-free place, away from direct sunlight.

DISPOSAL



Dispose of the packaging separately according to type. Put cardboard and paperboard in the waste paper bin and plastic film in the recycling bin. Always dispose of packaging materials in an environmentally friendly manner and in accordance with the applicable local waste disposal regulations.

The symbol of a crossed-out wheellie bin shown on electrical and electronic equipment indicates that old appliances and associated components at the end of their service life must not be disposed of with household waste in accordance with the Waste Electrical and Electronic Equipment Directive (2012/19/EU) and national laws.

Separate collection of waste equipment

Electrical and electronic equipment becomes waste at the end of its service life, which is referred to as waste equipment. Owners of waste equipment must dispose of it separately from unsorted municipal waste. Waste equipment does not belong in household waste, but in special collection and return systems.

Options for returning old appliances

Owners of old appliances from private households can return them free of charge to collection points run by public waste disposal authorities or to take-back points set up by manufacturers or distributors in accordance with the ElektroG. In Germany, distributors are obliged to take back old appliances free of charge in accordance with Section 17 (1) and (2) of the Electrical and Electronic Equipment Act (ElektroG). The separate collection of waste electrical and electronic equipment is intended to enable the reuse, recycling and other forms of recovery of waste equipment, as well as to avoid negative consequences for the environment and human health from the disposal of hazardous substances that may be contained in the equipment.

CUSTOMER SERVICE

If you have any queries regarding the device or encounter technical issues, please contact the following service department by telephone or email:

Tel.: +49 2154 470 26-635

Email: reklamation@hatex24.de

You can also download the user manuals online at:
www.hatex24.de/bedienungsanleitungen

INFORMATIONS IMPORTANTES AVANT L'UTILISATION

Lisez attentivement le mode d'emploi et les consignes de sécurité avant d'utiliser l'appareil !

- Le non-respect du mode d'emploi peut entraîner des blessures graves ou endommager l'appareil.
- Conservez le mode d'emploi pour toute utilisation ultérieure.
- Si vous remettez l'appareil à un tiers, veillez à lui remettre ce mode d'emploi.
- Cet appareil est exclusivement destiné à la préparation de crêpes et à un usage domestique. Toute utilisation commerciale ou industrielle de l'appareil est interdite.
- N'utilisez l'appareil qu'à l'intérieur et non à l'extérieur.

AVERTISSEMENTS

Au besoin, les avertissements suivants sont utilisés dans ce manuel :

DANGER ! Haut élevé :

Le non-respect de ces consignes peut entraîner des blessures graves, voire la mort.

AVERTISSEMENT ! Risque moyen :

Le non-respect de ces consignes peut entraîner des blessures ou causer d'importants dommages matériels.

ATTENTION ! Faible mineur :

Le non-respect de ces consignes peut entraîner des blessures légères ou des dommages matériels.

REMARQUE :

Informations importantes et particularités relatives à l'utilisation correcte de l'appareil.

Classe de protection I

L'appareil est doté d'une isolation de base et d'un raccordement à la terre (mise à la terre) pour la protection contre les chocs électriques.

IPX0

Cet appareil n'est pas étanche. Il est exclusivement destiné à être utilisé dans un environnement sec et ne doit pas entrer en contact avec de l'eau provenant de l'extérieur.

 Le marquage CE du fabricant indique que le produit est conforme à toutes les directives européennes et normes de sécurité applicables.



Le label GS (Geprüfte Sicherheit, sécurité testée) certifie que le produit est sûr lorsqu'il est utilisé correctement. Le label GS signifie que la sécurité du produit a été testée. Les produits portant ce label sont conformes aux exigences de la loi sur la sécurité des produits (ProdSG).



Le symbole de la fourchette et du verre, valable dans toute l'UE, identifie les matériaux adaptés au contact alimentaire.

CONSIGNES DE SÉCURITÉ

- Veillez à ce que l'appareil n'entre jamais en contact avec de l'eau tant qu'il est branché sur le secteur. Soyez particulièrement vigilant lorsque vous utilisez l'appareil à proximité d'un évier.
- Veillez à ce que le cordon d'alimentation ne soit jamais mouillé pendant le fonctionnement. Disposez le cordon de manière à ce que personne ne puisse trébucher dessus.
- Débranchez l'appareil de l'alimentation électrique après utilisation. Faites réparer les cordons d'alimentation défectueux exclusivement par un spécialiste ou par le service après-vente afin d'éviter tout dommage et tout danger.



Consignes pour éviter les risques d'incendie

- Veillez à ce que l'appareil soit placé à une distance minimale de 50 cm des murs, rideaux ou autres objets.
- Ne placez jamais l'appareil à proximité de matériaux facilement inflammables, par exemple des murs, des rideaux ou des objets similaires, car il existe un risque d'incendie.
- Ne laissez jamais l'appareil sans surveillance pendant son fonctionnement.
- Cet appareil peut être utilisé par des enfants âgés de 8 ans et plus, ainsi que par des personnes ayant des capacités physiques, sensorielles ou mentales réduites, ou manquant d'expérience et de connaissances, à condition qu'elles soient surveillées ou qu'elles aient reçu des instructions détaillées sur l'utilisation sûre de l'appareil et qu'elles comprennent les dangers associés.
- Les enfants doivent être surveillés afin qu'ils ne jouent pas avec l'appareil. Le nettoyage et l'entretien par l'utilisateur ne doivent pas être effectués par des enfants, sauf s'ils ont plus de 8 ans et sont surveillés.
- Tenez l'appareil et le cordon d'alimentation hors de portée des enfants.
- Un cordon d'alimentation défectueux doit être remplacé par le fabricant, le service après-vente ou une personne qualifiée.

- L'appareil n'est pas conçu pour fonctionner avec une minuterie ou un système de commande à distance séparé.
- **⚠ Attention !** L'appareil et ses surfaces peuvent devenir très chauds pendant l'utilisation.
- Les opérations de nettoyage et d'entretien ne doivent pas être effectuées par des enfants.

CONTENU DE LA LIVRAISON

1. Crêpière
2. Mode d'emploi

DESCRIPTION DE L'APPAREIL

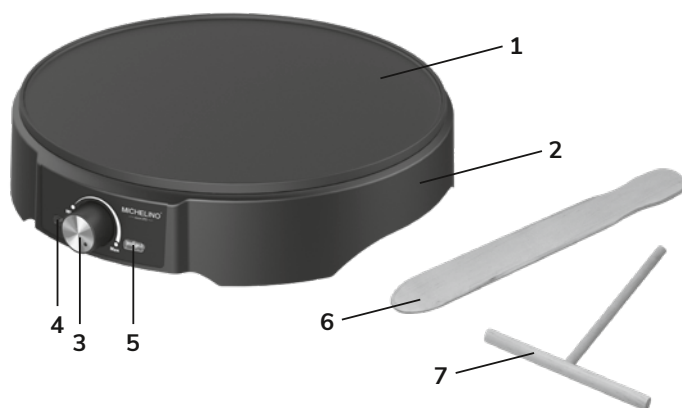

1. Plaque chauffante
2. Boîtier extérieur
3. Bouton de thermostat réglable
4. Voyant rouge
5. Voyant vert
6. Spatule à crêpes en bois
7. Répartiteur en bois

DONNÉES TECHNIQUES

Modèle :	29077
Tension de réseau :	220-240V~ 50-60Hz
Classe de protection :	I
Indice de protection IP :	IPX0
Le pouvoir :	1200 watts

AVANT LA PREMIÈRE UTILISATION

AVERTISSEMENT !

Le matériel d'emballage n'est pas un jouet pour enfants. Les enfants ne doivent pas jouer avec les sacs en plastique. Il existe un risque d'étouffement.

- Retirez toutes les pièces de l'emballage et enlevez tous les matériaux d'emballage. Retirez également les éventuelles protections de transport.
- Essuyez la surface de cuisson avec un chiffon humide.
- Placez l'appareil sur une surface plane et résistante à la chaleur.
- Placez l'appareil de manière à ce qu'il soit stable et bien calé.
- Branchez l'appareil à l'alimentation électrique. Le voyant s'allume.
- Réglez le thermostat sur MAX et laissez l'appareil chauffer pendant environ 10 minutes.

REMARQUE : lors de la première utilisation de l'appareil, de la fumée et une odeur peuvent se dégager. Ceci est normal et sans danger. Assurez-vous que la pièce est suffisamment aérée, par exemple en ouvrant une fenêtre.

- Remettez le thermostat sur « 0 » et débranchez la fiche secteur de la prise.
- Laissez l'appareil refroidir et essuyez-le à nouveau avec un chiffon humide.
- L'appareil est désormais prêt à l'emploi.

PRÉPARATION DES CRÊPES

1. Branchez l'appareil sur le secteur. Le voyant s'allume.
2. Réglez le thermostat sur MAX et laissez l'appareil chauffer pendant environ 10 minutes.
3. Versez une portion de pâte à crêpes sur la surface de cuisson.

REMARQUE : pour déterminer la quantité de pâte adéquate, versez suffisamment de pâte pour recouvrir environ les deux tiers de la surface. Veillez à ce que la pâte ne coule pas sur le côté de l'appareil. Si c'est le cas, versez moins de pâte la prochaine fois.

4. Répartissez la pâte uniformément sur la surface de cuisson à l'aide de la spatule.

REMARQUE : trempez la spatule dans de l'eau après utilisation. Cela permet de mieux répartir la pâte sur la surface de cuisson.

5. Retournez la crêpe au bout d'environ 45 secondes à l'aide de la spatule à crêpes.

REMARQUE : le temps de cuisson indiqué est donné à titre indicatif. Le temps de cuisson réel peut varier.

6. Retirez la crêpe de la surface de cuisson après environ 45 secondes supplémentaires et déposez-la sur une assiette.

7. Garnissez la crêpe selon vos goûts.

ATTENTION ! Risque de dommages à l'appareil !

- Ne garnissez jamais la crêpe tant qu'elle se trouve encore sur la surface de cuisson.
- Ne coupez pas la crêpe tant qu'elle se trouve encore sur la surface de cuisson.
- N'utilisez jamais d'objets métalliques pour retourner la crêpe afin d'éviter d'endommager l'appareil.

8. Répétez la procédure décrite ci-dessus pour cuire d'autres crêpes.

NETTOYAGE ET ENTRETIEN

 **DANGER !** Débranchez l'appareil de l'alimentation électrique avant chaque nettoyage afin d'éviter tout risque d'électrocution.

 **AVERTISSEMENT !** Attendez toujours que l'appareil soit complètement refroidi pour éviter tout risque de brûlure ou d'incendie.

 **AVERTISSEMENT !** Ne plongez jamais l'appareil dans l'eau pour le nettoyer. Vous éviterez ainsi des dommages irréparables.

- Essuyez la plaque de cuisson avec un chiffon humide. Éliminez les salissures tenaces à l'aide d'un détergent doux. La plaque de cuisson peut être lavée au lave-vaisselle, à condition qu'elle soit amovible.
- Nettoyez le distributeur de pâte et la spatule à crêpes avec une solution nettoyante douce. Rincez-les à l'eau claire, puis séchez-les avec un chiffon.

CONSERVATION

- Enroulez le cordon d'alimentation autour de l'enrouleur situé sous l'appareil.
- Veillez à ce que l'appareil soit conservé hors de portée des jeunes enfants, dans un endroit sec, à l'abri de la poussière et du gel, sans exposition directe aux rayons du soleil.

ÉLIMINATION



Jetez les emballages triés par type. Mettez le carton et les boîtes en carton dans le bac à papier, les films plastiques dans le bac de recyclage. Jetez toujours les matériaux d'emballage dans le respect de l'environnement et conformément aux réglementations locales en vigueur en matière d'élimination des déchets.

Le symbole représentant une poubelle barrée figurant sur les appareils électriques et électroniques indique que les appareils usagés et leurs composants ne doivent pas être jetés avec les ordures ménagères à la fin de leur durée de vie, conformément à la directive relative aux déchets d'équipements électriques et électroniques (2012/19/UE) et aux lois nationales.

COLLECTE SÉPARÉE DES APPAREILS USAGÉS

À la fin de leur durée de vie, les appareils électriques et électroniques deviennent des déchets, appelés appareils usagés. Les propriétaires d'appareils usagés doivent les déposer dans des points de collecte séparés des déchets municipaux non triés. Les appareils usagés ne doivent pas être jetés avec les ordures ménagères, mais dans des systèmes de collecte et de reprise spéciaux.

POSSIBILITÉS DE RETOUR DES ANCIENS APPAREILS

Les propriétaires d'appareils usagés provenant de ménages privés peuvent les remettre gratuitement aux points de collecte des organismes publics chargés de l'élimination des déchets ou aux points de reprise mis en place par les fabricants ou les distributeurs au sens de la loi ElektroG. En Allemagne, les distributeurs sont tenus de reprendre gratuitement les appareils usagés conformément à l'article 17, paragraphes 1 et 2, de la loi sur les équipements électriques et électroniques (ElektroG). La collecte séparée des appareils électriques et électroniques usagés vise à permettre la réutilisation, le recyclage et d'autres formes de valorisation des appareils usagés, ainsi qu'à éviter les conséquences négatives sur l'environnement et la santé humaine liées à l'élimination des substances dangereuses que ces appareils peuvent contenir.

SERVICE APRÈS-VENTE

Pour toute question concernant l'appareil ou en cas de problèmes techniques, veuillez contacter le service après-vente par téléphone ou par e-mail aux coordonnées suivantes :

Tél. : +49 2154 470 26-635

E-mail : reklamation@hatex24.de

Vous pouvez également télécharger les modes d'emploi sur Internet à l'adresse suivante : www.hatex24.de/bedienungsanleitungen

BELANGRIJKE INFORMATIE VÓÓR GEBRUIK

Lees de gebruiksaanwijzing en de veiligheidsvoorschriften zorgvuldig door voordat u het apparaat in gebruik neemt.

- Het niet in acht nemen van de gebruiksaanwijzing kan leiden tot ernstig letsel of beschadiging van het toestel.
- Bewaar de gebruiksaanwijzing voor toekomstig gebruik.
- Indien u het toestel aan een derde doorgeeft, vergeet dan niet deze gebruiksaanwijzing mee te geven.
- Het apparaat is uitsluitend bedoeld voor het bakken van crêpes en voor particulier huishoudelijk gebruik. Commercieel of industrieel gebruik van het apparaat is niet toegestaan.
- Gebruik het apparaat alleen binnenshuis en niet buitenshuis.

WAARSCHUWINGEN

Indien nodig worden de volgende waarschuwingen in deze gebruiksaanwijzing:



GEVAAR! Hoog risico:

Het niet opvolgen van deze instructies kan leiden tot ernstig letsel of de dood.



WAARSCHUWING! Gemiddeld risico:

Het niet opvolgen van deze instructies kan leiden tot letsel of ernstige materiële schade.



LET OP! Laag risico:

Het niet opvolgen van deze instructies kan leiden tot lichte verwondingen of materiële schade.

OPMERKING: Belangrijke informatie en bijzonderheden voor een correct gebruik van het apparaat.



Beschermingsklasse I

Het apparaat is voorzien van basisisolatie en een aardingsaansluiting ter bescherming tegen elektrische schokken.

IPX0

Het apparaat is niet waterbestendig. Het is uitsluitend bedoeld voor gebruik in een droge omgeving en mag niet in contact komen met water van buitenaf.

 Het CE-keurmerk van de fabrikant geeft aan dat het product voldoet aan alle relevante Europese richtlijnen en veiligheidsnormen.



Het GS-keurmerk (Geprüfte Sicherheit) certificeert dat het product veilig is bij correct gebruik. Het GS-keurmerk betekent dat de veiligheid van het product is getest. Producten die van dit keurmerk zijn voorzien, voldoen aan de eisen van de productveiligheidswet (ProdSG).



Het in de hele EU geldige glas-vork-symbool geeft aan dat materialen geschikt zijn voor contact met levensmiddelen.

VEILIGHEIDSVOORSCHRIFTEN

- Zorg ervoor dat het apparaat nooit in contact komt met water terwijl het op het stroomnet is aangesloten. Wees extra voorzichtig wanneer u het apparaat in de buurt van een gootsteen gebruikt.
- Zorg ervoor dat het netsnoer tijdens het gebruik nooit nat wordt. Leg het snoer zo neer dat niemand erover kan struikelen.
- Koppel het apparaat na gebruik los van het stroomnet. Laat defecte netsnoeren uitsluitend door een vakman of de klantenservice repareren om schade en gevaren te voorkomen.



Aanwijzingen om brandgevaar te voorkomen

- Zorg ervoor dat het apparaat een minimale afstand van 50 cm tot muren, gordijnen of andere voorwerpen heeft.
- Plaats het apparaat nooit in de buurt van licht ontvlambare materialen, zoals muren, gordijnen of soortgelijke voorwerpen, omdat er brandgevaar bestaat.
- Laat het apparaat tijdens het gebruik nooit onbeheerd achter.
- Dit apparaat kan worden gebruikt door kinderen vanaf 8 jaar en door personen met beperkte fysieke, zintuiglijke of mentale capaciteiten of met een gebrek aan ervaring en kennis, mits zij onder toezicht staan of een gedetailleerde instructie hebben gekregen over het veilige gebruik van het apparaat en de daarmee samenhangende gevaren begrijpen.
- Kinderen moeten onder toezicht staan om te voorkomen dat ze met het apparaat spelen. Reiniging en onderhoud door de gebruiker mogen niet door kinderen worden uitgevoerd, tenzij ze ouder zijn dan 8 jaar en onder toezicht staan.
- Houd het apparaat en het netsnoer buiten het bereik van kinderen.
- Een defecte netsnoer moet worden vervangen door de fabrikant, de klantenservice of een gelijkwaardig gekwalificeerd persoon.

- Het apparaat is niet geschikt voor gebruik met een tijdschakelaar of een apart afstandsbedieningssysteem.
- **⚠ Let op!** Het apparaat en de oppervlakken ervan kunnen tijdens het gebruik zeer heet worden.
- Reinigings- en onderhoudswerkzaamheden mogen niet door kinderen worden uitgevoerd.

OMVANG VAN DE LEVERING

1. Crêpemaker
2. Gebruiksaanwijzing

APPARAATBESCHRIJVING

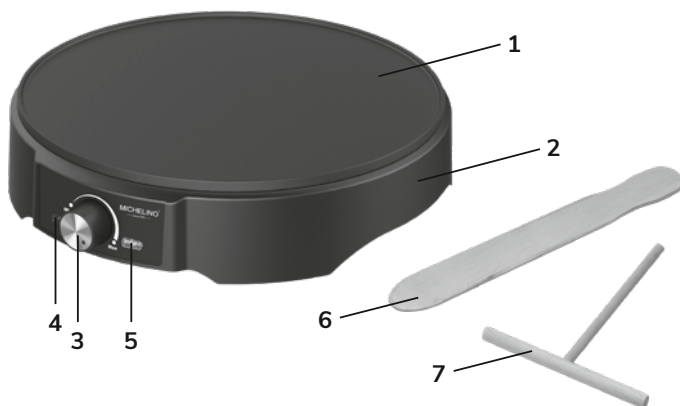

1. Verwarmingsplaat
2. Buitenbehuizing
3. Verstelbare thermostaatknop
4. Rood controlelampje
5. Groen controlelampje
6. Houten crêpespatel
7. Houten verdeelplaat

TECHNISCHE GEGEVENS

Model:	29077
Netspanning:	220-240V~ 50-60Hz
Beschermingsklasse:	I
IP-beschermingsklasse:	IPX0
Vermogen:	1200 watt

VOOR HET EERSTE GEBRUIK

WAARSCHUWING!

Verpakkingsmateriaal is geen kinderspeelgoed. Kinderen mogen niet met de plastic zakken spelen. Er is verstikkingsgevaar.

- Haal alle onderdelen uit de verpakking en verwijder al het verpakkingsmateriaal. Verwijder ook eventuele transportvergrendelingen.
- Veeg het bakoppervlak af met een vochtige doek.
- Plaats het apparaat op een hittebestendig, vlak oppervlak.
- Plaats het apparaat zo dat het stevig en stabiel staat.
- Sluit het apparaat aan op het stroomnet. Het controlelampje gaat branden.
- Zet de thermostaat op MAX en laat het apparaat ongeveer 10 minuten opwarmen.

OPMERKING: Bij het eerste gebruik van het apparaat kan er rook en geur ontstaan. Dit is normaal en ongevaarlijk. Zorg voor voldoende ventilatie, bijvoorbeeld door een raam open te zetten.

- Zet de thermostaat weer op „0“ en trek de stekker uit het stopcontact.
- Laat het apparaat afkoelen en veeg het opnieuw af met een vochtige doek.
- Het apparaat is nu klaar voor gebruik.

CRÊPES BEREIDEN

1. Sluit het apparaat aan op het stroomnet. Het controlelampje gaat branden.
2. Zet de thermostaat op MAX en laat het apparaat ongeveer 10 minuten opwarmen.
3. Giet een portie crêpebeslag op het bakoppervlak.

OPMERKING: Om de juiste hoeveelheid beslag te bepalen, giet u zoveel beslag op het bakoppervlak dat ongeveer tweederde van het oppervlak bedekt is. Zorg ervoor dat het beslag niet van het apparaat afloopt. Mocht dit toch gebeuren, giet dan de volgende keer minder beslag op het bakoppervlak.

4. Verdeel het beslag gelijkmatig over het bakoppervlak met de beslagverdeler.

OPMERKING: Dompel de beslagverdeler na gebruik in water. Zo laat het beslag zich beter over het bakoppervlak verdelen.

5. Draai de crêpe na ongeveer 45 seconden om met de crêpespatel.

OPMERKING: De aangegeven baktijd dient slechts als richtlijn. De werkelijke baktijd kan afwijken.

6. Haal de crêpe na nog eens ongeveer 45 seconden van het bakoppervlak en leg hem op een bord.

7. Garneer de afgewerkte crêpe naar eigen smaak.

 **LET OP! Schade aan het apparaat!**

- Beleg of garneer de crêpe nooit terwijl deze zich nog op het bakoppervlak bevindt.
- Snijd de crêpe niet terwijl deze zich nog op het bakoppervlak bevindt.
- Gebruik nooit metalen voorwerpen om de crêpe om te draaien, om schade aan het apparaat te voorkomen.

8. Herhaal de hierboven beschreven procedure om nog meer crêpes te bakken.

REINIGING EN ONDERHOUD

 **GEVAAR!** Koppel het apparaat voor elke reiniging los van de stroomvoorziening om het risico op een elektrische schok te voorkomen.

 **WAARSCHUWING!** Wacht altijd tot het apparaat volledig is afgekoeld om het risico op brandwonden en brand te voorkomen.

 **WAARSCHUWING!** Dompel het apparaat nooit onder in water om het te reinigen. Zo voorkomt u onherstelbare schade.

- Veeg het bakoppervlak af met een vochtige doek. Verwijder hardnekkig vuil met een mild reinigingsmiddel. Het bakoppervlak kan in de vaatwasser worden gereinigd, mits het afneembaar is.
- Reinig de deegverdeler en de crêpespatel met een mild reinigingsmiddel. Spoel ze af met schoon water en droog ze vervolgens af met een doek.

OPSLAG

- Wikkel het netsnoer om de snoeroprol aan de onderkant van het apparaat.
- Zorg ervoor dat het apparaat buiten het bereik van kleine kinderen wordt opgeborgen, op een droge, stofvrije en vorstvrije plaats en uit de buurt van direct zonlicht.

VERWIJDERING



Gooi de verpakking op de juiste manier weg. Gooi karton en kartonnen dozen bij het oud papier, folie bij het recyclebare afval. Gooi verpakkingsmaterialen altijd op een milieuvriendelijke manier weg en volgens de geldende lokale afvalvoorschriften.

Het symbool van een doorgestreepte vuilnisbak op elektrische en elektronische apparaten geeft aan dat oude apparaten en bijbehorende onderdelen aan het einde van hun levensduur niet bij het huisvuil mogen worden weggegooid, conform de richtlijn betreffende afgedankte elektrische en elektronische apparatuur (2012/19/EU) en nationale wetgeving.

GESCEIDEN INZAMELING VAN OUDE APPARATEN

Elektrische en elektronische apparaten worden aan het einde van hun levensduur afval, dat als oud apparaat wordt aangeduid. Eigenaars van oude apparaten moeten deze gescheiden van het ongesorteerde huishoudelijk afval inleveren. Oude apparaten horen niet thuis in het huisvuil, maar in speciale inzamel- en terugbrengsystemen.

MOGELIJKHEDEN VOOR HET INLEVEREN VAN OUDE APPARATEN

Eigenaars van oude apparaten uit particuliere huishoudens kunnen deze gratis inleveren bij de inzamelpunten van de openbare afvalverwerkingsbedrijven of bij de inzamelpunten die door fabrikanten of distributeurs in de zin van de ElektroG zijn opgezet. In Duitsland geldt de verplichting voor distributeurs om oude apparaten gratis terug te nemen overeenkomstig § 17, lid 1 en 2, van de Elektro- und Elektronikgesetz – ElektroG (Duitse wet op elektrische en elektronische apparatuur). Door de gescheiden inzameling van oude elektrische en elektronische apparaten moet hergebruik, materiaalrecycling en andere vormen van recycling van oude apparaten mogelijk worden gemaakt en moeten negatieve gevolgen voor het milieu en de menselijke gezondheid bij de verwijdering van de mogelijk in de apparaten aanwezige gevaarlijke stoffen worden voorkomen.

KLANTENSERVICE

Als u vragen heeft over het apparaat of technische problemen ondervindt, neem dan telefonisch of per e-mail contact op met de volgende serviceafdeling:

Tel.: +49 2154 470 26-635

E-mail: reklamation@hatex24.de

De handleidingen kunt u ook downloaden op internet via:
www.hatex24.de/bedienungsanleitungen

KULLANMADAN ÖNCE ÖNEMLİ BİLGİLER

Cihazı kullanmaya başlamadan önce kullanım kılavuzunu ve güvenlik uyarılarını dikkatle okuyun!

- Kullanım kılavuzuna uyulmaması ciddi yaralanmalara veya cihazda hasara neden olabilir.
- Kullanım kılavuzunu ileride kullanmak üzere saklayın.
- Cihazı üçüncü şahıslara vermeniz halinde yanında mutlaka bu kullanım kılavuzunu da verin.
- Bu cihaz yalnızca krep pişirmek ve ev içi kullanım için uygundur. Cihazın ticari veya endüstriyel amaçlarla kullanılması yasaktır.
- Cihazı sadece iç mekânlarda kullanın, dışarıda kullanmayın.

UYARILAR

Gerekirse, bu kullanım talimatlarında aşağıdaki uyarılar kullanılır:



TEHLİKE! Yüksek risk:

Bu kurallara uymamak, ciddi yaralanmalara veya ölüme neden olabilir.



UYARI! Orta risk:

Bu kurallara uymamak, yaralanmalara veya ciddi maddi hasara neden olabilir.



DİKKAT! Düşük risk:

Bu kurallara uymamak, hafif yaralanmalara veya maddi hasara yol açabilir.

NOT: Cihazın doğru şekilde kullanılması için önemli bilgiler ve hususlar.



Koruma sınıfı I

Cihaz, elektrik çarpmasına karşı koruma sağlamak üzere temel yalıtım ve bir topraklama kablosu bağlantısına sahiptir.

IPX0

Cihaz su geçirmez değildir. Yalnızca kuru ortamlarda kullanılmak üzere tasarlanmıştır ve dışarıdan suyla temas etmemelidir.



Üreticinin CE işareti, ürünün tüm ilgili Avrupa Direktifleri ve güvenlik standartlarına uygun olduğunu belirtir.



GS işareti (Geprüfte Sicherheit - Test Edilmiş Güvenlik), ürünün doğru kullanıldığında güvenli olduğunu onaylar. GS işareti, ürünün güvenliğinin test edildiği anlamına gelir. Bu işaretle donatılmış ürünler, Ürün Güvenliği Yasası (ProdSG) gerekliliklerine uygundur.



EU genelinde geçerli olan cam çatal sembolü, gıda ile temasa uygun malzemeleri belirtir.

EMNİYET

- Cihaz elektrik şebekesine bağılyken asla suyla temas etmemesine dikkat edin. Cihazı lavabo yakınında kullanırken özellikle dikkatli olun.
- Çalışma sırasında güç kablosunun asla ıslanmamasına dikkat edin. Kablonun üzerine kimse takılıp düşmeyecek şekilde yerleştirin.
- Kullanımdan sonra cihazı elektrik şebekesinden ayırın. Hasar ve tehlikeleri önlemek için arızalı güç kablolarını yalnızca bir uzman veya müşteri hizmetleri tarafından onartın.



Yangın tehlikesini önlemeye yönelik uyarılar

- Cihazın duvarlara, perdeler veya diğer nesnelere en az 50 cm mesafede olmasına dikkat edin.
- Yangın tehlikesi bulunduğundan, cihazı asla duvarlar, perdeler veya benzeri nesnelere gibi kolay alev alan malzemelerin yakınına yerleştirmeyin.
- Cihazı çalışırken asla gözetimsiz bırakmayın.
- Bu cihaz, 8 yaşından büyük çocuklar ile fiziksel, duyuşsal veya zihinsel yetenekleri kısıtlı veya deneyim ve bilgisi yetersiz kişiler tarafından, gözetim altında olmaları veya cihazın güvenli kullanımı konusunda ayrıntılı talimat almış olmaları ve ilgili tehlikeleri anlamış olmaları koşuluyla kullanılabilir.
- Çocukların cihazla oynamamaları için gözetim altında tutulmalıdır. Kullanıcı tarafından yapılacak temizlik ve bakım işlemleri, 8 yaşından büyük ve gözetim altında olan çocuklar tarafından yapılmamalıdır.
- Cihazı ve güç kablosunu çocuklardan uzak tutun.
- Arızalı bir güç kablosu, üretici, müşteri hizmetleri veya benzer niteliklere sahip bir kişi tarafından değiştirilmelidir.
- Cihaz, zamanlayıcı veya ayrı bir uzaktan kumanda sistemi ile çalışmaya uygun değildir.
- **⚠ Dikkat!** Cihaz ve yüzeyleri kullanım sırasında çok ısınabilir.
- Temizlik ve bakım işlemleri çocuklar tarafından yapılmamalıdır.

TESLİMAT KAPSAMI

1. Krep Makinesi
2. Kullanım kılavuzu

AYGIT AÇIKLAMASI

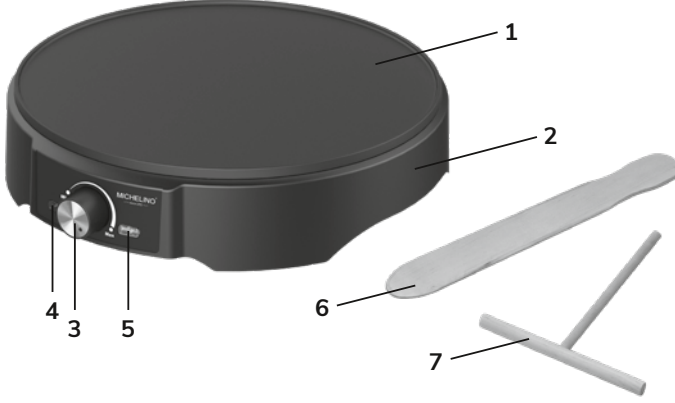

1. Isıtma plakası
2. Dış gövde
3. Ayarlanabilir termostat düğmesi
4. Kırmızı kontrol lambası
5. Yeşil kontrol lambası
6. Ahşap krep çevirme spatulası
7. Ahşap dağıtıcı

TEKNİK BİLGİLER

Model:	29077
Şebeke gerilimi:	220-240V~ 50-60Hz
Koruma sınıfı:	I
IP koruma sınıfı:	IPX0
Güç:	1200 watt

İLK KULLANIMADAN ÖNCE



UYARI!

Ambalaj malzemesi bir çocuk oyuncak değildir. Çocukların plastik torbalarla oynamasına izin verilmez. Boğulma riski var.

- Tüm parçaları ambalajdan çıkarın ve tüm ambalaj malzemelerini çıkarın. Ayrıca tüm taşıma sigortalarını çıkarın.
- Pişirme yüzeyini nemli bir bezle silin.
- Cihazı ısıya dayanıklı, düz bir yüzeye yerleştirin.
- Cihazı güvenli ve sabit bir şekilde duracak şekilde yerleştirin.
- Cihazı elektrik kaynağına bağlayın. Kontrol lambası yanar.
- Termostatı MAX konumuna getirin ve cihazı yaklaşık 10 dakika ısıtın.

NOT: Cihazı ilk kez kullandığınızda duman ve koku oluşabilir. Bu normaldir ve tehlikeli değildir. Bir pencereyi açarak yeterli havalandırma sağlayın.

- Termostatı tekrar "0" konumuna getirin ve fişi prizden çekin.
- Cihazı soğumaya bırakın ve nemli bir bezle tekrar silin.
- Cihaz artık kullanılabilir.

KREP HAZIRLAMA

1. Cihazı elektrik prizine takın. Kontrol lambası yanar.
2. Termostatı MAX konumuna getirin ve cihazın yaklaşık 10 dakika ısınmasını bekleyin.
3. Pişirme yüzeyine bir porsiyon krep hamuru dökün.

NOT: Doğru hamur miktarını belirlemek için, yüzeyin yaklaşık üçte ikisini kaplayacak kadar hamur dökün. Hamurun cihazdan aşağı akmamasına dikkat edin. Aksi takdirde, bir dahaki sefere pişirme yüzeyine daha az hamur dökün.

4. Hamuru hamur dağıtıcıyla pişirme yüzeyine eşit olarak yayın.

NOT: Hamur dağıtıcısını kullandıktan sonra suya batırın. Böylece hamur pişirme yüzeyine daha iyi yayılır.

5. Yaklaşık 45 saniye sonra krep çeviriciyle krepı çevirin.

NOT: Belirtilen pişirme süresi sadece bir kılavuzdur. Gerçek pişirme süresi farklılık gösterebilir.

6. Yaklaşık 45 saniye sonra krep'i pişirme yüzeyinden alın ve bir tabağa koyun.
7. Hazır krep'i zevkinize göre süsleyin.



DİKKAT! Cihaz hasarı!

- Krep'i pişirme yüzeyindeyken asla üzerine bir şey koymayın veya süslemeyin.
- Krep'i pişirme yüzeyindeyken kesmeyin.

- Cihazın zarar görmesini önlemek için krep çevirmek için asla metal nesnelere kullanmayın.
8. Daha fazla krep pişirmek için yukarıda açıklanan işlemi tekrarlayın.

TEMİZLİK VE BAKIM

⚠ TEHLİKE! Elektrik çarpması tehlikesini önlemek için her temizlikten önce cihazı elektrik şebekesinden ayırın.

⚠ UYARI! Yanma ve yangın tehlikesini önlemek için cihazın tamamen soğumasını her zaman bekleyin.



⚠ UYARI! Cihazı temizlemek için asla suya batırmayın. Böylece onarılmaz hasarları önlersiniz.

- Pişirme yüzeyini nemli bir bezle silin. İnatçı kirleri hafif bir temizlik maddesi ile temizleyin. Çıkarılabilir olması koşuluyla, pişirme yüzeyi bulaşık makinesinde yıkanabilir.
- Hamur dağıtıcıyı ve krep çeviriciyi hafif bir temizlik solüsyonuyla temizleyin. Temiz suyla durulayın ve ardından bir bezle kurulayın.

SAKLAMA

- Güç kablosunu, cihazın altındaki kablo sarma mekanizmasına sarın.
- Cihazın küçük çocukların erişemeyeceği, kuru, tozsuz ve donmayan bir yerde, doğrudan güneş ışığından uzakta saklandığından emin olun.

BERTARAF

 Ambalajı türlerine göre ayrıştırarak atın. Karton ve karton kutuları eski kağıtlara, folyoları geri dönüşüm kutularına atın. Ambalaj malzemelerini her zaman çevreye uygun ve  geçerli yerel atık yönetmeliklerine göre atın.

Elektrikli ve elektronik cihazların üzerinde bulunan çöp kutusu simgesi, eski cihazların ve ilgili bileşenlerin kullanım ömürlerinin sonunda Elektrikli ve Elektronik Cihaz Atıkları Direktifi (2012/19/EU) ve ulusal yasalara göre evsel atıklarla birlikte atılmaması gerektiğini belirtir.

ESKİ CİHAZLARIN AYRI TOPLANMASI

Elektrikli ve elektronik cihazlar, kullanım ömürlerinin sonunda atık haline gelir ve eski cihazlar olarak adlandırılır. Eski cihazların sahipleri, bunları ayrıştırılmamış evsel atıklardan ayrı olarak toplamalıdır. Eski cihazlar evsel atıklara atılmamalı, özel toplama ve iade sistemlerine teslim edilmelidir.

ESKİ CİHAZLARIN İADE EDİLME OLANAKLARI

Özel hanelerden çıkan eski cihazların sahipleri, bu cihazları kamu hukuku kapsamındaki atık bertaraf kuruluşlarının toplama merkezlerine veya ElektroG kapsamında üreticiler veya dağıtıcılar tarafından kurulan geri alma merkezlerine ücretsiz olarak teslim edebilirler. Almanya'da, Elektro- und Elektronikgesetz – ElektroG (Elektrikli ve Elektronik Cihazlar Yasası) § 17 paragraf 1 ve 2 uyarınca, dağıtıcılar eski cihazları ücretsiz olarak geri almakla yükümlüdür. Elektrikli ve elektronik eski cihazların ayrı olarak toplanması, eski cihazların yeniden kullanımı, geri dönüşümü ve diğer geri kazanım biçimlerini mümkün kılmak ve cihazlarda bulunabilecek tehlikeli maddelerin bertarafının çevre ve insan sağlığı üzerindeki olumsuz etkilerini önlemek amacıyla yapılmaktadır.

MÜŞTERİ HİZMETLERİ

Cihazla ilgili sorularınız veya teknik sorunlarınız olması durumunda lütfen aşağıdaki servis departmanıya telefon veya e-posta yoluyla iletişime geçin:

Tel.: +49 2154 470 26-635

E-posta: reklamation@hatex24.de

Kullanım kılavuzlarını internetten şu adresten indirebilirsiniz:

www.hatex24.de/bedienungsanleitungen



Importiert durch / Imported by:
Hatex AS GmbH & Co. KG
Otto-Brenner-Str. 3 – 47877 Willich – Germany
E-Mail: info@hatex24.de

WEEE-Reg.-Nr. DE85618156