



AKKU-HAARSCHNEIDER

Art.-Nr.: 74458

DE **EN** **FR** **NL** **TR**

Bedienungsanleitung
Instruction manual
Manuel d'instructions
Gebruiksaanwijzing
Kullanım kılavuzu



WICHTIGE INFORMATIONEN VOR GEBRAUCH

Lesen Sie die Bedienungsanleitung und Sicherheitshinweise sorgfältig durch bevor Sie das Gerät verwenden!

- Die Nichtbeachtung der Bedienungsanleitung kann zu schweren Verletzungen oder zu Schäden am Gerät führen.
- Bewahren Sie die Bedienungsanleitung für die weitere Nutzung auf.
- Wenn Sie das Gerät an Dritte weitergeben, geben Sie unbedingt diese Bedienungsanleitung mit.
- Das Gerät ist nur für den privaten Haushalt konzipiert und nicht für den gewerblichen Gebrauch.
- Verwenden Sie das Gerät nur in Innenräumen und nicht im Freien.

WARNHINWEISE

Falls erforderlich, werden folgende Warnhinweise in dieser Bedienungsanleitung verwendet:

GEFAHR! Hohes Risiko:

Missachtung der Warnung kann Schaden für Leib und Leben verursachen.

WARNUNG! Mittleres Risiko:

Missachtung der Warnung kann Verletzungen oder schwere Sachschäden verursachen.

VORSICHT! Geringes Risiko:

Missachtung der Warnung kann leichte Verletzungen oder Sachschäden verursachen.

HINWEIS: Sachverhalte und Besonderheiten, die im Umgang mit dem Gerät beachtet werden sollten.

Schutzklasse III

Die Schutzklasse III ist für Geräte vorgesehen, die mit einer Sicherheitskleinspannung oder Schutzkleinspannung arbeiten. Darunter fallen alle Geräte mit Akku- oder Batteriebetrieb.

 Das Hersteller CE-Kennzeichen sagt aus, dass das Produkt allen relevanten Europäischen Richtlinien und Sicherheitsstandards entspricht.

ELEKTRISCHE SICHERHEIT

- Um eine Überhitzung des Motors zu vermeiden, sollte der Haarschneider nur maximal 90 Minuten lang ununterbrochen betrieben werden. Sie können ihn dann nach einer 10-minütigen Pause wieder benutzen.
- Das Gerät ist für das Schneiden von trockenem Haar konzipiert: Verwenden Sie es nicht zum Schneiden von nassem und feuchtem Haar.
- Während des Ladevorgangs kann sich der Adapter erwärmen.
- Lassen Sie das Gerät nicht mit dem Adapter verbunden, wenn es nicht eingesteckt ist. Dies kann dazu führen, dass der Adapter den Akku entlädt.
- Der Hersteller behält sich das Recht vor, zusätzliche Änderungen am Design des Haarschneiders vorzunehmen.

SICHERHEITSHINWEISE

WARNUNG!

Verwenden Sie das Gerät nicht für einen anderen als den vorgesehenen Zweck. Befolgen Sie die nachstehenden Anweisungen zur „Verwendung“.

- Der Haarschneider ist für den Betrieb mit einer Stromquelle ausgelegt, deren Leistung in der Bedienungsanleitung angegeben ist.
- Lassen Sie das Gerät nicht laufen. Schalten Sie das Gerät aus, bevor Sie es wegräumen.
- Das Gerät ist nicht für die Verwendung durch Personen (einschließlich Kindern) mit verminderten körperlichen, sensorischen oder geistigen Fähigkeiten oder einem Mangel an Erfahrung und Wissen bezüglich der Verwendung des Geräts bestimmt, es sei denn, sie werden beaufsichtigt oder wurden im Hinblick der Bedienung des Gerätes von einer Person angewiesen, die für ihre Sicherheit verantwortlich ist.
- Um die Gefahr von Bränden und elektrischen Schlägen zu verringern:
 - Bewahren Sie das unbenutzte Gerät ohne Netzkabel auf;
 - Verwenden Sie das Gerät nicht in feuchten Räumen;
 - Schließen Sie das Gerät nicht an, wenn sich Wasser auf seiner Oberfläche befindet;
 - Stecken Sie den Stecker nicht mit nassen Händen in die Steckdose und ziehen Sie ihn nicht mit nassen Händen aus der Steckdose heraus;
 - Vermeiden Sie eine Überhitzung des Steckers, indem Sie sicherstellen, dass er fest und vollständig in die Steckdose eingesteckt ist;
 - Verwenden Sie das Gerät nicht, wenn das Netzkabel beschädigt oder nass ist;
 - Ziehen Sie den Netzstecker, bevor Sie das Gerät reinigen;
 - Schalten Sie das Gerät niemals durch Ziehen am Netzkabel aus – ziehen Sie den Netzstecker vorsichtig aus der Steckdose;

- Bewahren Sie das Gerät an einem trockenen und kühlen Ort auf.



WARNUNG!

- Verwenden Sie das Gerät nicht in der Nähe von Badewannen, Duschsen, Waschbecken oder anderen Gefäßen, die Wasser enthalten.

LIEFERUMFANG

1. Haarschneider mit Zubehör
2. Bedienungsanleitung

GERÄTEBESCHREIBUNG

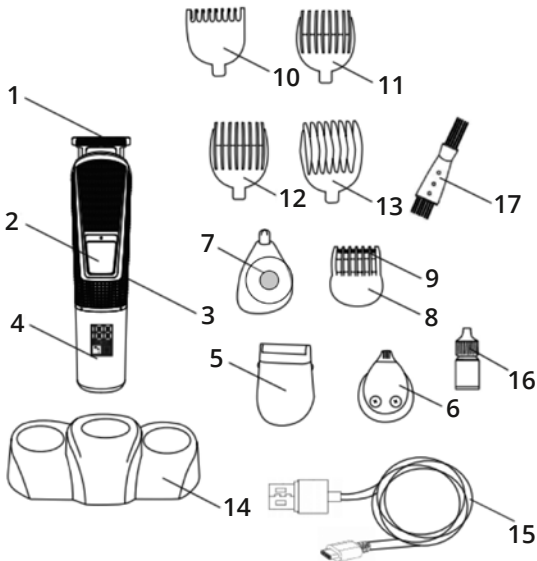

1. Trimmeraufsatz in Originalgröße (10/11/12/13-Aufsatzkamm)
2. EIN-/ AUS Schalter
3. Gehäuse
4. LED-Display
5. Rasieraufsatz
6. Styling-Aufsatz
7. Nasentrimmer-Aufsatz
8. Präzisionstrimmeraufsatz
9. Aufsteckkamm
10. Aufsteckkamm 3 mm

11. **Aufsteckkamm 6 mm**
12. **Aufsteckkamm 9 mm**
13. **Aufsteckkamm 12 mm**
14. **Ladestation**
15. **USB-Kabel Typ C**
16. **Schmieröl**
17. **Reinigungsbürste**

TECHNISCHE DATEN

Modell:	74458
Batterie:	Li-Ionen Akku 14500# 600 mA 3,7 V
Schutzklasse:	III 
Leistung:	5 W

VOR DER ERSTEN BENUTZUNG

VORSICHT!

Verpackungsmaterial ist kein Kinderspielzeug. Kinder dürfen nicht mit den Kunststoffbeuteln spielen. Es besteht Erstickungsgefahr.

- Entnehmen Sie alle Teile aus der Verpackung und entfernen Sie sämtliche Verpackungsmaterialien. Entfernen Sie auch eventuelle Transportsicherungen.
- Prüfen Sie den Lieferumfang auf Vollständigkeit und Beschädigungen und reinigen Sie das Gerät.
- Nehmen Sie das Gerät nicht in Betrieb, wenn das Gerät oder die Anschlussleitung sichtbare Schäden aufweist.

ANLEITUNG FÜR DAS LED-DISPLAY



Anzeige der verbleibenden Batterieleistung

Wenn der Trimmer eingeschaltet ist, zeigt das digitale Display die verbleibende Batteriespannung in Ziffern an, und das Batteriesymbol darunter leuchtet immer.



Ladeanzeige

- Blinkt während des Ladevorgangs und leuchtet dauerhaft, wenn die Leistung 100% erreicht hat.
- Blinkt, sobald die Leistung 5% erreicht, um darauf hinzuweisen, dass das Gerät aufgeladen werden muss.

Klingenölanzeige

Wenn die Laufzeit 30 Minuten erreicht hat, beginnt diese Anzeige alle 0,5 Sekunden zu blinken, um Sie daran zu erinnern, dass die Klinge geölt werden muss. Diese Anzeige erlischt, sobald Sie das Gerät neu starten.

AUFLADEN

1. Bitte laden Sie den Trimmer vor dem ersten Gebrauch oder nach längerer Nichtbenutzung vollständig auf.
2. Wenn die Batteriekapazität auf 5% sinkt, blinkt das Steckersymbol, um Sie daran zu erinnern, das Gerät aufzuladen.
3. Bitte stellen Sie vor und während des Ladevorgangs sicher, dass das Gerät ausgeschaltet ist.
4. Es gibt zwei verschiedene Möglichkeiten, das Gerät aufzuladen:

Mit der Ladestation: Stellen Sie das Gerät in die Ladestation und schließen Sie die Ladestation an die Steckdose an.

Ohne Ladestation: Schließen Sie das Gerät direkt an der Steckdose an.

5. Das Steckersymbol leuchtet immer rot, wenn das Gerät mit einer Stromquelle verbunden ist.
6. Es dauert ca. 1,5 Stunden, bis das Gerät vollständig aufgeladen ist und die Batterieanzeige 100% anzeigt.
7. Trennen Sie das Gerät nach dem Aufladen von dem Adapter und bewahren Sie diesen gut auf.
8. Lassen Sie das Gerät nicht länger als 24 Stunden an der Steckdose angeschlossen.

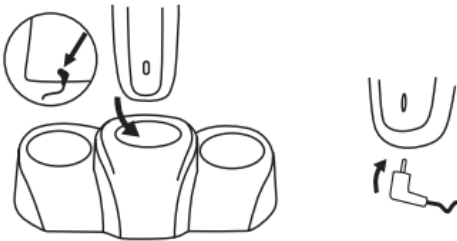

SO WÄHLEN SIE DEN RICHTIGEN AUFSATZ

	Präzisions- schneider	Nasenhaar- schneider	Rasiermesser	Trimmer in voller Größe
Bart	x		x	
Hals	x		x	
Schnurrbart	x		x	
Ohren		x		
Augenbrauen		x		
Nase		x		
Kopfhaar		x		x

VERWENDUNG ALS HAARSCHNEIDER

1. Anbringen des Schneideaufsatzes. Wechseln Sie die Aufsätze nur aus, wenn das Gerät ausgeschaltet ist. Um den derzeit angebrachten Aufsatz abzunehmen, drücken Sie gleichzeitig fest auf die Verriegelungsknöpfe und ziehen den Aufsatz ab. Setzen Sie dann einen neuen Aufsatz auf, bis er hörbar einrastet.
2. Anbringen eines Aufsatzes, falls erforderlich. Wechseln Sie die Aufsätze nur aus, wenn das Gerät ausgeschaltet ist. Der Aufsatz wird wie folgt montiert: Zuerst wird der vordere Teil des Aufsatzes angepasst, dann wird der hintere Teil des Aufsatzes durch Absenken und Einrasten befestigt. Lässt sich die Verriegelung des Aufsatzes nicht ohne Kraftaufwand an der richtigen Stelle einrasten, ist der vordere Teil nicht korrekt montiert. Das Abnehmen des Aufsatzes erfolgt in umgekehrter Reihenfolge: Lösen Sie zuerst die Verriegelung im hinteren Teil und nehmen Sie dann den Aufsatz vollständig ab.



3. Um die Haarschneidelänge zu verändern, muss einer der mitgelieferten Aufsätze mit dem gewünschten Wert verwendet werden. Der Bartaufsatz ist frei beweglich und kann in einer der vier auf der Seite des Aufsatzes angegebenen Positionen befestigt werden.
4. Wenn Sie eine Länge von mehr als 20 mm benötigen, entfernen Sie den Aufsatz und verwenden Sie den Kamm, oder stellen Sie die Länge mit den Fingern Ihrer freien Hand ein.



5. Stellen Sie den Schalter auf die I-Position und beginnen Sie mit dem Haarschneiden. Wechseln Sie die Aufsätze und Clipper nur, wenn das Gerät ausgeschaltet ist.



6. Beginnen Sie mit einer kleinen Strähne, um sich an die Länge des zu schneidenden Haares zu gewöhnen. Beginnen Sie mit am Hinterkopf und an den Seiten und schneiden Sie dann von vorne zum Scheitel hin. Alle Bewegungen sollten gegen die Wuchsrichtung der Haare ausgeführt werden.
7. Achten Sie auf die Geschwindigkeit, mit der sich das Gerät beim Schneiden bewegt. Die besten Ergebnisse werden erzielt, wenn sich das Gerät mit seiner internen Geschwindigkeit bewegt, ohne manuell beschleunigt zu werden.

8. Die abschließende Behandlung sollte ohne Aufsatz mit leichten Bürstenbewegungen in Haarwuchsrichtung vom Scheitel aus erfolgen.



9. Wenn Sie fertig sind, stellen Sie den Schalter auf die Position 0.

PFLEGE

Die Klingen des Haarschneiders müssen regelmäßig geschmiert werden, um einen einwandfreien und kontinuierlichen Betrieb zu gewährleisten.

- Geben Sie nach der Reinigung 1 Tropfen Schmieröl auf die Klinge, schalten Sie das Gerät ein, um das Öl zu verteilen, und entfernen Sie dann überschüssiges Öl mit einem Tuch.



- Um den Akku nicht vollständig zu entladen, sollte er ca. 1,5 Stunden, jedoch nicht länger als 24 Stunden ununterbrochen geladen werden. Andernfalls kann die Lebensdauer des Akkus beeinträchtigt werden.

REINIGUNG

Das Gerät muss regelmäßig gereinigt werden.

- Trennen Sie das Gerät von der Stromquelle. Das Gehäuse kann mit einem leicht feuchten Tuch abgewischt werden.
- Verwenden Sie zur Reinigung des Gerätes keine chemisch aktiven oder scheuernden Reinigungsmittel, da diese die Oberfläche beschädigen können. Sie können den Aufsatz auch mit einem leicht feuchten Tuch abwischen; ziehen Sie dazu den Netzstecker.
- Die abnehmbaren Teile des Gerätes sollten in einer warmen Seifenlauge gewaschen werden.
- Die Klingen sollten mit der mitgelieferten Bürste von Haaren befreit werden. Außerdem sollte die Klingeneinheit von Zeit zu Zeit zur Reinigung abgenommen werden.
- Reinigen Sie den Haarschneider nicht mit Werkzeugen.
- Tauchen Sie das Gerät niemals in Wasser oder andere Flüssigkeiten..

AUFBEWAHRUNG

Achten Sie darauf, dass das Gerät außerhalb der Reichweite von kleinen Kindern, an einem trockenen, staub- und frostfreien Ort aufbewahrt wird, ohne direkte Sonneneinstrahlung.

ENTSORGUNG



Entsorgen Sie die Verpackung sortenrein. Geben Sie Pappe und Karton zum Altpapier, Folien in die Wertstoff-Sammlung. Entsorgen Sie Verpackungsmaterialien stets umweltgerecht und nach den geltenden örtlichen Entsorgungsvorschriften.

Das auf Elektro- und Elektronikgeräten abgebildete Symbol einer durchgestrichenen Mülltonne weist darauf hin, dass Altgeräte sowie zugehörige Komponenten am Ende Ihrer Lebensdauer gemäß Richtlinie über Elektro- und Elektronik-Altgeräte (2012/19/EU) und nationalen Gesetzen nicht im Hausmüll entsorgt werden.

GETRENNTE ERFASSUNG VON ALTGERÄTEN

Elektro- und Elektronikgeräte werden am Ende Ihrer Lebensdauer zu Abfall, welcher als Altgeräte bezeichnet wird. Besitzer von Altgeräten haben diese einer vom unsortierten Siedlungsabfall getrennten Erfassung zuzuführen. Altgeräte gehören nicht in den Hausmüll, sondern in spezielle Sammel- und Rückgabesysteme.

MÖGLICHKEITEN DER RÜCKGABE VON ALTGERÄTEN

Besitzer von Altgeräten aus privaten Haushalten können diese bei den Sammelstellen der öffentlich-rechtlichen Entsorgungsträger oder bei den von Herstellern oder Vertreibern im Sinne des ElektroG eingerichteten Rücknahmestellen unentgeltlich abgeben.

In Deutschland gilt die Pflicht der Vertreter zur unentgeltlichen Rücknahme von Altgeräten nach § 17 Absatz 1 und 2 gemäß Elektro- und Elektronikgesetz – ElektroG. Durch die getrennte Sammlung von Elektro- und Elektronik-Altgeräten soll die Wiederverwendung, die stoffliche Verwertung und andere Formen der Verwertung von Altgeräten ermöglicht, sowie negative Folgen bei der Entsorgung der in den Geräten möglicherweise enthaltenen gefährlichen Stoffe auf die Umwelt und die menschliche Gesundheit vermieden werden.



Das Symbol einer durchgestrichenen Abfalltonne besagt, dass Batterien oder Akkus, die nicht vom Altgerät umschlossen sind, sowie Lampen, die zerstörungsfrei aus dem Altgerät entnommen werden können, vor der Abgabe an einer Erfassungsstelle vom Altgerät zu trennen.

Lassen Sie Batterien oder batteriehaltige Elektro- und Elektronikgeräte nicht achtlos im öffentlichen Raum liegen, um eine Umweltverschmutzung zu verhindern. Batterien und Akkus müssen in der Europäischen Union – gemäß Verordnung (EU) 2023/1542 des Europäischen Parlaments und des Rates vom 12. Juli 2023 über Batterien und Altbatterien – bei einer dafür vorgesehenen Sammelstelle abgegeben werden. Entnehmen Sie Batterien/Akkus und entsorgen Sie diese getrennt, entsprechend den geltenden gesetzlichen Bestimmungen.

GARANTIE

Sie erhalten auf dieses Gerät 3 Jahre Garantie ab Kaufdatum.

GARANTIEBEDINGUNGEN

- Die Garantiezeit beginnt mit dem Kaufdatum. Bewahren Sie die Originalquittung auf. Sie ist der Kaufnachweis.
- Innerhalb von drei Jahren ab Kaufdatum, wenn ein Material- oder Produktionsfehler auftritt, werden wir das Produkt gemäß der von uns gewählten Option kostenlos ersetzen oder reparieren.
- Es wird davon ausgegangen, dass das Gerät innerhalb der angegebenen Laufzeit mit Quittung und einer kurzen schriftlichen Beschreibung des Mangels eingereicht wird. Die Beschreibung muss Angaben zum Defekt enthalten und wann dieser aufgetreten ist.
- Durch den Austausch, die Reparatur oder den Austausch des Produkts beginnt keine neue Garantiezeit.
- Die bereits beim Kauf bestehenden Schäden oder Mängel müssen sofort nach dem Auspacken der Ware angezeigt werden.
- Material- oder Herstellungsfehler sind garantiert, leicht beschädigte oder zerbrechliche Komponenten wie Akkumulatoren oder Glas jedoch nicht unter der Garantie abgedeckt.
- Die Garantie deckt keine Mängel oder Schäden ab, die durch unsachgemäße Verwendung, bei Nichteinhaltung der Bedienungsanleitung oder Wartung entstanden sind.

ABWICKLUNG IM GARANTIEFALL

Um eine schnelle Bearbeitung Ihres Anliegens zu gewährleisten, folgen Sie bitte den folgenden Hinweisen:

- Die Artikelnummer entnehmen Sie bitte dem Typenschild des Gerätes, dem Verkaufskarton oder der Bedienungsanleitung.
- Sollten Funktionsfehler oder sonstige Mängel auftreten, kontaktieren Sie bitte die folgende Serviceabteilung telefonisch oder per E-Mail. Dort wird Ihnen das weitere Vorgehen ausführlich beschrieben.

Tel.: +49 2154 470 26-635

E-Mail: reklamation@hatex24.de

IMPORTANT INFORMATION BEFORE USE

Read the operating instructions and safety instructions carefully before using the device!

- Failure to observe the operating instructions may result in serious injury or damage to the device.
- Keep the operating instructions for further use.
- If you pass the device on to third parties, be sure to include these operating instructions.
- The device is designed for private household use only and not for commercial use.
- Only use the device indoors and not outdoors.

WARNINGS

The following warnings are used in this manual:

 **DANGER! High risk:**

Disregarding this warning can cause harm to life and limb.

 **WARNING! Average risk:**

Disregarding this warning can cause injury or serious property damage.

 **CAUTION! Low risk:**

Disregarding this warning may cause minor injury or property damage.

NOTE: Facts and special features that should be observed when handling the device.

 **Protection class III**

Protection class III is intended for devices that operate with a safety extra-low voltage or protective extra-low voltage. This includes all devices that are battery-powered.

 The manufacturer's CE mark indicates that the product complies with all relevant European directives and safety standards.

ELECTRICAL SAFETY

- The hair clipper should only be continuously operated for a maximum of 90 minutes in order to prevent its motor from overheating. You can resume using it after a 10-minute break.
- The device is designed for clipping dry hair: do not use it for clipping

wet and sopping hair.

- The adapter may normally become warm during charging.
- Do not leave the device connected to the adapter if it is not plugged in. That can lead to the adapter discharging the battery.
- The manufacturer reserves the right to make additional modifications to the hair clipper's design.

SAFETY INSTRUCTIONS

WARNING!

Do not use it for any purpose other than that for which it is intended. Follow the "Usage" instructions below.

- The hair clipper is intended for operation from the power source, the performance of which is specified in the manual.
- Do not leave the device running. Switch the device off before you lay it down.
- The device is not intended for use by people (including children) with reduced physical, sensory or mental ability, or if they have no experience or knowledge, insofar as they are not under supervision or have not been instructed on using the device by the person responsible for their safety.
- In order to reduce the risk of fire or electric injury:
 - store the unused device unplugged;
 - do not use the device in wet areas;
 - do not plug in the device if there is water on its surface;
 - do not insert and remove the plug from the socket with wet hands;
 - avoid plug overheating by ensuring it is tightly and fully inserted in the socket;
 - do not use the device if the power cord is damaged or wet;
 - unplug the device prior to cleaning;
 - never jerk the power cord to switch off the device – remove the plug from the socket carefully;
 - store the device in a dry and cool place.



WARNING!

- Do not use this appliance near bathtubs, showers, basins or other vessels containing water.

SCOPE OF DELIVERY

1. Hair clipper with accessories
2. Instruction manual

DEVICE DESCRIPTION

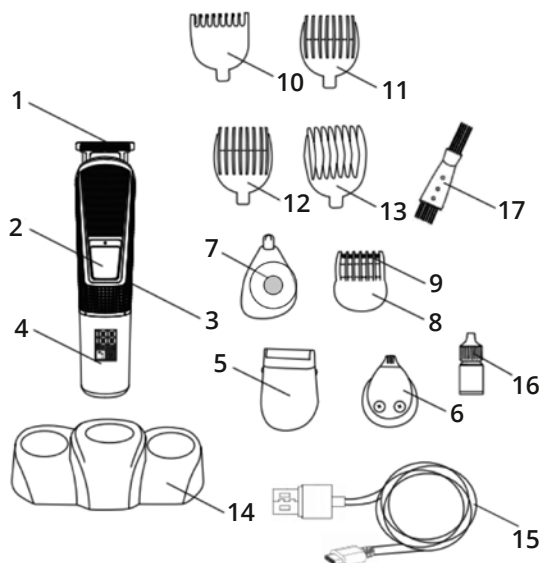

1. Full-size trimmer attachment
(10/11/12/13 attachment comb)
2. ON/OFF switch
3. Body
4. LED display
5. Shaver attachment
6. Styling attachment
7. Nose trimmer attachment
8. Precise trimmer attachment
9. Attachment comb
10. Attachment comb 3 mm
11. Attachment comb 6 mm
12. Attachment comb 9 mm
13. Attachment comb 12 mm
14. Charging stand
15. USB Cable Type-C
16. Lubricating oil
17. Cleaning brush

TECHNICAL DATA

Model:	74458
Battery:	Li-Ionen Akku 14500# 600 mA 3.7 V
Protection class:	III 
Power:	5 W

BEFORE FIRST USE



CAUTION:

Packaging material is not a child's toy. Children must not play with the plastic bags. There is a risk of suffocation.

- Remove all parts from the packaging and remove all packaging materials. Also remove any transport locks.
- Check the scope of delivery for completeness and damage and clean the unit.
- Do not operate the unit if there is visible damage to the unit or the connection cable.

LED DISPLAY INSTRUCTION



Remaining Battery Power Indicator

When the trimmer is turned on, the digital screen will indicate its remaining battery power in numbers, and the battery symbol below will always be lit.



Charging Indicator

- It will blink while charging and light up fully once the power reaches 100%
- It will blink once the power reaches 5% to remind you to recharge the device.



Blade Oiling Indicator

When the running time reaches 30 min., this indicator will start to blink every 0.5 seconds to remind you that the blade needs to be oiled. This indicator will disappear once you restart the device.

CHARGING

1. Please fully charge the trimmer before your first use or after a long period of not using it.
2. When the battery lowers to 5%, the plug symbol will blink to remind you to charge the device.
3. Before and during charging, please make sure the device is switched off.
4. There are 2 different ways to charge the device:

With the charging stand: place the device in the stand and then connect the stand to the socket.

Without the charging stand: plug the device directly into the socket.

5. The plug symbol will always light up in red when connected to the power source.
6. It takes about 1.5 hours to fully charge the device, and the battery power indicator will then read 100%.
7. After charging, please disconnect the device with the adapter, and put away the adapter.
8. Do not leave the appliance plugged into the wall socket for more than 24 hours.



HOW TO CHOOSE THE PROPER ATTACHMENT

	Precise trimmer	Nose trimmer	Razor	Full-size trimmer
Beard	x		x	
Neck	x		x	
Whiskers	x		x	
Ears		x		
Eyebrows		x		
Nose		x		
Head hair		x		x

HAIR CLIPPER OPERATION

1. Installing the required clipping attachment. Only replace attachments when the device is switched off. In order to disconnect the installed attachment, firmly press the locking buttons simultaneously and pull the attachment off. Then install a new attachment in its place until you hear the characteristic click.
2. Installing an attachment, if required. Only replace attachments when the device is switched off. The attachment should be installed as follows: firstly, its front part should be matched, and then the lock in the rear part of the attachment by lowering and snapping it on. If the lock of the attachment does not fit the proper place without effort, then its front part is attached incorrectly. The attachment should be removed in the reverse order as follows: firstly, the lock in its rear part should be disengaged, and then the attachment can be completely removed.

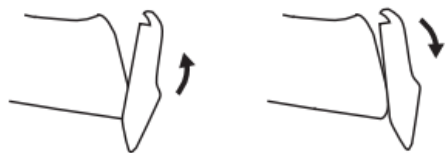

3. In order to change the length for hair shearing, you need to install one of the included attachments, with the required value. The beard attachment moves without a lock and it can be installed in one of the four positions indicated at the side of the attachment.
4. If you need a length exceeding 20 mm, remove the attachment and use the comb, or adjust the length with the fingers of your free hand.



5. Set the switch into the I position and start clipping. Change the attachments and clippers only when the device is switched off.



6. First, take a small section of hair to get used to the length of the hair being cut. Start to clip from the occipitals and at the sides, then clip in the front moving to the crown. All your movements should be performed against the hair growth direction.
7. Watch the speed of movement of the device when clipping. The best results can be achieved when the device moves with its internal speed without being manually accelerated.
8. The final treatment should be performed without an attachment with light brushing movements along the hair growth direction starting from the crown.



9. When you are done clipping, set the switch to the 0 position.

MAINTENANCE

The hair clipper requires regular lubrication of its blades to ensure proper and continuous operation.

- After cleaning, put 1 drop of lubricating oil on the blade, switch on the device to distribute the oil, and then remove surplus oil with a cloth.



- To avoid completely using up the battery, continuously charge it for approximately 1.5 hours, but no longer than 24 hours. Otherwise, it may affect the battery's service life.

CLEANING

The device requires regular cleaning.

- Disconnect the device from the power source. The housing can be wiped with a slightly wet cloth.
- Do not use chemically active or abrasive detergents to clean the device, because that can damage its surface. The adapter can also be wiped with a slightly wet cloth: it should be unplugged while you do that.
- The detachable parts of the device should be washed in warm soapy water.
- The blades should be cleaned from hair with the supplied brush. Additionally, the blade unit should be removed from time to time for cleaning.
- Do not clean the hair clipper using tools.
- Never submerge the device in water or other liquid.

STORAGE

Make sure that the appliance is stored out of the reach of small children, in a dry, dust-free and frost-free place, away from direct sunlight.

DISPOSAL



Dispose of the packaging separately according to type. Put cardboard and paperboard in the waste paper bin and plastic film in the recycling bin. Always dispose of packaging materials in an environmentally friendly manner and in accordance with the applicable local waste disposal regulations.

The symbol of a crossed-out wheellie bin shown on electrical and electronic equipment indicates that old appliances and associated components at the end of their service life must not be disposed of with household waste in accordance with the Waste Electrical and Electronic Equipment Directive (2012/19/EU) and national laws.

Separate collection of waste equipment

Electrical and electronic equipment becomes waste at the end of its service life, which is referred to as waste equipment. Owners of waste equipment must dispose of it separately from unsorted municipal waste. Waste equipment does not belong in household waste, but in special collection and return systems.

Options for returning old appliances

Owners of old appliances from private households can return them free of charge to collection points run by public waste disposal authorities or to take-back points set up by manufacturers or distributors in accordance with the ElektroG. In Germany, distributors are obliged to take back old appliances free of charge in accordance with Section 17 (1) and (2) of the Electrical and Electronic Equipment Act (ElektroG). The separate collection of waste electrical and electronic equipment is intended to enable the reuse, recycling and other forms of recovery of waste equipment, as well as to avoid negative consequences for the environment and human health from the disposal of hazardous substances that may be contained in the equipment.



The symbol of a crossed-out wheelee bin indicates that batteries or rechargeable batteries that are not enclosed in the old device, as well as lamps that can be removed from the old device without causing damage, must be separated from the old device before being handed in at a collection point.

Do not leave batteries or electrical and electronic equipment containing batteries lying around in public places to prevent environmental pollution. In accordance with Regulation (EU) 2023/1542 of the European Parliament and of the Council of 12 July 2023 on batteries and waste batteries, batteries and rechargeable batteries must be handed in at a designated collection point in the European Union. Remove batteries/rechargeable batteries and dispose of them separately in accordance with the applicable legal provisions.

WARRANTY

You receive a 3-year guarantee on this device from the date of purchase.

WARRANTY CONDITIONS

- The warranty period begins on the date of purchase. Keep the original receipt. It is proof of purchase.
- Within three years from the date of purchase, if a material or manufacturing defect occurs, we will replace or repair the product free of charge according to the option we have chosen.
- It is assumed that the device is returned within the specified period with a receipt and a brief written description of the defect. The description must include details of the defect and when it occurred.
- The replacement, repair or exchange of the product does not start a new warranty period.
- Any damage or defects already existing at the time of purchase must be reported

immediately after unpacking the goods.

- Material or manufacturing defects are guaranteed, but slightly damaged or fragile components such as batteries or glass are not covered by the guarantee.
- The warranty does not cover defects or damage caused by improper use, non-compliance with the operating instructions or maintenance.

PROCESSING IN THE CASE OF A WARRANTY CLAIM

To ensure that your claim is processed quickly, please follow the instructions below:

- Please refer to the type plate of the device, the sales box or the operating instructions for the article number.
- If functional errors or other defects occur, please contact the following service department by telephone or e-mail.

There, the further procedure will be described to you in detail.

Tel.: +49 2154 470 26-635

E-Mail: reklamation@hatex24.de

INFORMATIONS IMPORTANTES AVANT L'UTILISATION

Lisez attentivement le mode d'emploi et les consignes de sécurité avant d'utiliser l'appareil !

- Le non-respect du mode d'emploi peut entraîner des blessures graves ou endommager l'appareil.
- Conservez le mode d'emploi pour toute utilisation ultérieure.
- Si vous remettez l'appareil à un tiers, veillez à lui remettre ce mode d'emploi.
- L'appareil est conçu uniquement pour un usage domestique et non pour un usage professionnel.
- N'utilisez l'appareil qu'à l'intérieur et non à l'extérieur.

AVERTISSEMENTS

Au besoin, les avertissements suivants sont utilisés dans ce manuel :

DANGER ! Haut élevé :

Le non-respect de l'avertissement peut porter atteinte à l'intégrité corporelle et à la vie.

AVERTISSEMENT ! Risque moyen :

Le non-respect de cet avertissement pourrait entraîner des blessures ou de graves dommages matériels.

ATTENTION ! Faible mineur :

Le non-respect de l'avertissement peut entraîner des blessures ou des dommages matériels mineurs.

REMARQUE :

Faits et caractéristiques spéciales à observer lors de la manipulation de l'appareil.

Classe de protection III

La classe de protection III est prévue pour les appareils fonctionnant avec une très basse tension de sécurité ou une très basse tension de protection. Cela comprend tous les appareils fonctionnant sur batterie ou pile.

 Le marquage CE du fabricant indique que le produit est conforme à toutes les directives européennes et normes de sécurité applicables.

SÉCURITÉ ÉLECTRIQUE

- La tondeuse à cheveux ne doit fonctionner en continu que pendant 90 minutes maximum afin d'éviter que son moteur ne surchauffe. Vous pouvez reprendre l'utilisation après une pause de 10 minutes.
- L'appareil est conçu pour tondre les cheveux secs : ne l'utilisez pas pour tondre les cheveux mouillés et humides.
- L'adaptateur peut normalement devenir chaud pendant la charge.
- Ne laissez pas l'appareil connecté à l'adaptateur s'il n'est pas branché. Cela peut amener l'adaptateur à décharger la batterie.
- Le fabricant se réserve le droit d'apporter des modifications supplémentaires à la conception de la tondeuse à cheveux.

CONSIGNES DE SÉCURITÉ

AVERTISSEMENT !

Ne l'utilisez pas pour un usage autre que celui pour lequel il est destiné. Respectez les « instructions d'utilisation » ci-dessous

- La tondeuse à cheveux est conçue pour fonctionner à partir d'une source d'alimentation dont les performances sont spécifiées dans le manuel.
- Ne laissez pas l'appareil en marche. Éteignez l'appareil avant de le poser.
- L'appareil n'est pas destiné à être utilisé par des personnes (y compris des enfants) ayant des capacités physiques, sensorielles ou mentales réduites, ou si elles n'ont aucune expérience ou connaissance, dans la mesure où elles ne sont pas sous surveillance ou n'ont pas été formées à l'utilisation de l'appareil par la personne responsable de leur sécurité.
- Afin de réduire le risque d'incendie ou de blessure électrique :
 - stockez l'appareil débranché lorsqu'il n'est pas utilisé ;
 - n'utilisez pas l'appareil dans des zones humides ;
 - ne branchez pas l'appareil s'il y a de l'eau sur sa surface ;
 - ne branchez et ne débranchez pas la fiche de la prise avec les mains mouillées ;
 - évitez la surchauffe de la fiche en vous assurant qu'elle est fermement et complètement insérée dans la prise ;
 - n'utilisez pas l'appareil si le cordon d'alimentation est endommagé ou mouillé ;
 - débranchez l'appareil avant de le nettoyer ;
 - ne tirez jamais brusquement sur le cordon d'alimentation pour débrancher l'appareil – retirez la fiche de la prise avec précaution ;
 - stockez l'appareil dans un endroit frais et sec.



AVERTISSEMENT !

- N'utilisez pas cet appareil à proximité d'une baignoire, d'une douche, d'un lavabo ou d'autres récipients contenant de l'eau.

CONTENU DE LA LIVRAISON

1. Tondeuse à cheveux avec accessoires
2. Mode d'emploi

DESCRIPTION DE L'APPAREIL

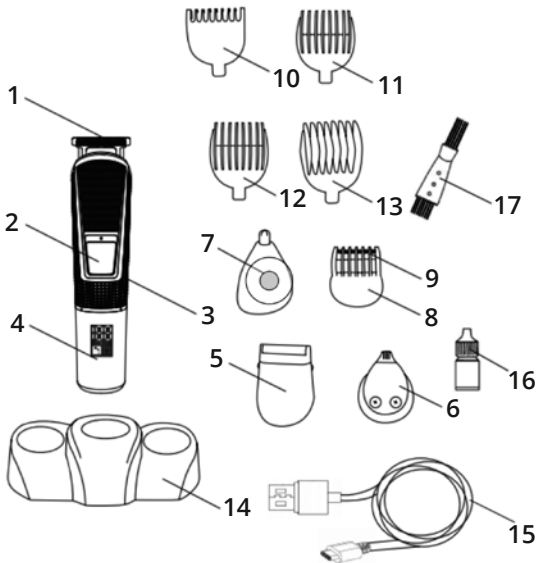

1. Accessoire de tondeuse grande taille (accessoire de peigne 10/11/12/13)
2. Interrupteur MARCHÉ/ARRÊT
3. Corps
4. Affichage LED
5. Accessoire de rasoir
6. Accessoire de coiffage
7. Accessoire de tondeuse à nez
8. Accessoire de tondeuse de précision
9. Accessoire de peigne
10. Accessoire de peigne 3 mm
11. Accessoire de peigne 6 mm
12. Accessoire de peigne 9 mm
13. Accessoire de peigne 12 mm

14. **Support de charge**
15. **Câble USB Type-C**
16. **Huile de lubrification**
17. **Brosse de nettoyage**

DONNÉES TECHNIQUES

Modèle :	74458 / RFC-1911
Batterie:	Li-Ionen Akku 14500# 600 mA 3,7 V
Classe de protection :	III ⚡
Puissance :	5 W

AVANT LA PREMIÈRE UTILISATION

ATTENTION:

Le matériel d'emballage n'est pas un jouet pour enfants. Les enfants ne doivent pas jouer avec les sacs en plastique. Il existe un risque d'étouffement.

- Retirez toutes les pièces de l'emballage et enlevez tous les matériaux d'emballage. Retirez également les éventuelles protections de transport.
- Vérifiez que la livraison est complète et qu'elle n'est pas endommagée, puis nettoyez l'appareil.
- Ne mettez pas l'appareil en service s'il présente des dommages visibles sur l'appareil ou sur le câble de raccordement.

INSTRUCTIONS DE L'AFFICHAGE LED :



Indicateur de niveau de charge de la batterie

Lorsque la tondeuse est allumée, l'écran numérique indique la charge restante de la batterie en chiffres et le symbole de la batterie ci-dessous est toujours allumé.



Indicateur de charge

- Il clignote pendant la charge et s'allume complètement lorsque la charge atteint 100%
- Il clignote dès que la charge descend à 5% pour vous rappeler de recharger l'appareil.



Indicateur de lubrification de la lame

Lorsque la durée de fonctionnement atteint 30 min., cet indicateur commence à clignoter toutes les 0,5 secondes pour vous rappeler que la lame doit être lubrifiée. Cet indicateur disparaît après avoir redémarré l'appareil.

CHARGE

1. Veuillez charger complètement la tondeuse avant votre première utilisation ou après une longue période sans l'utiliser.
2. Lorsque la batterie descend à 5%, le symbole de la fiche clignote pour vous rappeler de charger l'appareil.
3. Avant et pendant la charge, assurez-vous que l'appareil est éteint.
4. Il existe 2 manières différentes de charger l'appareil :

Avec le support de charge : placez l'appareil dans le support puis connectez le support à la prise.

Sans le support de charge : branchez l'appareil directement dans la prise.
5. Le symbole de la fiche s'allume toujours en rouge lorsqu'il est connecté à la source d'alimentation.
6. Il faut environ 1,5 heure pour charger complètement l'appareil, l'indicateur de charge de la batterie indiquera alors 100%.
7. Après la charge, veuillez déconnecter l'appareil avec l'adaptateur et ranger l'adaptateur.
8. Ne laissez pas l'appareil branché sur la prise murale pendant plus de 24 heures.



COMMENT CHOISIR L'ACCESSOIRE APPROPRIÉ

	Tondeuse de précision	Tondeuse pour poils de nez	Tondeuse à barbe	Tondeuse pleine taille
Barbe	x		x	
Cou	x		x	
Moustache	x		x	
Oreilles		x		
Sourcils		x		
Nez		x		
Cheveux de tête		x		x

UTILISATION DE LA TONDEUSE À CHEVEUX

1. Installation de l'accessoire de tonte requis. Remplacez les accessoires uniquement lorsque l'appareil est éteint. Pour déconnecter l'accessoire installé, appuyez fermement simultanément sur les boutons de verrouillage et retirez l'accessoire. Installez ensuite un nouvel accessoire à sa place jusqu'à ce que vous entendiez le clic caractéristique.
2. Installation d'un accessoire, si nécessaire. Remplacez les accessoires uniquement lorsque l'appareil est éteint. L'accessoire doit être installé comme suit : sa partie avant doit d'abord être alignée, puis la partie arrière de l'accessoire doit être verrouillée en l'abaissant et en l'enclenchant. Si le verrou de l'accessoire ne s'adapte pas au bon endroit sans effort, sa partie avant est mal fixée. L'accessoire doit être retiré dans l'ordre inverse comme suit : sa partie arrière doit d'abord être déverrouillée, puis l'accessoire peut être complètement retiré.



3. Afin de modifier la longueur pour la tonte des cheveux, vous devez installer l'un des accessoires inclus, avec la valeur requise. L'accessoire pour barbe est réglable sans verrou et peut être installé dans l'une des quatre positions indiquées sur le côté de l'accessoire.
4. Si vous avez besoin d'une longueur supérieure à 20 mm, retirez l'accessoire et utilisez le peigne, ou ajustez la longueur avec les doigts de votre main libre.

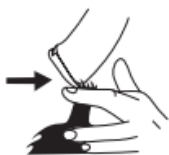

5. Mettez l'interrupteur sur la position I et commencez à tondre. Changez les accessoires et les tondeuses uniquement lorsque l'appareil est éteint.



6. Tout d'abord, prenez une petite mèche de cheveux pour vous habituer à la longueur des cheveux coupés. Commencez à tondre à partir des occipitaux et sur les côtés, puis tondez vers l'avant en vous déplaçant vers la couronne. Tous vos mouvements doivent être effectués dans le sens inverse de la pousse des cheveux.
7. Contrôlez la vitesse de déplacement de l'appareil lors de la tonte. Les meilleurs résultats sont obtenus lorsque l'appareil se déplace avec sa vitesse interne sans accélération manuelle.
8. Le traitement final doit être effectué sans accessoire avec de légers mouvements de brosse dans le sens de la pousse des cheveux à partir de la couronne.



9. Lorsque vous avez terminé la tonte, mettez l'interrupteur sur la position 0.

ENTRETIEN

La tondeuse à cheveux nécessite une lubrification régulière de ses lames pour assurer un fonctionnement correct et continu.

- Après le nettoyage, mettez 1 goutte d'huile lubrifiante sur la lame, allumez l'appareil pour répartir l'huile, puis retirez l'excédent d'huile avec un chiffon.



- Pour éviter d'épuiser complètement la batterie, chargez-la en continu pendant environ 1,5 heure, mais pas plus de 24 heures. Dans le cas contraire, cela peut affecter la durée de vie de la batterie.

NETTOYAGE

L'appareil nécessite un nettoyage régulier.

- Débranchez l'appareil de la source d'alimentation. Le boîtier peut être essuyé avec un chiffon légèrement humide.
- N'utilisez pas de détergents chimiquement actifs ou abrasifs pour nettoyer l'appareil, car cela pourrait endommager sa surface. L'adaptateur peut également être essuyé avec un chiffon légèrement humide : il doit être débranché pour ce faire.
- Les parties amovibles de l'appareil doivent être lavées à l'eau tiède savonneuse.
- Les cheveux doivent être retirés des lames avec la brosse fournie. De plus, l'unité de lame doit être retirée de temps en temps pour être nettoyée.
- Ne nettoyez pas la tondeuse à cheveux avec des outils.
- N'immergez jamais l'appareil dans l'eau ou dans tout autre liquide.

CONSERVATION

Veillez à ce que l'appareil soit conservé hors de portée des jeunes enfants, dans un endroit sec, à l'abri de la poussière et du gel, sans exposition directe aux rayons du soleil.

ÉLIMINATION



Jetez les emballages triés par type. Mettez le carton et les boîtes en carton dans le bac à papier, les films plastiques dans le bac de recyclage. Jetez toujours les matériaux d'emballage dans le respect de l'environnement et conformément aux réglementations locales en vigueur en matière d'élimination des déchets.

Le symbole représentant une poubelle barrée figurant sur les appareils électriques et électroniques indique que les appareils usagés et leurs composants ne doivent pas être jetés avec les ordures ménagères à la fin de leur durée de vie, conformément à la directive relative aux déchets d'équipements électriques et électroniques (2012/19/UE) et aux lois nationales.

COLLECTE SÉPARÉE DES APPAREILS USAGÉS

À la fin de leur durée de vie, les appareils électriques et électroniques deviennent des déchets, appelés appareils usagés. Les propriétaires d'appareils usagés doivent les déposer dans des points de collecte séparés des déchets municipaux non triés. Les appareils usagés ne doivent pas être jetés avec les ordures ménagères, mais dans des systèmes de collecte et de reprise spéciaux.

POSSIBILITÉS DE RETOUR DES ANCIENS APPAREILS

Les propriétaires d'appareils usagés provenant de ménages privés peuvent les remettre gratuitement aux points de collecte des organismes publics chargés de l'élimination des déchets ou aux points de reprise mis en place par les fabricants ou les distributeurs au sens de la loi ElektroG. En Allemagne, les distributeurs sont tenus de reprendre gratuitement les appareils usagés conformément à l'article 17, paragraphes 1 et 2, de la loi sur les équipements électriques et électroniques (ElektroG). La collecte séparée des appareils électriques et électroniques usagés vise à permettre la réutilisation, le recyclage et d'autres formes de valorisation des appareils usagés, ainsi qu'à éviter les conséquences négatives sur l'environnement et la santé humaine liées à l'élimination des substances dangereuses que ces appareils peuvent contenir.



Le symbole représentant une poubelle barrée signifie que les piles ou accumulateurs qui ne sont pas intégrés à l'appareil usagé, ainsi que les lampes qui peuvent être retirées de l'appareil usagé sans les endommager, doivent être séparés de l'appareil usagé avant d'être remis à un point de collecte.

Afin d'éviter toute pollution de l'environnement, ne jetez pas les piles ou les appareils électriques et électroniques contenant des piles dans les lieux publics. Conformément au règlement (UE) 2023/1542 du Parlement européen et du Conseil du 12 juillet 2023 relatif aux piles et accumulateurs, les piles et accumulateurs doivent être remis à un point de collecte prévu à cet effet dans l'Union européenne. Retirez les piles/accumulateurs et éliminez-les séparément, conformément aux dispositions légales en vigueur.

GARANTIE

Vous bénéficiez d'une garantie de 3 ans sur cet appareil à compter de la date d'achat.

CONDITIONS DE GARANTIE

- La période de garantie commence à la date d'achat. Conserve le ticket de caisse original. Il constitue la preuve d'achat.
- Dans un délai de trois ans à compter de la date d'achat, en cas de défaut de matériel ou de production, nous remplacerons ou réparerons gratuitement le produit selon l'option que nous aurons choisie.
- Il est supposé que l'appareil est soumis dans la période indiquée avec un reçu et une brève description écrite du défaut. La description doit contenir des informations sur le défaut et le moment où il s'est produit.
- L'échange, la réparation ou le remplacement du produit ne fait pas démarrer une nouvelle période de garantie.
- Les dommages ou défauts déjà existants au moment de l'achat doivent être signalés immédiatement après le déballage du produit.
- Les défauts de matériel ou de fabrication sont garantis, mais les composants légèrement endommagés ou fragiles tels que les accumulateurs ou le verre ne sont pas couverts par la garantie.
- La garantie ne couvre pas les défauts ou dommages résultant d'une utilisation inappropriée, du non-respect du mode d'emploi ou de l'entretien.

TRAITEMENT EN CAS DE GARANTIE

Afin de garantir un traitement rapide de votre demande, veuillez suivre les indications suivantes :

- Vous trouverez le numéro d'article sur la plaque signalétique de l'appareil, dans le carton de vente ou dans le mode d'emploi.
- Si des erreurs de fonctionnement ou d'autres défauts apparaissent, veuillez contacter le service après-vente suivant par téléphone ou par e-mail.
La procédure à suivre vous y sera décrite en détail.

Tél.: +49 2154 470 26-635

E-mail: reklamation@hatex24.de

BELANGRIJKE INFORMATIE VÓÓR GEBRUIK

Lees de gebruiksaanwijzing en de veiligheidsvoorschriften zorgvuldig door voordat u het apparaat in gebruik neemt.

- Het niet in acht nemen van de gebruiksaanwijzing kan leiden tot ernstig letsel of beschadiging van het toestel.
- Bewaar de gebruiksaanwijzing voor toekomstig gebruik.
- Indien u het toestel aan een derde doorgeeft, vergeet dan niet deze gebruiksaanwijzing mee te geven.
- Het apparaat is uitsluitend bestemd voor particulier huishoudelijk gebruik en niet voor commercieel gebruik.
- Gebruik het apparaat alleen binnenshuis en niet buitenshuis.

WAARSCHUWINGEN

Indien nodig worden de volgende waarschuwingen in deze gebruiksaanwijzing:

GEVAAR! Hoog risico:

Het negeren van deze waarschuwing kan levensgevaarlijke schade veroorzaken.

WAARSCHUWING! Gemiddeld risico:

Het negeren van deze waarschuwing kan lichamelijk letsel of ernstige materiële schade veroorzaken.

LET OP! Laag risico:

Het negeren van deze waarschuwing kan licht lichamelijk letsel of materiële schade veroorzaken.

OPMERKING: Feiten en bijzonderheden waarmee rekening moet worden gehouden bij de omgang met het apparaat.

Beschermingsklasse III

Beschermingsklasse III is bedoeld voor apparaten die werken met een veiligheidslaagspanning of beschermingslaagspanning. Hieronder vallen alle apparaten die werken op accu's of batterijen.

 Het CE-keurmerk van de fabrikant geeft aan dat het product voldoet aan alle relevante Europese richtlijnen en veiligheidsnormen.

VEILIGHEID ELEKTRISCHE SYSTEMEN

- De tondeuse mag maximaal 90 minuten continu worden gebruikt om oververhitting van de motor te voorkomen. Na een pauze van 10 minuten kunt u het weer gebruiken.
- Het apparaat is ontworpen voor het knippen van droog haar: gebruik het niet voor het knippen van nat en slap haar.
- De adapter kan normaal gesproken warm worden tijdens het opladen.
- Laat het apparaat niet aangesloten op de adapter als deze niet is aangesloten. Dat kan ertoe leiden dat de adapter de batterij ontladent.
- De fabrikant behoudt zich het recht voor om aanvullende wijzigingen aan het ontwerp van de tondeuse aan te brengen.

VEILIGHEIDSINSTRUCTIES

WAARSCHUWING!

Gebruik het niet voor een ander doel dan waarvoor het is bedoeld. Volg de onderstaande instructies voor "Gebruik".

- De tondeuse is bedoeld om te werken op de stroombron, waarvan de prestaties in de handleiding worden gespecificeerd.
- Laat het apparaat niet aan staan. Schakel het apparaat uit voordat u het neerlegt.
- Het apparaat is niet bedoeld voor gebruik door personen (waaronder kinderen) met verminderd lichamelijk, zintuiglijk of geestelijk vermogen, of die geen ervaring of kennis hebben, voor zover ze niet onder toezicht staan of geen instructies hebben gekregen over het gebruik van het apparaat door de persoon die verantwoordelijk is voor hun veiligheid.
- Om het risico op brand of elektrisch letsel te verkleinen:
 - bewaar het ongebruikte apparaat losgekoppeld;
 - gebruik het apparaat niet in natte ruimtes;
 - sluit het apparaat niet aan als er water op het oppervlak staat;
 - steek de stekker niet met natte handen in en uit het stopcontact;
 - vermijd oververhitting van de stekker door ervoor te zorgen dat deze stevig en volledig in het stopcontact zit;
 - gebruik het apparaat niet als het netsnoer beschadigd of nat is;
 - koppel het apparaat los voordat u het schoonmaakt;
 - trek nooit aan het snoer om het apparaat uit te schakelen – haal de stekker voorzichtig uit het stopcontact;
 - bewaar het apparaat op een droge en koele plaats.



WAARSCHUWING!

- Gebruik dit apparaat niet in de buurt van badkuipen, douches, wastafels of andere vaten die water bevatten.

OMVANG VAN DE LEVERING

1. Tondeuses met accessoires
2. Gebruiksaanwijzing

APPARAATBESCHRIJVING

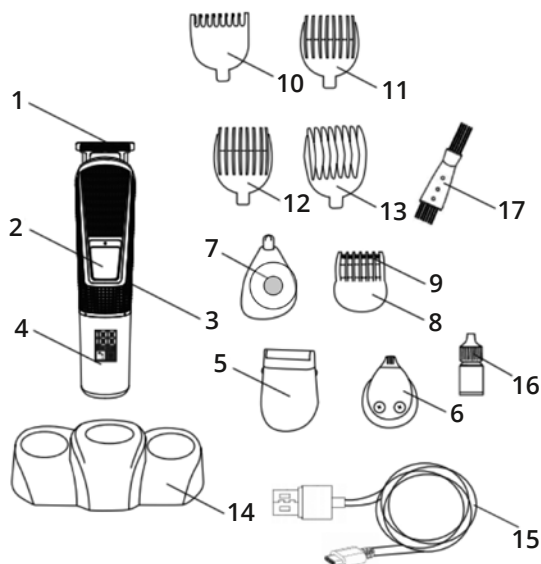

1. Een trimmeropzetstuk van volledige grootte (10/11/12/13-opzetkam)
2. AAN/UIT-schakelaar
3. Body
4. leddisplay
5. Scheeropzetstuk
6. Stylingopzetstuk
7. Neustrimmeropzetstuk
8. Precies trimmeropzetstuk
9. Opzetkam
10. Opzetkam 3 mm
11. Opzetkan 6 mm
12. Opzetkam 9 mm
13. Opzetkam 12 mm
14. Oplaadstandaard

15. **USB-kabel Type-C**
16. **Smeerolie**
17. **Reinigingsborstel**

TECHNISCHE GEGEVENS

Model:	74458
Batterij:	Li-Ionen Akku 14500# 600 mA 3,7 V
Beschermingsklasse:	III 
Netspanning:	5 W

VOOR HET EERSTE GEBRUIK

LET OP:

Verpakkingsmateriaal is geen kinderspeelgoed. Kinderen mogen niet met de plastic zakken spelen. Er is verstikkingsgevaar.

- Haal alle onderdelen uit de verpakking en verwijder al het verpakkingsmateriaal. Verwijder ook eventuele transportvergrendelingen.
- Controleer de leveringsomvang op volledigheid en beschadiging en reinig het toestel.
- Gebruik het toestel niet als er zichtbare schade is aan het toestel of de verbindingkabel.

INSTRUCTIE LED-DISPLAY



Indicator voor resterend batterijvermogen

Wanneer de trimmer is ingeschakeld, geeft het digitale scherm het resterende batterijvermogen in cijfers aan en het onderstaande batterijsymbool is altijd verlicht.



Oplaadindicator

- Het knippert tijdens het opladen en licht volledig op zodra het vermogen 100% bereikt
- Het zal knipperen zodra het vermogen daalt tot 5% om u eraan te herinneren het apparaat op te laden.



Indicator mesolie

Wanneer de looptijd 30 min. bereikt, begint deze indicator elke 0,5 seconde te knipperen om u eraan te herinneren dat het mes geolied moet worden. Deze indicator verdwijnt zodra u het apparaat opnieuw opstart.

LADEN

1. Laad de trimmer volledig op voor het eerste gebruik of na een lange periode van niet-gebruik.
2. Wanneer de batterij tot 5% zakt, knippert het stekkersymbool om u eraan te herinneren het apparaat op te laden.
3. Zorg ervoor dat het apparaat voor en tijdens het opladen is uitgeschakeld.
4. Er zijn 2 verschillende manieren om het apparaat op te laden:

Met de oplaadstandaard: plaats het apparaat in de standaard en sluit vervolgens de standaard aan op het stopcontact.

Zonder de oplaadstandaard: steek het apparaat direct in het stopcontact.
5. Het stekkersymbool zal altijd rood oplichten wanneer aangesloten op de stroombron.
6. Het duurt ongeveer 1,5 uur om het apparaat volledig op te laden en de batterij-indicator geeft dan 100% aan.
7. Koppel na het opladen het apparaat los met de adapter en berg dan de adapter op.
8. Laat het apparaat niet langer dan 24 uur aangesloten op het stopcontact.



HOE U HET JUISTE OPZETSTUK KIEST

	Tondeuse met precisie	Neushaar-trimmer	Scheermes	Tondeuse op ware grootte
Baard	x		x	
Hals	x		x	
Snor	x		x	
Oren		x		
Wenkbrauwen		x		
Neus		x		
Hoofdhaar		x		x

BEDIENEN VAN DE TONDEUSE

1. Het monteren van het vereiste knipopzetstuk. Vervang opzetstukken alleen als het apparaat is uitgeschakeld. Om het geïnstalleerde opzetstuk los te koppelen, drukt u tegelijkertijd stevig op de vergrendelingsknoppen en trekt u het opzetstuk eraf. Monteer vervolgens een nieuw opzetstuk op zijn plaats totdat u de karakteristieke klik hoort.
2. Een opzetstuk monteren, indien nodig. Vervang opzetstukken alleen als het apparaat is uitgeschakeld. Het opzetstuk moet als volgt worden gemonteerd: eerst moet het voorste deel ervan op elkaar worden afgestemd en vervolgens het achterste deel van het opzetstuk vergrendelen door het omlaag te bewegen en vast te klikken. Als de vergrendeling van het opzetstuk niet zonder moeite op de juiste plaats past, is het voorste deel verkeerd bevestigd. Het opzetstuk moet als volgt in omgekeerde volgorde worden verwijderd: eerst moet de vergrendeling in het achterste deel worden ontgrendeld en vervolgens kan het opzetstuk volledig worden verwijderd.



3. Om de lengte voor het scheren van haar te wijzigen, moet u een van de meegeleverde opzetstukken met de vereiste waarde monteren. Het baardopzetstuk beweegt zonder vergrendeling en kan in een van de vier posities worden gemonteerd die aan de zijkant van het opzetstuk zijn aangegeven.
4. Als u een lengte van meer dan 20 mm nodig heeft, verwijdert u het opzetstuk en gebruikt u de kam, of past u de lengte aan met de vingers van uw vrije hand.

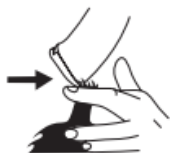

5. Zet de schakelaar in de I-stand en begin met knippen. Vervang de opzetstukken en tondeuse alleen als het apparaat is uitgeschakeld.



6. Neem eerst een klein plukje haar om te wennen aan de lengte van het te knippen haar. Begin met knippen vanaf het achterhoofd en aan de zijkanten, en knip dan vooraan naar de kruin toe. Al uw bewegingen moeten tegen de haargroeirichting in worden uitgevoerd.
7. Houd de bewegingssnelheid van het apparaat in de gaten tijdens het knippen. De beste resultaten kunnen worden bereikt wanneer het apparaat met zijn interne snelheid beweegt zonder handmatig te worden versneld.

8. De laatste behandeling moet worden uitgevoerd zonder opzetstuk met lichte borstelbewegingen langs de haargroeirichting vanaf de kruin.



9. Als u klaar bent met knippen, zet u de schakelaar op de 0-stand.

ONDERHOUD

De tondeuse vereist regelmatige smering van de mesjes om een goede en continue werking te garanderen.

- Doe na het schoonmaken 1 druppel smeeroilie op het mes, schakel het apparaat in om de olie te verdelen en verwijder vervolgens overtollige olie met een doek.



- Om te voorkomen dat de batterij volledig leeg raakt, laadt u deze ongeveer 1,5 uur ononderbroken op, maar niet langer dan 24 uur. Anders kan dit de levensduur van de batterij beïnvloeden.

REINIGING

Het apparaat moet regelmatig worden schoongemaakt.

- Koppel het apparaat los van de stroombron. De behuizing kan met een licht vochtige doek worden afgenomen.
- Gebruik geen chemisch actieve of schurende reinigingsmiddelen om het apparaat schoon te maken, omdat dit het oppervlak kan beschadigen. De adapter kan ook worden afgeveegd met een licht vochtige doek: de stekker moet daarbij uit het stopcontact worden gehaald.
- De afneembare onderdelen van het apparaat moeten worden gewassen in een warm sopje.
- De mesjes moeten met het bijgeleverde borsteltje van haar worden ontdaan. Bovendien moet de meseenheid van tijd tot tijd worden verwijderd voor reiniging.
- Reinig de tondeuse niet met gereedschap.
- Dompel het apparaat nooit onder in water of een andere vloeistof.

OPSLAG

Zorg ervoor dat het apparaat buiten het bereik van kleine kinderen wordt opgeborgen, op een droge, stofvrije en vorstvrije plaats en uit de buurt van direct zonlicht.

VERWIJDERING



Gooi de verpakking op de juiste manier weg. Gooi karton en kartonnen dozen bij het oud papier, folie bij het recyclebare afval. Gooi verpakkingsmaterialen altijd op een milieuvriendelijke manier weg en volgens de geldende lokale afvalvoorschriften.

Het symbool van een doorgestreepte vuilnisbak op elektrische en elektronische apparaten geeft aan dat oude apparaten en bijbehorende onderdelen aan het einde van hun levensduur niet bij het huisvuil mogen worden weggegooid, conform de richtlijn betreffende afgedankte elektrische en elektronische apparatuur (2012/19/EU) en nationale wetgeving.

GESCEIDEN INZAMELING VAN OUDE APPARATEN

Elektrische en elektronische apparaten worden aan het einde van hun levensduur afval, dat als oud apparaat wordt aangeduid. Eigenaars van oude apparaten moeten deze gescheiden van het ongesorteerde huishoudelijk afval inleveren. Oude apparaten horen niet thuis in het huisvuil, maar in speciale inzamel- en terugbrengsystemen.

MOGELIJKHEDEN VOOR HET INLEVEREN VAN OUDE APPARATEN

Eigenaars van oude apparaten uit particuliere huishoudens kunnen deze gratis inleveren bij de inzamelpunten van de openbare afvalverwerkingsbedrijven of bij de inzamelpunten die door fabrikanten of distributeurs in de zin van de ElektroG zijn opgezet. In Duitsland geldt de verplichting voor distributeurs om oude apparaten gratis terug te nemen overeenkomstig § 17, lid 1 en 2, van de Elektro- und Elektronikgesetz – ElektroG (Duitse wet op elektrische en elektronische apparatuur). Door de gescheiden inzameling van oude elektrische en elektronische apparaten moet hergebruik, materiaalrecycling en andere vormen van recycling van oude apparaten mogelijk worden gemaakt en moeten negatieve gevolgen voor het milieu en de menselijke gezondheid bij de verwijdering van de mogelijk in de apparaten aanwezige gevaarlijke stoffen worden voorkomen.



Het symbool van een doorgestreepte afvalbak geeft aan dat batterijen of accu's die niet in het oude apparaat zijn ingebouwd, evenals lampen die zonder beschadiging uit het oude apparaat kunnen worden verwijderd, vóór afgifte bij een inzamelpunt uit het oude apparaat moeten worden verwijderd.

Laat batterijen of elektrische en elektronische apparaten die batterijen bevatten niet achteloos achter in de openbare ruimte om milieuvervuiling te voorkomen. Batterijen en accu's moeten in de Europese Unie – overeenkomstig Verordening (EU) 2023/1542 van het Europees Parlement en de Raad van 12 juli 2023 betreffende batterijen en gebruikte batterijen – worden ingeleverd bij een daarvoor bestemd inzamelpunt. Verwijder batterijen/accu's en voer deze gescheiden af, in overeenstemming met de geldende wettelijke bepalingen.

GARANTIE

U krijgt 3 jaar garantie op dit toestel vanaf de datum van aankoop.

GARANTIEVOORWAARDEN

- De garantieperiode gaat in op de aankoopdatum. Bewaar de originele kassabon. Dit is het bewijs van aankoop.
- Binnen drie jaar na de aankoopdatum zullen wij bij een materiaal- of fabricagefout het product kosteloos vervangen of repareren, afhankelijk van de gekozen optie.
- Er wordt van uitgegaan dat het apparaat binnen de aangegeven periode wordt gere-tourneerd met een aankoopbewijs en een korte schriftelijke beschrijving van het defect. De beschrijving moet details bevatten over het defect en wanneer het defect zich heeft voorgedaan.
- De vervanging, reparatie of omruiling van het product start geen nieuwe garantieperiode.
- Eventuele schade of defecten die al bestonden op het moment van aankoop moeten onmiddellijk na het uitpakken van de goederen worden gemeld.
- Materiaal- of fabricagefouten worden gegarandeerd, maar licht beschadigde of breekbare onderdelen zoals batterijen of glas vallen niet onder de garantie.
- De garantie dekt geen defecten of schade veroorzaakt door oneigenlijk gebruik, het niet naleven van de gebruiksaanwijzing of onderhoud.

VERWERKING IN GEVAL VAN EEN GARANTIECLAIM

Om ervoor te zorgen dat uw verzoek snel wordt verwerkt, dient u de onderstaande instructies te volgen:

- Raadpleeg het typeplaatje van het toestel, de verkoopdoos of de gebruiksaanwijzing voor het artikelnummer.
- Bij functiestoringen of andere defecten kunt u telefonisch of per e-mail contact opnemen met de volgende servicedienst. Zij zullen u gedetailleerde instructies geven over hoe te handelen.

Tel.: +49 2154 470 26-635

E-mail: reklamation@hatex24.de

KULLANMADAN ÖNCE ÖNEMLİ BİLGİLER

Cihazı kullanmaya başlamadan önce kullanım kılavuzunu ve güvenlik uyarılarını dikkatle okuyun!

- Kullanım kılavuzuna uyulmaması ciddi yaralanmalara veya cihazda hasara neden olabilir.
- Kullanım kılavuzunu ileride kullanmak üzere saklayın.
- Cihazı üçüncü şahıslara vermeniz halinde yanında mutlaka bu kullanım kılavuzunu da verin.
- Cihaz yalnızca ev tipi özel kullanıma yöneliktir ve ticari kullanım için tasarlanmamıştır.
- Cihazı sadece iç mekânlarda kullanın, dışarıda kullanmayın.

UYARILAR

Gerekirse, bu kullanım talimatlarında aşağıdaki uyarılar kullanılır:



TEHLİKE! Yüksek risk:

Uyarının dikkate alınmaması can ve mal kaybına neden olabilir.



UYARI! Orta risk:

Uyarının dikkate alınmaması yaralanmaya veya ciddi maddi hasara neden olabilir.



DİKKAT! Düşük risk:

Uyarının dikkate alınmaması hafif yaralanmalara veya maddi hasara neden olabilir.

NOT: Cihazı kullanırken dikkat edilmesi gereken gerçekler ve özel özellikler.



Koruma sınıfı III

Koruma sınıfı III, güvenlik düşük gerilimi veya koruma düşük gerilimi ile çalışan cihazlar için tasarlanmıştır. Buna, akü veya pil ile çalışan tüm cihazlar dahildir.



Üreticinin CE işareti, ürünün tüm ilgili Avrupa Direktifleri ve güvenlik standartlarına uygun olduğunu belirtir.

ELEKTRİK GÜVENLİĞİ

- Saç kesme makinesi, motorunun aşırı ısınmasını önlemek için sürekli olarak en fazla 90 dakika boyunca çalıştırılmalıdır. On dakikalık bir aradan sonra kullanmaya devam edebilirsiniz.
- Cihaz kuru saçları kesmek için tasarlanmıştır: Islak ve sıvılaşmış saçları kesmek için kullanmayın.
- Adaptör normalde şarj sırasında ısınabilir.
- Cihaz fişe takılı değilse adaptöre bağlı bırakmayın. Bu, adaptörün pili boşaltmasına neden olabilir.
- Üretici, saç kesme makinesinin tasarımında ek değişiklikler yapma hakkını saklı tutar.

GÜVENLİK TALİMATLARI

UYARI!

Cihazı kullanım amacının dışında herhangi bir amaçla kullanmayın. Aşağıdaki "Kullanım" talimatlarını takip edin.

- Saç kesme makinesi, performansı kılavuzda belirtilen güç kaynağından çalıştırılmak üzere tasarlanmıştır.
- Cihazı çalışır durumda bırakmayın. Cihazı yere koymadan önce kapatın.
- Cihaz, gözetim altında olmadıkları veya güvenliklerinden sorumlu kişi tarafından cihazın kullanımı konusunda bilgilendirilmedikleri sürece, fiziksel, duyuşsal veya zihinsel yetenekleri kısıtlı olan veya deneyim veya bilgi sahibi olmayan kişiler (çocuklar dâhil) tarafından kullanılmak üzere tasarlanmamıştır.
- Yangın veya elektrik yaralanması riskini azaltmak için:
 - Kullanılmayan cihazı fişsiz olarak saklayın;
 - Cihazı ıslak alanlarda kullanmayın;
 - Yüzeyinde su varsa cihazı fişe takmayın;
 - Islak ellerle fişi prize takmayın ve prizden çıkarmayın;
 - Prize sıkıca ve tam olarak takıldığından emin olarak fişin aşırı ısınmasını önleyin;
 - Güç kablosu hasarlı veya ıslaksa cihazı kullanmayın;
 - Cihazı temizlemeden önce fişini çekin;
 - Cihazı kapatmak için güç kablosunu asla sarsmayın, fişi prizden dikkatlice çıkarın;
 - Cihazı kuru ve serin bir yerde saklayın.

UYARI!

- Bu cihazı küvet, duş, lavabo veya su içeren diğer kapların yakınında kullanmayın..

TESLİMAT KAPSAMI

1. Aksesuarlı Saç Kesme Makineleri
2. Kullanım kılavuzu

AYGIT AÇIKLAMASI

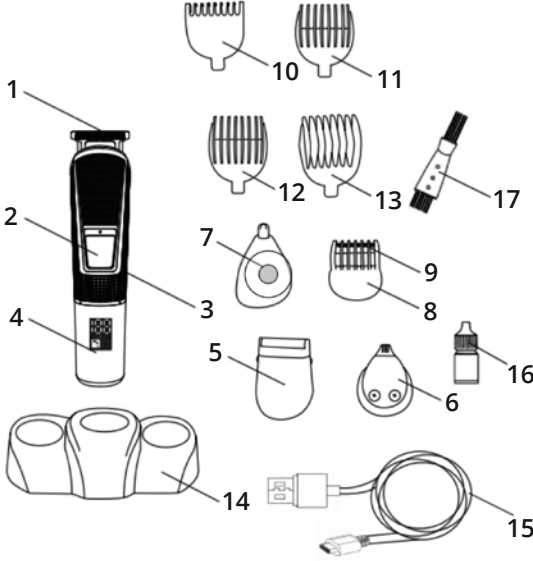

1. Tam boy düzeltici aparatı (10-11-12-13 aparat tarağı)
2. AÇMA/KAPAMA düğmesi
3. Gövde
4. LED ekran
5. Tıraş makinesi aparatı
6. Şekillendirme aparatı
7. Burun düzeltici aparatı
8. Hassas düzeltici aparatı
9. Aparat tarağı
10. Aparat tarağı 3 mm
11. Aparat tarağı 6 mm
12. Aparat tarağı 9 mm
13. Aparat tarağı 12 mm
14. Şarj standı
15. USB Kablosu Tip-C
16. Yağlama yağı
17. Temizleme fırçası

TEKNİK BİLGİLER

Model:	74458
Batarya:	Li-lonen Akku 14500# 600 mA 3,7 V
Koruma sınıfı:	III 
Güç:	5 W

İLK KULLANIMADAN ÖNCE

DIKKAT!

Ambalaj malzemesi bir çocuk oyuncak değildir. Çocukların plastik torbalarla oynamasına izin verilmez. Boğulma riski var.

- Tüm parçaları ambalajdan çıkarın ve tüm ambalaj malzemelerini çıkarın. Ayrıca tüm taşıma sigortalarını çıkarın.
- Teslimat kapsamını tamlik ve hasar açısından kontrol edin ve cihazı temizleyin.
- Ünitede veya bağlantı kablosunda görünür bir hasar varsa üniteyi açmayın.

LED EKРАН TALİMATI



Kalan Pil Gücü Göstergesi

Düzeltilici açıldığında, dijital ekran kalan pil gücünü rakamlarla gösterecek ve aşağıdaki pil sembolü her zaman yanacaktır.



Şarj Göstergesi

- Şarj olurken yanıp sönecek ve güç %100'e ulaştığında tamamen yanacaktır
- Güç %5'e ulaştığında cihazı yeniden şarj etmenizi hatırlatmak için yanıp sönecektir.



Bıçak Yağlama Göstergesi

Çalışma süresi 30 dakikaya ulaştığında, bu gösterge bıçağın yağlanması gerektiğini hatırlatmak için her 0,5 saniyede bir yanıp sönmeye başlayacaktır. Cihazı yeniden başlattığınızda bu gösterge kaybolacaktır.

ŞARJ ETME

1. Lütfen ilk kullanımdan önce veya uzun süre kullanmadıktan sonra düzelticiyi tamamen şarj edin.
2. Pil %5'e düştüğünde, cihazı şarj etmenizi hatırlatmak için fiş sembolü
3. yanıp sönecektir.
4. Şarj etmeden önce ve şarj sırasında lütfen cihazın kapalı olduğundan emin olun.
5. Cihazı şarj etmek için 2 farklı yol vardır:
Şarj standı ile: Cihazı standı yerleştirin ve ardından standı prize bağlayın.
Şarj standı olmadan: cihazı doğrudan prize takın.
6. Güç kaynağına bağlandığında fiş sembolü her zaman kırmızı renkte yanacaktır.
7. Cihazın tamamen şarj olması yaklaşık 1,5 saat sürer ve pil gücü göstergesi %100'ü gösterir.
8. Şarj ettikten sonra, lütfen cihazın adaptörle bağlantısını kesin ve adaptörü kaldırın.
9. Cihazı 24 saatten fazla duvar prizine takılı bırakmayın.



UYGUN APARAT SEÇİMİ

	Hassas Düzeltici	Burun kılı düzeltici	Jilet	Tam boy düzeltici
Sakal	x		x	
Boyun	x		x	
Bıyık	x		x	
Kulaklar		x		
Kaşlar		x		
Burun		x		
Kafa saçı		x		x

SAÇ KESME MAKİNESİ KULLANIMI

1. Gerekli kesme aparatının takılması. Aparatları sadece cihaz kapalıyken değiştirin. Takılı aparatı çıkarmak için kilitleme düğmelerine aynı anda sıkıca basın ve aparatı çekerek çıkarın. Ardından, yeni aparatı bir klik sesini duyana kadar yerine takın.
2. Gerekli takdirde bir aparatın takılması. Aparatları sadece cihaz kapalıyken değiştirin. Apa-

rat şöyle takılmalıdır: ilk olarak ön kısmı eşleştirilmeli ve ardından aparatın arka kısmındaki kilit indirilip oturtularak takılmalıdır. Aparatın kilidi pek uğraştırmadan doğru yere oturmazsa ön kısmı yanlış takılmış demektir. Aparat aşağıdaki gibi ters sırada çıkarılmalıdır: Önce arka kısmındaki kilit çıkarılmalı ve ardından aparat tamamen çıkarılabilir.

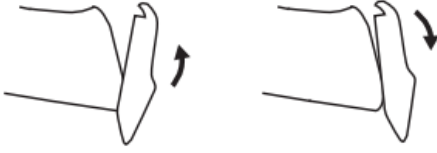

3. Saç kesme uzunluğunu değiştirmek için gerekli değerle birlikte verilen aparatlardan birini takmanız gerekir. Sakal aparatı kilitsiz olarak hareket eder ve aparatın yan tarafında belirtilen dört konumdan birine takılabilir.
4. 20 mm'yi aşan bir uzunluğa ihtiyacınız varsa aparatı çıkarın ve tarağı kullanın veya boştaki elinizin parmaklarıyla uzunluğu ayarlayın.

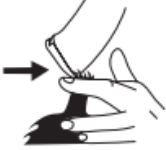

5. Anahtarı I konumuna getirin ve kesmeye başlayın. Aparatları ve makasları sadece cihaz kapalıyken değiştirin.



6. İlk olarak, kesilecek saçın uzunluğuna alışmak için saçtan küçük bir bölüm alın. Kesmeye kafanın arka kısmından ve yanlardan başlayın, ardından önden keserek tepeye doğru ilerleyin. Tüm hareketleriniz saçın büyüme yönünün tersine yapılmalıdır.
7. Kesme sırasında cihazın hareket hızına dikkat edin. En iyi sonuçlar, cihaz manuel olarak hızlandırılmadan kendi iç hızıyla hareket ettiğinde elde edilebilir.
8. Son işlem, tepeden başlayarak saçın büyüme yönü boyunca hafif fırçalama hareketleriyle aparat olmadan yapılmalıdır.



9. Kesme işlemini tamamladığınızda anahtarı 0 konumuna getirin.

BAKIM

Saç kesme makinesinin düzgün ve sürekli çalışmasını sağlamak için bıçaklarının düzenli olarak yağlanması gerekir.

- Temizledikten sonra, bıçağın üzerine 1 damla yağlama yağı koyun, yağı dağıtmak için cihazı açın ve ardından fazla yağı bir bezle alın.
- Pilin tamamen bitmesini önlemek için, yaklaşık 1,5 saat boyunca sürekli olarak şarj edin ancak 24 saatten fazla şarj etmeyin. Aksi takdirde, pilin hizmet ömrü etkilenebilir.



TEMİZLİK

Cihazın düzenli olarak temizlenmesi gerekir.

- Cihazı güç kaynağından ayırın. Gövde hafif ıslak bir bezle silinebilir.
- Cihazı temizlemek için kimyasal olarak aktif veya aşındırıcı deterjanlar kullanmayın, aksi takdirde yüzeyine zarar verebilirsiniz. Adaptör hafif ıslak bir bezle de silinebilir: Bunu yaparken fişi çekilmiş olmalıdır.
- Cihazın sökülebilir parçaları ılık sabunlu suda yıkanmalıdır.
- Bıçaklar, birlikte verilen fırça ile saçlardan temizlenmelidir. Ayrıca, bıçak ünitesi temizlik için zaman zaman çıkarılmalıdır.
- Saç kesme makinesini alet kullanarak temizlemeyin.
- Cihazı asla suya veya başka bir sıvıya daldırmayın.

SAKLAMA

Cihazın küçük çocukların erişemeyeceği, kuru, tozsuz ve donmayan bir yerde, doğrudan güneş ışığından uzakta saklandığından emin olun.

BERTARAF



Ambalajı türlerine göre ayrıştırarak atın. Karton ve karton kutuları eski kağıtlara, folyoları geri dönüşüm kutularına atın. Ambalaj malzemelerini her zaman çevreye uygun ve geçerli yerel atık yönetmeliklerine göre atın.

Elektrikli ve elektronik cihazların üzerinde bulunan çöp kutusu simgesi, eski cihazların ve ilgili bileşenlerin kullanım ömürlerinin sonunda Elektrikli ve Elektronik Cihaz Atıkları Direktifi (2012/19/EU) ve ulusal yasalara göre evsel atıklarla birlikte atılmaması gerektiğini belirtir.

ESKİ CİHAZLARIN AYRI TOPLANMASI

Elektrikli ve elektronik cihazlar, kullanım ömürlerinin sonunda atık haline gelir ve eski cihazlar olarak adlandırılır. Eski cihazların sahipleri, bunları ayrıştırılmamış evsel atıklardan ayrı olarak toplamalıdır. Eski cihazlar evsel atıklara atılmamalı, özel toplama ve iade sistemlerine teslim edilmelidir.

ESKİ CİHAZLARIN İADE EDİLME OLANAKLARI

Özel hanelerden çıkan eski cihazların sahipleri, bu cihazları kamu hukuku kapsamındaki atık bertaraf kuruluşlarının toplama merkezlerine veya ElektroG kapsamında üreticiler veya dağıtıcılar tarafından kurulan geri alma merkezlerine ücretsiz olarak teslim edebilirler. Almanya'da, Elektro- und Elektronikgesetz – ElektroG (Elektrikli ve Elektronik Cihazlar Yasası) § 17 paragraf 1 ve 2 uyarınca, dağıtıcılar eski cihazları ücretsiz olarak geri almakla yükümlüdür. Elektrikli ve elektronik eski cihazların ayrı olarak toplanması, eski cihazların yeniden kullanımı, geri dönüşümü ve diğer geri kazanım biçimlerini mümkün kılmak ve cihazlarda bulunabilecek tehlikeli maddelerin bertarafının çevre ve insan sağlığı üzerindeki olumsuz etkilerini önlemek amacıyla yapılmaktadır.



Üzerinde çarpı işareti bulunan çöp kutusu simgesi, eski cihazda bulunmayan piller veya aküler ile eski cihazdan zarar vermeden çıkarılabilen lambaların, toplama merkezine teslim edilmeden önce eski cihazdan ayrılması gerektiğini belirtir.

Çevre kirliliğini önlemek için pilleri veya pil içeren elektrikli ve elektronik cihazları kamuya açık alanlarda dikkatsizce bırakmayın. Avrupa Birliği'nde, Avrupa Parlamentosu ve Konseyi'nin 12 Temmuz 2023 tarihli, piller ve kullanılmış pillerle ilgili (AB) 2023/1542 sayılı yönetmeliğine göre, piller ve aküler bunun için ayrılmış bir toplama merkezine teslim edilmelidir. Pilleri/aküleri çıkarın ve geçerli yasal düzenlemelere uygun olarak ayrı olarak atın.

GARANTİE

Cihazın, satın aldığınız tarihten itibaren 3 yıl garantisi vardır.

GARANTİ KOŞULLARI

- Garanti süresi satın alma tarihinde başlar. Orijinal makbuzu saklayın. Bu makbuz satın aldığınızın belgesidir.
- Satın alma tarihinden itibaren üç yıl içinde malzeme veya üretim hatası oluşması durumunda kendi tercihimize göre ürünü ücretsiz olarak değiştirir veya onarırız.
- Cihazın belirtilen süre içerisinde makbuz ve arızanın kısa bir yazılı açıklaması ile teslim edileceği varsayılır. Açıklama, kusur ve ne zaman ortaya çıktığı hakkında bilgi içermelidir.
- Ürünün onarımı veya değişimi yeni bir garanti süresi başlatmaz.
- Satın alma sırasında mevcut olan herhangi bir hasar veya kusur, ürün ambalajından çıkarıldıktan hemen sonra bildirilmelidir.
- Malzeme veya üretim kusurları garantilidir, ancak pil veya cam gibi hafif hasarlı veya kırılabilir bileşenler garanti kapsamında değildir.
- Usulüne uygun olmayan kullanım, kullanım kılavuzuna veya bakıma uyulmaması nedeniyle oluşan kusurlar veya hasarlar garanti kapsamına dahil değildir.

GARANTİ TALEBİ DURUMUNDA İŞLEME

İsteğinizin hızlı bir şekilde işlenmesini sağlamak için lütfen aşağıdaki yönergeleri izleyin:

- Makale numarası cihazın tip plakasında, satış kutusunda veya kullanım talimatlarında bulunabilir.
- İşlevsel hatalar veya başka kusurlar meydana gelirse, lütfen aşağıdaki servis departmanına telefon veya e-posta yoluyla başvurun.
Orada, diğer prosedürü ayrıntılı olarak açıklayacaksınız.

Telefon: +49 2154 470 26-635

E-posta: reklamation@hatex24.de



Importiert durch / Imported by:

HATEX AS GmbH & Co. KG
Otto-Brenner-Str. 3
47877 Willich, Germany
E-Mail: info@hatex24.de

WEEE-Reg.-Nr. DE85618156