



ZITRUSPRESSE

Art.-Nr.: 74171 / JC3400-GS

DE **EN** **NL** **FR** **TR**

Bedienungsanleitung
Instruction manual
Gebruiksaanwijzing
Manuel d'instructions
Kullanım kılavuzu



WICHTIGE INFORMATION VOR GEBRAUCH

Lesen Sie die Bedienungsanleitung und Sicherheitshinweise sorgfältig durch bevor Sie das Gerät verwenden!

- Die Nichtbeachtung der Bedienungsanleitung kann zu schweren Verletzungen oder zu Schäden am Gerät führen.
- Bewahren Sie die Bedienungsanleitung für die weitere Nutzung auf.
- Wenn Sie das Gerät an Dritte weitergeben, geben Sie unbedingt diese Bedienungsanleitung mit.
- Das Gerät ist nur für den privaten Haushalt konzipiert und nicht für den gewerblichen Gebrauch.
- Verwenden Sie das Gerät nur in Innenräumen und nicht im Freien.

WARNHINWEISE

Falls erforderlich, werden folgende Warnhinweise in dieser Bedienungsanleitung verwendet:

⚠ GEFAHR! Hohes Risiko:

Missachtung der Warnung kann Schaden für Leib und Leben verursachen.

⚠ WARNUNG! Mittleres Risiko:

Missachtung der Warnung kann Verletzungen oder schwere Sachschäden verursachen.

⚠ VORSICHT: Geringes Risiko:

Missachtung der Warnung kann leichte Verletzungen oder Sachschäden verursachen.

HINWEIS: Sachverhalte und Besonderheiten, die im Umgang mit dem Gerät beachtet werden sollten.

CE Dieses Produkt verfügt über eine CE-Kennzeichnung, um die Konformität mit den Richtlinien 2014/30/EU (Niederspannung) und der EMV-Richtlinie (2014/35/EU) in der jeweils gültigen Fassung anzuzeigen.



Das GS-Zeichen (Geprüfte Sicherheit) bescheinigt, dass das Produkt sicher ist, wenn es korrekt eingesetzt wird. Das GS-Zeichen bedeutet, dass die Sicherheit des Produkts geprüft worden ist. Produkte, die mit diesem Zeichen versehen sind, entsprechen den Anforderungen des Produktsicherheitsgesetzes (ProdSG).

SICHERHEITSHINWEISE

- Wenn Sie die Sicherheitshinweise ignorieren, kann der Hersteller nicht für Schäden haftbar gemacht werden.
- Überprüfen Sie vor der Verwendung, ob die Spannungsversorgung der auf dem Typenschild des Geräts angegebenen entspricht.
- Tauchen Sie das Gerät niemals in Wasser oder andere Flüssigkeiten. Es besteht Lebensgefahr durch Stromschlag.
- Ziehen Sie den Netzstecker aus der Steckdose, wenn Sie das Gerät nicht benutzen, bevor Sie Teile hinzufügen oder entfernen und bevor Sie es reinigen.
- Bedienen Sie kein Gerät mit beschädigtem Netzkabel oder Stecker, nach einer Funktions-

störung oder wenn das Gerät heruntergefallen ist oder auf irgendeine Weise beschädigt wurde. Schicken Sie das Gerät zur nächsten autorisierten Servicestelle zur Überprüfung, Reparatur oder für sonstige elektrische oder mechanische Einstellungen zurück.

- Die Benutzung von nicht vom Hersteller empfohlenen oder verkauften Zubehöerteilen kann zu Brand, Stromschlag oder Verletzungen führen.
- Stellen Sie das Gerät auf eine ebene Fläche. Stellen Sie das Gerät nicht auf oder in die Nähe eines heißen Gas- oder Elektroherds oder in einen heißen Ofen.
- Lassen Sie das Netzkabel nicht über den Rand eines Tisches oder einer Theke hängen.
- Strenge Aufsicht ist erforderlich, wenn das Gerät von oder in der Nähe von Kindern benutzt wird.
- Verwenden Sie das Gerät ausschließlich für den bestimmungsgemäßen Gebrauch.
- Das Gerät darf ausschließlich zum Auspressen von Zitrusfrüchten verwendet werden, niemals zum Entsaften anderer Obstsorten.
- Dieses Gerät ist nicht für den Gebrauch durch Personen (einschließlich Kinder) mit eingeschränkten körperlichen, sensorischen oder geistigen Fähigkeiten oder mangelnde Erfahrung und Kenntnisse bestimmt, es sei denn, sie wurden von einer für ihre Sicherheit verantwortlichen Person beaufsichtigt oder über die Verwendung

des Gerätes aufgeklärt.

- Kinder sollten beaufsichtigt werden, um zu vermeiden, dass sie mit dem Gerät spielen.

⚠️ WARNUNG! Verletzungsfahr durch Missbrauch!

- Trennen Sie das Gerät stets von der Stromversorgung, wenn es unbeaufsichtigt ist sowie vor der Montage, Demontage und Reinigung.
- Dieses Gerät kann von Kindern ab 8 Jahren benutzt werden, sofern sie unter Aufsicht eines für ihre Sicherheit verantwortlichen Erwachsenen sind oder Anweisungen zur sicheren Bedienung des Gerätes erhalten und die damit verbundenen Gefahren verstanden haben.
- Reinigungs- und Wartungsvorgänge dürfen nicht von Kindern vorgenommen werden.
- Halten Sie das Gerät und sein Kabel außerhalb der Reichweite von Kindern unter 8 Jahren.

LIEFERUMFANG

1. Zitruspresse
2. Bedienungsanleitung

GERÄTEBESCHREIBUNG

1. Oberer Deckel
2. Großer Presskegel
3. Kleiner Presskegel
4. Sieb
5. Einstellbares Sieb
6. Saftbehälter
7. Motorblock

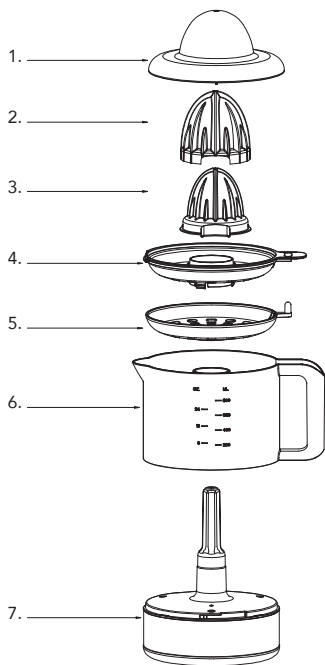

TECHNISCHE DATEN

Modell:	74171 / JC3400-GS
Netzspannung:	220-240V~50 Hz
Schutzklasse:	II
Leistung:	30 Watt

Schutzklasse II

In dieser Schutzklasse sind spannungsführende Teile mit einer zusätzlichen Schutzisolierung versehen. Der Anschluss des Schutzleiters ist nicht erlaubt.

VOR DER ERSTEN BENUTZUNG

⚠ VORSICHT!

Verpackungsmaterial ist kein Kinderspielzeug. Kinder dürfen nicht mit den Kunststoffbeuteln spielen. Es besteht Erstickungsgefahr.

- Entfernen Sie alle Verpackungen.
- Prüfen Sie, ob die Lieferung vollständig ist.
- Kontrollieren Sie, ob die Zitruspresse oder die Einzelteile Schäden aufweisen. Ist dies der Fall, benutzen Sie das Gerät nicht. Wenden Sie sich in dieser Bedienungsanleitung angegebene Telefonnummer des Herstellers.

INBETRIEBNAHME

Reinigen Sie vor dem ersten Gebrauch den Deckel, die Reibahle, den Filter und den Becher gründlich mit warmem Wasser.

1. Stellen Sie den Becher auf den Boden und montieren Sie das Sieb am Spindeldeckel, nachdem Sie die Reibahle am Spindeldeckel angebracht haben. In der Reihenfolge zusammenbauen.
2. Die Zitrusfrüchte halbieren, die Frucht auf die Reibahle legen, leicht andrücken, der Motor beginnt zu laufen. Dann fließt der extrahierte Saft durch das Sieb in den Becher. Fleisch und Mark verbleiben auf dem Sieb. Der Motor kann sich auch in eine andere Richtung drehen.
3. Nehmen Sie Ihre Hand von der Reibahle, sobald das Auspressen abgeschlossen

⚠ VORSICHT:

Üben Sie niemals übermäßige Kraft beim Drücken der Frucht aus, um zu vermeiden, dass der Motor blockiert oder beschädigt wird.

- ist, der Motor hört auf zu laufen. Das Gerät befindet sich nun im Ruhezustand. Sie können es dann jederzeit durch Andrücken der Reibahle neu starten.
4. Nach dem Extrahieren des Saftes zuerst die Reibahle entfernen, dann den Saft ausgießen.

⚠ VORSICHT:

Das Gerät ist 15 Sekunden lang eingeschaltet, 15 Sekunden lang ausgeschaltet und nach 10 aufeinanderfolgenden Zyklen muss das Gerät 30 Minuten lang abgekühlt werden.

HINWEIS: Das maximale Fassungsvermögen des Bechers beträgt 0,8 l. Achten Sie darauf, den Becher nicht zu überfüllen.

5. Wenn der Betrieb abgeschlossen ist oder wenn das Gerät nicht in Betrieb ist, ziehen Sie den Netzstecker aus der Steckdose.
6. Wenn Sie den Saft in den Becher geben, vergewissern Sie sich, dass sich der obere Deckel an Ort und Stelle befindet. Aufgrund von Sauberkeit und Hygiene darf der Saft nicht für lange Zeit im Becher bleiben.

⚠ VORSICHT:

Wenn die Saftpresse nicht verwendet wird, halten Sie niemals die beiden Steckerstifte fest, während Sie die Reibahle von Hand drehen, da dies zu einem elektrischen Schlag führen kann.

REINIGUNG

1. Ziehen Sie den Netzstecker ab und warten Sie, bis das Gerät vollständig abgekühlt ist, bevor Sie es reinigen.
2. Filter, Reibahle, Becher. Reinigen Sie sie in heißem Seifenwasser. Dann unter fließendem Wasser abspülen und trocknen.

⚠ VORSICHT:

Verwenden Sie niemals Metallpoliermittel zur Reinigung und legen Sie die Teile nicht zum Reinigen in die Spülmaschine.

3. Wischen Sie die Drehachse mit einem weichen, feuchten Tuch ab. Tauchen Sie die Basisstation niemals in Wasser oder in andere Flüssigkeiten.
4. Montieren Sie alle Teile miteinander.

⚠ VORSICHT:

Üben Sie niemals übermäßige Kraft beim Drücken der Frucht aus, um zu vermeiden, dass der Motor blockiert oder beschädigt wird.

AUFBEWAHRUNG

Achten Sie darauf, dass das Gerät außerhalb der Reichweite von kleinen Kindern, an einem trockenen, staub- und frostfreien Ort aufbewahrt wird, ohne direkte Sonneneinstrahlung.

ENTSORGUNG

Entsorgen Sie die Verpackung sortenrein. Geben Sie Pappe und Karton zum Altpapier, Folien in die Wertstoff-Sammlung.

Werfen Sie das Gerät nicht in den normalen Hausmüll. Das Produkt unterliegt der europäischen Richtlinie 2012/19/EU.



Entsorgen Sie das Gerät über einen zugelassenen Entsorgungsbetrieb oder über Ihre kommunale Entsorgungseinrichtung.

Beachten Sie die aktuell geltenden Vorschriften. Setzen Sie sich im Zweifelsfall mit Ihrer Entsorgungseinrichtung in Verbindung.

GARANTIE

Sie erhalten auf dieses Gerät 3 Jahre Garantie ab Kaufdatum.

GARANTIEBEDINGUNGEN

- Die Garantiezeit beginnt mit dem Kaufdatum. Bewahren Sie die Originalquittung auf. Sie ist der Kaufnachweis.
- Innerhalb von drei Jahren ab Kaufdatum, wenn ein Material- oder Produktionsfehler auftritt, werden wir das Produkt gemäß der von uns gewählten Option kostenlos ersetzen oder reparieren.
- Es wird davon ausgegangen, dass das Gerät innerhalb der angegebenen Laufzeit mit Quittung und einer kurzen schriftlichen Beschreibung des Mangels eingereicht wird. Die Beschreibung muss Angaben zum Defekt enthalten und wann dieser aufgetreten ist.

- Durch den Austausch, die Reparatur oder den Austausch des Produkts beginnt keine neue Garantiezeit.
- Die bereits beim Kauf bestehenden Schäden oder Mängel müssen sofort nach dem Auspacken der Ware angezeigt werden.
- Material- oder Herstellungsfehler sind garantiert, leicht beschädigte oder zerbrechliche Komponenten wie Akkumulatoren oder Glas jedoch nicht unter der Garantie abgedeckt.
- Die Garantie deckt keine Mängel oder Schäden ab, die durch unsachgemäße Verwendung, bei Nichteinhaltung der Bedienungsanleitung oder Wartung entstanden sind.

ABWICKLUNG IM GARANTIEFALL

Um eine schnelle Bearbeitung Ihres Anliegens zu gewährleisten, folgen Sie bitte den folgenden Hinweisen:

- Die Artikelnummer entnehmen Sie bitte dem Typenschild des Gerätes, dem Verkaufskarton oder der Bedienungsanleitung.
- Sollten Funktionsfehler oder sonstige Mängel auftreten, kontaktieren Sie bitte die folgende Serviceabteilung telefonisch oder per E-Mail. Dort wird Ihnen das weitere Vorgehen ausführlich beschrieben.

Tel.: +49 2154 470 26-635

E-Mail: reklamation@hatex24.de

IMPORTANT INFORMATION BEFORE USE

Read the operating instructions and safety instructions carefully before using the device!

- Failure to observe the operating instructions may result in serious injury or damage to the device.
- Keep the operating instructions for further use.
- If you pass the device on to third parties, be sure to include these operating instructions.
- The device is designed for private household use only and not for commercial use.
- Only use the device indoors and not outdoors.

WARNINGS

The following warnings are used in this manual:

DANGER! High risk:

Disregarding this warning can cause harm to life and limb.

WARNING! Average risk:

Disregarding this warning can cause injury or serious property damage.

CAUTION: Low risk:

Disregarding this warning may cause minor injury or property damage.

NOTE: Facts and special features that should be observed when handling the device.

 This product is CE marked to denote conformity with Directives 2014/30/EU (Low Voltage) and the EMC directive (2014/35/EU), as amended.



The GS mark (Tested Safety) certifies that the product is safe when used correctly. The GS mark means that the safety of the product has been tested. Products bearing this mark comply with the requirements of the Product Safety Act.

SAFETY INSTRUCTIONS

- If the safety instructions are ignored, the manufacturer cannot be held liable for any damage.
- Keep these instructions in a safe place for future reference.
- If the safety instructions are ignored, the manufacturer cannot be held liable for any damage.
- Keep these instructions in a safe place for future reference.
- Before use, check that the voltage supply corresponds to that specified on the nameplate of the device.
- Never immerse the device in water or other liquids. There is a danger to life from electric shock.
- Unplug the power cord from the wall outlet when not in use, before adding or removing parts, and before cleaning.
- Do not operate an appliance with a damaged power cord or plug, after a malfunction, or if the appliance has been dropped or damaged in any way. Return the unit to the nearest authorized service center for inspection, repair, or other electrical or mechanical adjustments.
- Use of accessories not recommended or sold by the manufac-

turer may result in fire, electric shock or injury.

- Place the unit on a level surface. Do not place the appliance on or near a hot gas or electric stove or in a hot oven.
- Do not allow the power cord to hang over the edge of a table or counter.
- Strict supervision is required when the appliance is used by or near children.
- Use the appliance only for its intended use.
- The appliance must only be used for squeezing citrus fruits, never for juicing other types of fruits.
- This appliance is not intended for use by persons (including children) with reduced physical, sensory or mental capabilities, or lack of experience and knowledge, unless they have been given supervision or instruction concerning use of the appliance by a person responsible for their safety.
- Children should be supervised to prevent them from playing with the device.

⚠ WARNING! Risk of injury due to misuse!

- Always disconnect the device from the power supply when it is unattended and before assembly, disassembly and cleaning.
- This appliance can be used by children aged from 8 years and above provided they are supervised by an adult responsible for their safety or have been given supervision or instruction concerning use of the appliance in a safe way and understand the

hazards involved.

- Cleaning and maintenance operations must not be carried out by children.
- Keep the device and its cord out of the reach of children under 8 years of age.

SCOPE OF DELIVERY

1. Citrus juicer
2. Instruction manual

DEVICE DESCRIPTION

1. Top cover
2. Large pressing cone
3. Small pressing cone
4. Sieve
5. Adjustable strainer
6. Juice container
7. Motor block

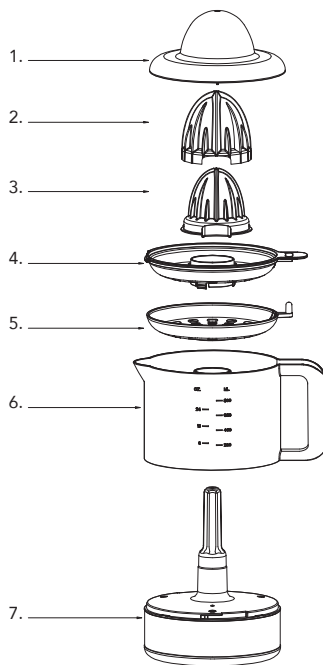

TECHNICAL DATA

Model:	74171 / JC3400-GS
Mains voltage:	220-240V~50 Hz
Protection class:	II
Power:	30 Watt

Protection class II

In this protection class, live parts are provided with additional protective insulation. Connection of the protective conductor is not permitted.

BEFORE FIRST USE

CAUTION:

Packaging material is not a child's toy. Children must not play with the plastic bags. There is a risk of suffocation.

- Remove all packaging.
- Check whether the delivery is complete.
- Check whether the hand blender or the individual parts show any damage. If this is the case, do not use the device.

COMMISSIONING

Before first use, clean the lid, reamer, filter and tumbler thoroughly with warm water.

1. Place the tumbler on the base and assemble the strainer to the spindle lid after attaching the reamer to the spindle lid. Assemble in order.
2. Cut the citrus fruit in half, put the fruit on the reamer, press lightly, the motor starts running. Then the extracted juice flows through the sieve into the cup. Flesh and pith remain on the sieve. The motor can also rotate in another direction.

CAUTION:

Never apply excessive force when pressing the fruit to avoid blocking or damaging the motor.

3. Remove your hand from the reamer as soon as the squeezing is completed, the motor stops running. The unit is now in the idle state. You can then restart it at any time by pressing the reamer.
4. After extracting the juice, first remove the reamer, then pour out the juice.

CAUTION:

The unit is on for 15 seconds, off for 15 seconds, and after 10 consecutive cycles, the unit must be allowed to cool for 30 minutes.

NOTE: The maximum capacity of the cup is 0.8 l. Be careful not to overfill the cup.

5. When operation is complete or when the unit is not in use, unplug the power cord from the wall outlet.
6. When you pour the juice into the cup, make sure that the top lid is in place. Due to cleanliness and hygiene, do not leave the juice in the cup for a long time.

CAUTION:

When the juicer is not in use, never hold the two connector pins while turning the reamer by hand, this may result in electric shock.

CLEANING

1. Unplug the unit and wait until it has cooled down completely before cleaning.
2. Filter, reamer, beaker. Clean them in hot soapy water. Then rinse under running water and dry.

CAUTION:

Never use metal polish for cleaning and do not put the parts in the dishwasher for cleaning. Wipe the rotation axis with a soft, damp cloth. Never immerse the base station in water or other liquids. Assemble all parts together.

3. Wipe the rotation axis with a soft, damp cloth. Never immerse the base station in water or other liquids.
4. Assemble all parts together.

CAUTION:

Never apply excessive force when pressing the fruit to avoid blocking or damaging the motor.

STORAGE

Make sure that the appliance is stored out of the reach of small children, in a dry, dust-free and frost-free place, away from direct sunlight..

DISPOSAL

Dispose of the packaging according to type. Put cardboard and carton in the waste paper collection, foil in the recyclables collection.

Do not dispose of the device in normal household waste. The product is subject to the European Directive 2012/19/EU.



Dispose of the device via an authorized disposal company or via your municipal waste disposal facility.

Observe the currently applicable regulations. In case of doubt, contact your disposal facility.

WARRANTY

This device is covered by a 3-year warranty from the date of purchase.

WARRANTY CONDITIONS

- The guarantee period begins on the date of purchase. Keep the original sales receipt as proof of purchase.
- Should a material or production defect occur within the three years from the date of purchase, we will, at our option, replace the product or repair it free of charge, provided that both the device and the receipt, including a brief written description of the defect, are submitted to us within the aforementioned three-year period.
- If the defect is covered by our guarantee, you will receive a new product or we will repair the defective device.
- The replacement or repair of the product does not start a new guarantee period.

- Replacing or repairing parts of the device does not extend the guarantee period. The warranty period is not extended by the guarantee.
- Damage or defects already present at the time of purchase must be reported immediately after unpacking the goods. Repairs after the expiration of the guarantee period are subject to a charge.
- Covered by the guarantee period is the product and the receipt, including a brief written description of the defect. Also, easily breakable or easily damaged components, such as batteries or parts made of glass, are not covered by the guarantee.
- If the defect is covered by our guarantee, you will receive a new product or we will repair the defective product. Take and follow all information and instructions for proper use and maintenance of the product from the operating instructions.
- The guarantee period is not extended by the guarantee.
- Damage or defects already present at the time of purchase must be reported immediately after unpacking the goods.
- Repairs after the expiration of the guarantee period are subject to a charge.
- Covered by the warranty are material or manufacturing defects.
- Not covered by the guarantee are parts of the product that are subject to normal wear and tear and are considered wear parts. Also, easily breakable or easily damaged components, such as batteries or parts made of glass, are not covered by the guarantee.
- The guarantee is void due to external damage to the product, improper use and improper maintenance. Take and follow all information and instructions for proper use and maintenance of the product from the operating instructions.
- The guarantee also does not cover defects

or damage caused by failure to follow the operating instructions.

- Uses and actions advised against or warned against in the operating instructions must be avoided at all costs.

PROCESSING IN THE CASE OF A WARRANTY CLAIM

To ensure that your claim is processed quickly, please follow the instructions below:

- Please refer to the type plate of the device, the sales box or the operating instructions for the article number.
- If functional errors or other defects occur, please contact the following service department by telephone or e-mail. There, the further procedure will be described to you in detail.

Tel.: +49 2154 470 26-635

E-Mail: reklamation@hatex24.de

INFORMATIONS IMPORTANTES AVANT UTILISEZ

Lisez attentivement le mode d'emploi et les consignes de sécurité avant d'utiliser l'appareil!

- Le non-respect du mode d'emploi peut entraîner des blessures graves ou endommager l'appareil.
- Conservez le mode d'emploi pour toute utilisation ultérieure.
- Si vous remettez l'appareil à un tiers, veillez à lui remettre ce mode d'emploi.
- L'appareil est conçu uniquement pour un usage domestique et non pour un usage professionnel.
- N'utilisez l'appareil qu'à l'intérieur et non à l'extérieur.

AVERTISSEMENTS

Au besoin, les avertissements suivants sont utilisés dans ce manuel :

DANGER ! Haut élevé :

Le non-respect de l'avertissement peut porter atteinte à l'intégrité corporelle et à la vie.

AVERTISSEMENT !

Risque moyen :

Le non-respect de cet avertissement pourrait entraîner des blessures ou de graves dommages matériels.

ATTENTION : Faible mineur :

Le non-respect de l'avertissement peut entraîner des blessures ou des dommages matériels mineurs.

REMARQUE : Faits et caractéristiques spéciales à observer lors de la manipulation de l'appareil.

 Ce produit est marqué CE

pour indiquer la conformité avec les directives 2014/30/UE (basse tension) et la directive CEM (2014/35/UE), telles que modifiées.



Le sigle GS (sécurité contrôlée) certifie que le produit est sûr s'il est utilisé correctement. Le sigle GS signifie que la sécurité du produit a été contrôlée. Les produits portant ce label sont conformes aux exigences de la loi sur la sécurité des produits.

CONSIGNES DE SÉCURITÉ

- Si vous ignorez les consignes de sécurité, le fabricant ne pourra pas être tenu pour responsable des dommages.
- Conservez ces instructions dans un endroit sûr pour pouvoir les consulter ultérieurement.
- Avant d'utiliser l'appareil, vérifiez que la tension d'alimentation correspond à celle indiquée sur la plaque signalétique de l'appareil.
- Ne plongez jamais l'appareil dans l'eau ou dans d'autres liquides. Il y a danger de mort par électrocution.
- Débranchez l'appareil lorsque vous ne l'utilisez pas, avant d'ajouter ou de retirer des pièces et avant de le nettoyer.
- N'utilisez pas un appareil dont le cordon d'alimentation ou la fiche est endommagé, après un dysfonctionnement ou si l'appareil est tombé ou a été endommagé de quelque manière que ce soit. Renvoyez l'appareil au

centre de service agréé le plus proche pour un contrôle, une réparation ou tout autre réglage électrique ou mécanique.

- L'utilisation d'accessoires non recommandés ou vendus par le fabricant peut entraîner un incendie, un choc électrique ou des blessures.
- Placez l'appareil sur une surface plane. Ne placez pas l'appareil sur ou à proximité d'une cuisinière à gaz ou électrique chaude ou dans un four chaud.
- Ne laissez pas le cordon d'alimentation pendre sur le bord d'une table ou d'un comptoir.
- Une surveillance stricte est nécessaire lorsque l'appareil est utilisé par ou à proximité d'enfants.
- N'utilisez l'appareil que pour l'usage auquel il est destiné.
- L'appareil ne doit être utilisé que pour presser des agrumes, jamais pour extraire le jus d'autres types de fruits.
- Cet appareil n'est pas destiné à être utilisé par des personnes (y compris des enfants) dont les capacités physiques, sensorielles ou mentales sont réduites ou qui manquent d'expérience et de connaissances, à moins qu'elles n'aient été supervisées par une personne responsable de leur sécurité ou qu'elles aient été informées de l'utilisation de l'appareil.
- Les enfants doivent être surveillés afin d'éviter qu'ils ne jouent avec l'appareil.

⚠️ WARNING! Risque de blessure en cas de mauvaise utilisation !

- Débranchez toujours l'appareil lorsqu'il est laissé sans surveillance et avant de le monter, de le démonter ou de le nettoyer.
- Cet appareil peut être utilisé par des enfants à partir de 8 ans, à condition qu'ils soient sous la surveillance d'un adulte responsable de leur sécurité ou qu'ils aient reçu des instructions concernant l'utilisation de l'appareil en toute sécurité et qu'ils aient compris les risques encourus.
- Les opérations de nettoyage et d'entretien ne doivent pas être effectuées par des enfants.
- Tenez l'appareil et son câble hors de portée des enfants de moins de 8 ans.

CONTENU DE LA LIVRAISON

1. Presse-agrumes
2. Mode d'emploi

DESCRIPTION DE L'APPAREIL

3. Couvercle supérieur
4. Grand cône de pressage
5. Petit cône de pressage
6. Tamis
7. Tamis réglable
8. Réservoir à jus
9. Bloc moteur

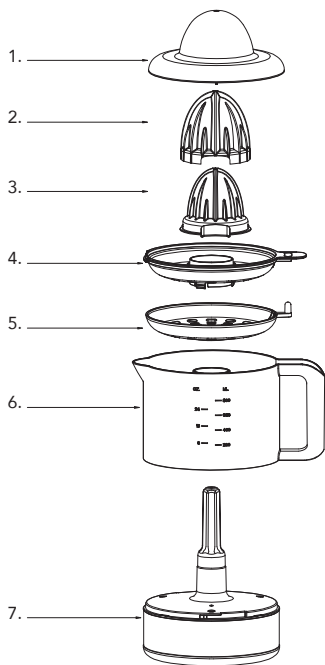

DONNÉES TECHNIQUES

Modèle :	74171 / JC3400-GS
Tension secteur :	220-240V~50 Hz
Classe de protection :	II
Puissance :	30 Watt

Classe de protection II

Dans cette classe de protection, les pièces sous tension sont dotées d'une isolation de protection supplémentaire. Le raccordement du conducteur de protection n'est pas autorisé.

AVANT LA PREMIÈRE UTILISATION

⚠ ATTENTION:

Le matériel d'emballage n'est pas un jouet pour enfants. Les enfants ne doivent pas jouer avec les sacs en plastique. Il existe un risque d'étouffement.

- Retirez tous les emballages.
- Vérifiez que la livraison est complète.
- Vérifiez si le mixeur plongeant ou les pièces détachées présentent des dommages. Si c'est le cas, n'utilisez pas l'appareil.

MISE EN SERVICE

Avant la première utilisation, nettoyez soigneusement le couvercle, l'alésoir, le filtre et le gobelet à l'eau chaude.

1. Posez le gobelet sur le sol et montez le tamis sur le couvercle de la broche après avoir fixé l'alésoir sur le couvercle de la broche. Assembler dans l'ordre.
2. Couper les agrumes en deux, placer le fruit sur l'alésoir, appuyer légèrement, le moteur commence à tourner. Ensuite, le jus extrait s'écoule à travers le tamis dans le gobelet. La chair et la pulpe restent sur le tamis. Le moteur peut aussi tourner dans une autre direction.

⚠ ATTENTION :

N'exercez jamais une force excessive en appuyant sur le fruit afin d'éviter de bloquer ou d'endommager le moteur.

3. Retirez votre main de l'alésoir dès que le pressage est terminé, le moteur s'arrête de tourner. L'appareil est alors en mode veille. Vous pouvez alors le redémarrer à tout moment en appuyant sur l'alésoir.

- Après l'extraction du jus, retirez d'abord l'alésoir, puis versez le jus.

⚠ ATTENTION :

L'appareil est allumé pendant 15 secondes, éteint pendant 15 secondes et après 10 cycles consécutifs, l'appareil doit être refroidi pendant 30 minutes.

REMARQUE : La capacité maximale du gobelet est de 0,8 l. Veillez à ne pas trop remplir le gobelet.

- Lorsque le fonctionnement est terminé ou lorsque l'appareil n'est pas utilisé, débranchez la fiche de la prise de courant.
- Lorsque vous versez le jus dans le gobelet, assurez-vous que le couvercle supérieur est en place. Pour des raisons de propreté et d'hygiène, le jus ne doit pas rester longtemps dans le gobelet.

⚠ ATTENTION :

Lorsque l'extracteur de jus n'est pas utilisé, ne tenez jamais les deux broches de la fiche pendant que vous tournez l'alésoir à la main, car cela pourrait entraîner un choc électrique.

NETTOYAGE

- Débranchez l'appareil et attendez qu'il soit complètement refroidi avant de le nettoyer.
- Filtre, alésoir, gobelet. Nettoyez-les dans de l'eau chaude savonneuse. Rincez-les ensuite sous l'eau courante et séchez-les.

⚠ ATTENTION :

N'utilisez jamais de produit de polissage pour métaux pour le nettoyage et ne mettez pas les pièces dans le lave-vaisselle pour les nettoyer.

- Essuyez l'axe de rotation avec un chiffon doux et humide. Ne plongez jamais la station de base dans l'eau ou dans d'autres liquides.
- Assemblez toutes les pièces ensemble.

⚠ ATTENTION :

Üben Sie niemals übermäßige N'exercez jamais une force excessive en appuyant sur le fruit pour éviter de bloquer ou d'endommager le moteur.

CONSERVATION

Veillez à ce que l'appareil soit conservé hors de portée des jeunes enfants, dans un endroit sec, à l'abri de la poussière et du gel, sans exposition directe aux rayons du soleil.

ÉLIMINATION

Éliminer l'emballage selon le type. Mettez le carton et le carton dans la poubelle à papier et le film plastique dans la poubelle de recyclage.

Ne pas jeter l'appareil dans les ordures ménagères normales. Le produit est soumis à la directive européenne 2012/19/EU.



Mettez l'appareil au rebut par l'intermédiaire d'une entreprise d'élimination des déchets agréée ou par le biais de votre service municipal d'élimination des déchets.

Respectez les réglementations en vigueur. En cas de doute, contactez votre centre de traitement des déchets.

GARANTIE

Cet appareil est garanti pendant 3 ans à compter de la date d'achat.

CONDITIONS DE GARANTIE

- La période de garantie commence à la date d'achat. Conservez le ticket de caisse original. Il sert de preuve d'achat.
- Si un défaut de matériel ou de production devait survenir au cours des trois années suivant la date d'achat, nous remplacerions le produit ou le réparerions gratuitement, à notre choix.
- Cela suppose que l'appareil et le ticket de caisse, accompagnés d'une brève description écrite du défaut, nous soient remis dans le délai de trois ans mentionné.
- La description doit préciser en quoi consiste le défaut et quand il est survenu.
- Si le défaut est couvert par notre garantie, vous recevrez un nouveau produit ou nous réparerons l'appareil défectueux.
- Le remplacement ou la réparation du produit n'ouvre pas une nouvelle période de garantie.
- Le remplacement ou la réparation de pièces de l'appareil ne prolonge pas la durée de la garantie.
- La période de garantie n'est pas prolongée par la garantie.
- Les dommages ou défauts déjà présents lors de l'achat doivent être signalés immédiatement après le déballage de la marchandise.
- Les réparations effectuées après l'expiration de la garantie sont payantes.
- Les défauts de matériel ou de fabrication sont couverts par la garantie.
- Les parties du produit soumises à une usure normale et considérées comme des pièces d'usure ne sont pas couvertes par la garantie. De même, les composants faciles à casser ou à endommager, comme les batteries ou les pièces en verre, ne sont pas couverts par la garantie.
- La garantie est annulée si le produit est endommagé de l'extérieur, s'il n'est pas utilisé correctement ou s'il n'est pas entretenu correctement. Consultez le mode d'emploi et suivez toutes les informations et instructions pour une utilisation et un entretien corrects du produit.
- La garantie ne couvre pas non plus les défauts ou dommages causés par le non-respect du mode d'emploi.
- Les utilisations et les actions déconseillées dans le mode d'emploi ou faisant l'objet d'une mise en garde doivent absolument être évitées.

TRAITEMENT EN CAS DE GARANTIE

Afin de garantir un traitement rapide de votre demande, veuillez suivre les indications suivantes :

- Vous trouverez le numéro d'article sur la plaque signalétique de l'appareil, dans le carton de vente ou dans le mode d'emploi.
- Si des erreurs de fonctionnement ou d'autres défauts apparaissent, veuillez contacter le service après-vente suivant par téléphone ou par e-mail.
La procédure à suivre vous y sera décrite en détail.

Tél.: +49 2154 470 26-635

E-mail: reklamation@hatex24.de

BELANGRIJKE INFORMATIE VÓÓR GEBRUIK

Lees de gebruiksaanwijzing en de veiligheidsvoorschriften zorgvuldig door voordat u het apparaat in gebruik neemt!

- Het niet in acht nemen van de gebruiksaanwijzing kan leiden tot ernstig letsel of beschadiging van het toestel.
- Bewaar de gebruiksaanwijzing voor toekomstig gebruik.
- Indien u het toestel aan een derde doorgeeft, vergeet dan niet deze gebruiksaanwijzing mee te geven.
- Het apparaat is uitsluitend bestemd voor particulier huishoudelijk gebruik en niet voor commercieel gebruik.
- Gebruik het apparaat alleen binnenshuis en niet buitenshuis.

WAARSCHUWINGEN

Indien nodig worden de volgende waarschuwingen in deze gebruiksaanwijzing:

⚠ GEVAAR! Hoog risico:

Het negeren van deze waarschuwing kan levensgevaarlijke schade veroorzaken.

⚠ WAARSCHUWING!

Gemiddeld risico:

Het negeren van deze waarschuwing kan lichamenteel letsel of ernstige materiële schade veroorzaken.

⚠ LET OP: Laag risico:

Het negeren van deze waarschuwing kan licht lichamenteel letsel of materiële schade veroorzaken.

OPMERKING: Feiten en bijzonderheden waarmee rekening moet worden gehouden bij de omgang met het apparaat.

CE Dit product is CE-gemarkeerd om aan te geven dat het voldoet aan de richtlijnen 2014/30/EG (laagspanning) en de EMC-richtlijn (2014/35/EU), zoals gewijzigd.



De GS-markering (Tested Safety) certificeert dat het product veilig is bij correct gebruik. Het GS-keurmerk betekent dat de veiligheid van het product is getest. Producten met dit keurmerk voldoen aan de eisen van de Wet Productveiligheid.

VEILIGHEIDSVOORSCHRIFTEN

- Indien de veiligheidsinstructies worden genegeerd, kan de fabrikant niet aansprakelijk worden gesteld voor eventuele schade.
- Bewaar deze instructies op een veilige plaats voor toekomstige raadpleging.
- Controleer vóór gebruik of de stroomvoorziening overeenkomt met de spanning die op het typeplaatje van het toestel is aangegeven.
- Dompel het toestel nooit onder in water of andere vloeistoffen. Er bestaat levensgevaar door elektrische schokken.
- Trek de stekker uit het stopcontact als u het apparaat niet gebruikt, voordat u onderdelen toevoegt of verwijdert en voordat u het schoonmaakt.
- Gebruik een toestel niet met een beschadigd netsnoer of beschadigde stekker, na een storing, of als het toestel gevallen of

op een andere manier beschadigd is. Breng het apparaat naar het dichtstbijzijnde erkende servicecentrum voor inspectie, reparatie of andere elektrische of mechanische aanpassingen.

- Gebruik van accessoires die niet door de fabrikant worden aanbevolen of verkocht, kan brand, elektrische schokken of letsel tot gevolg hebben.
- Plaats het toestel op een vlakke ondergrond. Plaats het apparaat niet op of in de buurt van een heet gas- of elektrisch fornuis of in een hete oven.
- Laat het netsnoer niet over de rand van een tafel of aanrecht hangen.
- Nauwlettend toezicht is vereist wanneer het toestel wordt gebruikt door of in de nabijheid van kinderen.
- Gebruik het apparaat alleen voor het doel waarvoor het bestemd is.
- Het apparaat mag alleen worden gebruikt voor het persen van citrusvruchten, nooit voor het persen van andere soorten fruit.
- Dit apparaat is niet bedoeld voor gebruik door personen (inclusief kinderen) met verminderde lichamelijke, zintuiglijke of geestelijke vermogens, of met gebrek aan ervaring en kennis, tenzij zij onder toezicht staan of instructies hebben gekregen betreffende het gebruik van het apparaat van een persoon die verantwoordelijk is voor hun veiligheid.
- Kinderen moeten onder toezicht staan om te voorkomen dat zij

met het toestel spelen.

⚠️ WARNUNG! Gevaar voor letsel door verkeerd gebruik!

- Koppel het apparaat altijd los van de stroomvoorziening wanneer het onbeheerd is en vóór montage, demontage en reiniging.
- Dit apparaat kan worden gebruikt door kinderen vanaf 8 jaar, op voorwaarde dat zij onder toezicht staan van een volwassene die verantwoordelijk is voor hun veiligheid of onder toezicht staan of instructies hebben gekregen om het apparaat op een veilige manier te gebruiken en de gevaren ervan begrijpen.
- Schoonmaak- en onderhoudswerkzaamheden mogen niet worden uitgevoerd door kinderen.
- Houd het apparaat en het snoer buiten het bereik van kinderen jonger dan 8 jaar.

OMVANG VAN DE LEVERIN

1. Presse-agruments
2. Gebruiksaanwijzing

BESCHRIJVING VAN HET APPARAAT

1. Top cover
2. Grote perskegel
3. Kleine perskegel
4. Zeef
5. Verstelbare zeef
6. Sap tank
7. Motorblok

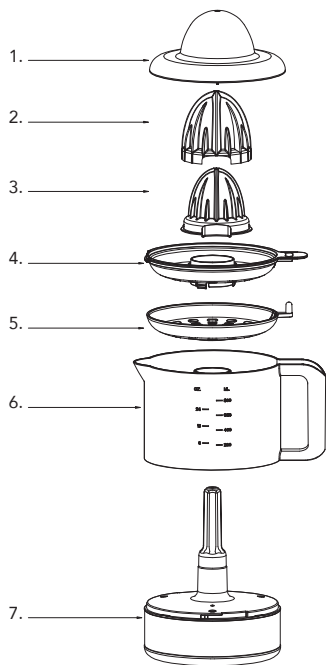

TECHNISCHE GEGEVENS

Model:	74171 / JC3400-GS
Netspanning:	220-240V~50 Hz
Beschermingsklasse:	II
Vermogen:	30 Watt

Beschermingsklasse II

In deze beschermingsklasse zijn spanningvoerende delen voorzien van extra beschermende isolatie. De beschermende geleider mag niet worden aangesloten.

VOOR HET EERSTE GEBRUIK

⚠ LET OP:

Verpakkingsmateriaal is geen kinderspeelgoed. Kinderen mogen niet met de plastic zakken spelen. Er is verstikkingsgevaar.

- Verwijder alle verpakking.
- Controleer of de levering compleet is.
- Controleer of de verwarmingsplaat of de afzonderlijke onderdelen schade hebben. Als dit het geval is, gebruik de kookplaat dan niet.

INGEBRUIKNAME

Maak het deksel, de ruimer, het filter en de beker grondig schoon met heet water voordat u het apparaat voor de eerste keer gebruikt.

1. Plaats de beker op de grond en monteer de zeef op de spindelafdekking nadat de ruimer op de spindelafdekking is bevestigd. In volgorde monteren.
2. Snijd de citrusvruchten doormidden, leg de vruchten op de ruimer, druk lichtjes, de motor begint te draaien. Vervolgens loopt het geperste sap door de zeef in de beker. Het vruchtvlees en de pulp blijven op de zeef achter. De motor kan ook in een andere richting draaien.

⚠ LET OP:

Oefen nooit te veel kracht uit bij het indrukken van de vrucht om blokkering of beschadiging van de motor te voorkomen.

3. Haal uw hand van de ruimer zodra het persen klaar is, de motor stopt met draaien. De machine staat dan in stand-by. U kunt het op elk moment opnieuw starten door op de ruimer te drukken.

4. Nadat het sap is geperst, eerst de ruimer verwijderen en dan het sap eruit gieten.

⚠ LET OP:

Het toestel wordt 15 seconden ingeschakeld, 15 seconden uitgeschakeld en na 10 opeenvolgende cycli moet het toestel gedurende 30 minuten worden afgekoeld

OPMERKING: De maximale capaciteit van de beker is 0,8 l. Wees voorzichtig dat je de beker niet te vol doet.

5. Na gebruik of wanneer het apparaat niet in gebruik is, de stekker uit het stopcontact nemen.
6. Wanneer u het sap in de beker giet, moet u ervoor zorgen dat de bovenklep op zijn plaats zit. Om redenen van reinheid en hygiëne mag het sap niet lang in de beker blijven.

⚠ LET OP:

Als de sapcentrifuge niet in gebruik is, houd dan nooit de twee pennen van de stekker vast terwijl u de ruimer met de hand draait, dit kan een elektrische schok tot gevolg hebben.

SCHOONMAKEN

1. Haal de stekker uit het stopcontact en wacht tot het apparaat volledig is afgekoeld voordat u het schoonmaakt. Filter, ruimer, beker.
2. Reinig ze in heet zeepwater. Daarna afspoelen onder stromend water en afdrogen.

⚠ LET OP:

Gebruik nooit metaalpoets voor

het reinigen en stop de onderdelen niet in de vaatwasser voor het reinigen. Veeg de rotatie-as af met een zachte, vochtige doek.

3. Dompel het basisstation nooit onder in water of andere vloeistoffen. Zet alle onderdelen in elkaar.
4. Veeg de rotatie-as af met een zachte, vochtige doek. Dompel het basisstation nooit onder in water of andere vloeistoffen. Zet alle onderdelen in elkaar.

⚠ LET OP:

Oefen nooit te veel kracht uit bij het indrukken van de vrucht om te voorkomen dat de motor wordt geblokkeerd of beschadigd.

OPSLAG

Zorg ervoor dat het apparaat buiten het bereik van kleine kinderen wordt opgeborgen, op een droge, stofvrije en vorstvrije plaats en uit de buurt van direct zonlicht.

DISPOSAL

Gooi de verpakking weg volgens het type. Doe karton en karton in de oud papierbak en plastic folie in de recyclebak.

Gooi het apparaat niet bij het normale huisvuil. Het product is onderworpen aan de Europese Richtlijn 2012/19/EU.



Voer het apparaat af via een erkend afvalverwerkingsbedrijf of via uw gemeentelijk afvalverwerkingsbedrijf. Neem de thans geldende voorschriften in

acht. Neem in geval van twijfel contact op met uw afvalverwerkingsbedrijf.

GARANTIE

Dit apparaat heeft een garantie van 3 jaar vanaf de datum van aankoop.

GARANTIEVOORWAARDEN

- De garantieperiode gaat in op de datum van aankoop. Bewaar het originele ontvangstbewijs. Het dient als bewijs van aankoop.
- Indien zich binnen drie jaar na de aankoopdatum een materiaal- of productiefout voordoet, zullen wij het product naar eigen goeddunken kosteloos vervangen of repareren.
- Voorwaarde is dat zowel het apparaat als de kwitantie, met een korte schriftelijke beschrijving van het gebrek, binnen de genoemde termijn van drie jaar bij ons worden ingediend.
- De beschrijving moet vermelden wat het gebrek is en wanneer het zich heeft voorgedaan.
- Als het defect onder onze garantie valt, krijgt u een nieuw product terug of repareren wij het defecte product.
- Door vervanging of reparatie van het product begint geen nieuwe garantieperiode te lopen.
- Vervanging of reparatie van onderdelen van het apparaat leidt niet tot verlenging van de garantieperiode.
- De garantieperiode wordt niet verlengd door de garantie.
- Beschadigingen of gebreken die reeds bij de aankoop aanwezig waren, moeten onmiddellijk na het uitpakken van de goederen worden gemeld.
- Voor reparaties na het verstrijken van de garantietermijn worden kosten in reke-

ning gebracht.

- Materiaal- of fabricagefouten worden gedekt door de garantie.
- Onderdelen van het product die aan normale slijtage onderhevig zijn en als slijtageonderdelen worden beschouwd, vallen niet onder de garantie. Onderdelen die gemakkelijk stuk of beschadigd kunnen raken, zoals batterijen of onderdelen van glas, vallen evenmin onder de garantie.
- De aanspraak op garantie vervalt bij uitwendige beschadiging van het product, bij oneigenlijk gebruik en bij oneigenlijk onderhoud. Raadpleeg de gebruikershandleiding en volg alle informatie en instructies voor het juiste gebruik en onderhoud van het product op.
- De garantie dekt evenmin defecten of schade die het gevolg zijn van het niet in acht nemen van de gebruiksaanwijzing.
- Gebruik en handelingen die in de gebruiksaanwijzing worden afgeraden of waartegen wordt gewaarschuwd, moeten koste wat kost worden vermeden.

VERWERKING IN GEVAL VAN EEN GARANTIECLAIM

Om ervoor te zorgen dat uw verzoek snel wordt verwerkt, dient u de onderstaande instructies te volgen:

- Raadpleeg het typeplaatje van het toestel, de verkoopdoos of de gebruiksaanwijzing voor het artikelnummer.
- Bij functiestoringen of andere defecten kunt u telefonisch of per e-mail contact opnemen met de volgende servicedienst. Zij zullen u gedetailleerde instructies geven over hoe te handelen.

Tel.: +49 2154 470 26-635

E-mail: reklamation@hatex24.de

KULLANIM ÖNCESİ ÖNEMLİ BİLGİLER

Cihazı kullanmaya başlamadan önce kullanım kılavuzunu ve güvenlik uyarılarını dikkatle okuyun!

- Kullanım kılavuzuna uyulmaması ciddi yaralanmalara veya cihazda hasara neden olabilir.
- Kullanım kılavuzunu ileride kullanmak üzere saklayın.
- Cihazı üçüncü şahıslara vermeniz halinde yanında mutlaka bu kullanım kılavuzunu da verin.
- Cihaz yalnızca ev tipi özel kullanıma yöneliktir ve ticari kullanım için tasarlanmamıştır.
- Cihazı sadece iç mekânlarda kullanın, dışarıda kullanmayın.

UYARILAR

Gerekirse, bu kullanım talimatlarında aşağıdaki uyarılar kullanılır:

⚠ **TEHLİKE! Yüksek risk:**

Uyarının dikkate alınmaması can ve mal kaybına neden olabilir.

⚠ **UYARI! Orta risk:**

Uyarının dikkate alınmaması yaralanmaya veya ciddi maddi hasara neden olabilir.

⚠ **DİKKAT! Düşük risk:**

Uyarının dikkate alınmaması hafif yaralanmalara veya maddi hasara neden olabilir.

NOT: Cihazı kullanırken dikkat edilmesi gereken gerçekler ve özel özellikler.

CE Bu ürün, değiştirildiği şekliyle 2014/30/EU (Düşük Gerilim) ve EMC direktiflerine (2014/35/EU)

uygunluğunu göstermek üzere CE işaretine sahiptir.



GS işareti (Test Edilmiş Güvenlik) ürünün doğru kullanıldığında güvenli olduğunu onaylar. GS işareti, ürünün güvenliğinin test edildiği anlamına gelir. Bu işareti taşıyan ürünler Ürün Güvenliği Yasası gerekliliklerine uygundur.

EMNİYET

- Güvenlik talimatları göz ardı edilirse, üretici zarardan sorumlu tutulamaz.
- Bu kılavuzu daha sonra başvurmak üzere güvenli bir yerde saklayın.
- Kullanmadan önce, güç kaynağının cihaz isim plakasında belirtilene uygun olduğunu kontrol edin.
- Cihazı asla suya veya diğer sıvılara daldırmayın. Elektrik çarpmasından ölüm riski vardır.
- Kullanılmadığı zaman, parça eklemeyen veya çıkarmadan önce ve temizlemeden önce güç kablosunu prizden çıkarın.
- Herhangi bir arızadan sonra veya cihaz düşürüldüyse veya herhangi bir şekilde hasar gördüyse, güç kablosu veya fişi hasarlı herhangi bir cihazı çalıştırmayın. Üniteyi inceleme, onarım veya diğer elektrik veya mekanik ayarlamalar için en yakın yetkili servis merkezine iade edin.
- Üretici tarafından tavsiye edilmeyen veya satılmayan aksesuarların kullanılması yangına, elektrik çarpmasına veya yaralanmaya

neden olabilir.

- Cihazı düz bir yüzeye yerleştirin. Cihazı sıcak gazlı veya elektrikli soba veya sıcak fırının üzerine veya yanına koymayın.
- Güç kablosunun masa veya tezgahın kenarından sarkmasına izin vermeyin.
- Cihaz çocuklar tarafından veya çocukların yakınında kullanıldığında yakın gözetim gereklidir.
- Cihazı sadece amacına uygun olarak kullanın.
- Cihaz sadece narenciye sıkmaq için kullanılabilir, asla diğerk meyve türlerinin suyunu sıkmaq için kullanılamaz.
- Bu cihaz, güvenliklerinden sorumlu bir kiři tarafından nezaret edilmedikçe veya cihazın nasıl kullanılacağına dair talimat verilmedikçe, sınırlı fiziksel, duygusal veya zihinsel yeteneklere sahip veya deneyim ve bilgi eksikliđi olan kişiler (çocuklar dahil) tarafından kullanılmak üzere tasarlanmamıştır.
- Cihazla oynamamak için çocuklar gözetim altında tutulmalıdır.

⚠ UYARI! - Yanlıř kullanım nedeniyle yaralanma tehlikesi!

- Gözetimsiz bırakıldığında ve montaj, demontaj ve temizlik öncesinde daima cihazı güç kaynağından ayırın.
- Bu cihaz, güvenliklerinden sorumlu bir yetişkinin gözetimi altında olmaları veya cihazın nasıl güvenli bir şekilde kullanılacağına ve içerdiği tehlikeleri anlamalarına ilişkin talimatlar almış olmaları koşuluyla, 8 yaşından büyük çocuklar tarafından

kullanılabilir.

- Temizlik ve bakım çocuklar tarafından yapılmamalıdır.
- Cihazı ve kablosunu 8 yaşından küçük çocukların erişemeyeceđi bir yerde saklayın.

TESLİMAT KAPSAMI

1. Narenciye presi
2. Kullanım Kılavuzu

AYGIT AÇIKLAMASI

1. Üst kapak
2. Büyük pres konisi
3. Küçük pres konisi
4. Elek
5. Ayarlanabilir elek
6. meyve suyu kabı
7. motor blođu

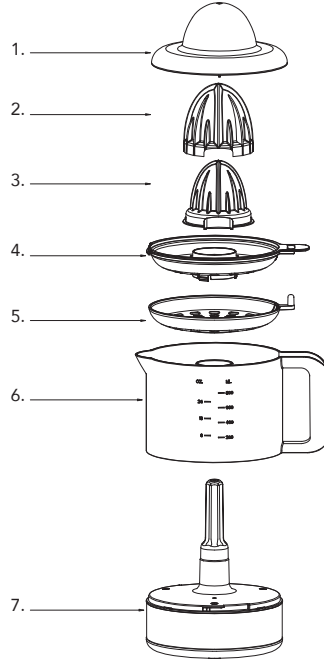

TEKNİK BİLGİLER

Model:	74171 / JC3400-GS
Şebeke voltajı:	220-240V~50 Hz
Koruma sınıfı:	II
Güç:	30 Watt

Koruma sınıfı II

Bu koruma sınıfında, canlı parçalar ek koruyucu yalıtım ile sağlanır. Koruyucu iletkenin bağlanmasına izin verilmez.

İLK KULLANIMADAN ÖNCE

⚠ DİKKAT!

Ambalaj malzemesi bir çocuk oyuncak değildir. Çocukların plastik torbalarla oynamasına izin verilmez. Boğulma riski var.

- Tüm ambalajları çıkarın.
- Teslimatın tamamlanıp tamamlanmış olmadığını kontrol edin.
- El blender'ını veya parçaların hasar olup olmadığını kontrol edin. Bu durumda, cihazı kullanmayın.

İŞLETİME ALMA

İlk kullanımdan önce kapağı, oyucuyu, filtreyi ve bardağı ılık suyla iyice temizleyin.

1. Kupayı yere koyun ve raybayı mil kapağına taktıktan sonra ekranı mil kapağına monte edin. Sırayla birleştirin.
2. Narenciyeleri yarıya bölün, meyveyi raybaya yerleştirin, hafifçe bastırın, motor çalışmaya başlar. Daha sonra çıkarılan meyve suyu süzgeçten bardağa akar. Elek üzerinde et ve ilik kalır. Motor ayrıca farklı bir yönde de dönebilir.

⚠ DİKKAT:

Motoru bloke etmemek veya zarar vermemek için meyveyi sıkarken asla aşırı güç kullanmayın.

3. Sıkma işlemi tamamlandıktan sonra elinizi raybadan çekin, motor çalışmayı durduracaktır. Cihaz artık boş mottadır. Ardından, raybaya basarak istediğiniz zaman yeniden başlatabilirsiniz.
4. Meyve suyunu çıkardıktan sonra, önce raybayı çıkarın, ardından suyu dökü.

⚠ DİKKAT:

Cihaz 15 saniye açık, 15 saniye kapalı ve 10 ardışık döngüden sonra cihazın 30 dakika soğuması gerekiyor.

NOT: Kupanın maksimum kapasitesi 0,8 l'dir. Bardağı aşırı doldurmaya dikkat edin.

5. İşlem tamamlandığında veya ünite kullanılmadığında, güç kablosunu prizden çıkarın.
6. Meyve suyunu bardağa dökerken üst kapağın yerinde olduğundan emin olun. Temizlik ve hijyen nedeniyle meyve suyu bardakta uzun süre kalmamalıdır.

⚠ DİKKAT:

Meyve sıkacağı kullanılmadığında, elektrik çarpmasına neden olabileceğinden, oyucuyu elle çevirirken asla iki konektör pimini tutmayın.

TEMİZLİK

1. Güç kablosunu fişten çekin ve temizlemeden önce cihazın tamamen soğumasını bekleyin.
2. Filtre, rayba, kupa. Onları sıcak sabunlu suda temizleyin. Ardından akan su altında durulayın ve kurulaşın.

⚠ DİKKAT:

Temizlik için asla metal cila kullanmayın ve parçaları temizlik için bulaşık makinesine koymayın.

3. Pivotu yumuşak, nemli bir bezle silin. Baz istasyonunu asla suya veya diğer sıvılara daldırmayın.
4. Tüm parçaları bir araya toplayın.

⚠ DİKKAT:

Motorun kilitletmesini veya hasar görmesini önlemek için meyveyi sıkarken asla aşırı güç kullanmayın.

SAKLAMA

Cihazın küçük çocukların erişemeyeceği, kuru, tozsuz ve donmayan bir yerde, doğrudan güneş ışığından uzakta saklandığından emin olun.

BERTARAF

Ambalajı türüne göre ayırarak atın. Karton ve mukavvayı kâğıt çöpüne, folyoları geri dönüşüm kutusuna atın.

Cihazı normal ev çöpüyle birlikte atmayın. Ürün, 2012/19/AB sayılı Avrupa Birliği Tüzüğüne tabidir.



Onaylı bir atık toplama kuruluşuna veya belediye atık tesislerine götürerek elden çıkarılması gerekir.

Yürürlükteki yönetmelikleri dikkate alın. Tereddüt halinde bağlı bulunduğunuz atık yönetimi kuruluşuyla iletişime geçin.

GARANTİ

Cihazın, satın aldığınız tarihten itibaren 3 yıl garantisi vardır.

GARANTİ KOŞULLARI

- Garanti süresi satın alma tarihinde başlar. Orijinal makbuzu saklayın. Bu makbuz satın aldığınızın belgesidir.
- Satın alma tarihinden itibaren üç yıl içinde malzeme veya üretim hatası oluşması durumunda kendi tercihimize göre ürünü ücretsiz olarak değiştirir veya onarırız.
- Cihazın belirtilen süre içerisinde makbuz ve arızanın kısa bir yazılı açıklaması ile teslim edileceği varsayılar. Açıklama, kusur ve ne zaman ortaya çıktığı hakkında bilgi içermelidir.
- Ürünün onarımı veya değişimi yeni bir garanti süresi başlatmaz.
- Satın alma sırasında mevcut olan herhangi

bir hasar veya kusur, ürün ambalajından çıkarıldıktan hemen sonra bildirilmelidir.

- Malzeme veya üretim kusurları garantilidir, ancak pil veya cam gibi hafif hasarlı veya kırılabilir bileşenler garanti kapsamında değildir.
- Usulüne uygun olmayan kullanım, kullanım kılavuzuna veya bakıma uyulmaması nedeniyle oluşan kusurlar veya hasarlar garanti kapsamına dahil değildir.

GARANTI TALEBİ DURUMUNDA İŞLEME

İsteğinizin hızlı bir şekilde işlenmesini sağlamak için lütfen aşağıdaki yönergeleri izleyin:

- Makale numarası cihazın tip plakasında, satış kutusunda veya kullanım talimatlarında bulunabilir.
- İşlevsel hatalar veya başka kusurlar meydana gelirse, lütfen aşağıdaki servis departmanına telefon veya e-posta yoluyla başvurun.
Orada, diğer prosedürü ayrıntılı olarak açıklayacaksınız.

Telefon: +49 2154 470 26-635

E-posta: reklamation@hatex24.de



Hergestellt für / Produced for:

HATEX AS GmbH & Co. KG
Jakob-Kaiser-Straße 12
47877 Willich, Germany
E-Mail: info@hatex24.de

WEEE-Reg.-Nr. DE85618156