



## *2IN1 TEEKOCHER GLAS*

Art.-Nr.: 20043 / WK-0833

*DE / EN / FR / NL / TR*

Bedienungsanleitung  
Instruction manual  
Gebruiksaanwijzing  
Manuel d'instructions  
Kullanım kılavuzu



## WICHTIGE INFORMATIONEN VOR GEBRAUCH

**Lesen Sie die Bedienungsanleitung und Sicherheitshinweise sorgfältig durch bevor Sie das Gerät verwenden!**

- Die Nichtbeachtung der Bedienungsanleitung kann zu schweren Verletzungen oder zu Schäden am Gerät führen.
- Bewahren Sie die Bedienungsanleitung für die weitere Nutzung auf.
- Wenn Sie das Gerät an Dritte weitergeben, geben Sie unbedingt diese Bedienungsanleitung mit.
- Das Gerät ist nur für den privaten Haushalt konzipiert und nicht für den gewerblichen Gebrauch.
- Verwenden Sie das Gerät nur in Innenräumen und nicht im Freien.

### WARNHINWEISE

Falls erforderlich, werden folgende Warnhinweise in dieser Bedienungsanleitung verwendet:

#### **GEFAHR! Hohes Risiko:**

Missachtung der Warnung kann Schaden für Leib und Leben verursachen.

#### **WARNUNG! Mittleres Risiko:**

Missachtung der Warnung kann Verletzungen oder schwere Sachschäden verursachen.

#### **VORSICHT! Geringes Risiko:**

Missachtung der Warnung kann leichte Verletzungen oder Sachschäden verursachen.

**HINWEIS:** Sachverhalte und Besonderheiten, die im Umgang mit dem Gerät beachtet werden sollten.

 Dieses Produkt verfügt über eine CE-Kennzeichnung, um die Konformität mit den Richtlinien 2014/35/EU (Niederspannung) und der EMV-Richtlinie (2014/30/EU) in der jeweils gültigen Fassung anzuzeigen.

### SICHERHEITSHINWEISE:

- Dieses Gerät kann von Kindern ab 8 Jahren und von Personen mit reduzierten physischen, sensorischen oder mentalen Fähigkeiten oder Mangel an Erfahrung und/oder Wissen benutzt werden, wenn sie beaufsichtigt oder bezüglich des sicheren Gebrauches des Gerätes unterwiesen wurden und die daraus resultierenden Gefahren verstanden haben.

- Kinder dürfen nicht mit dem Gerät spielen.
- Reinigung und Benutzerwartung dürfen nicht durch Kinder ohne Beaufsichtigung durchgeführt werden, es sei denn, sie sind älter als 8 Jahre und beaufsichtigt.
- Kinder jünger als 8 Jahre sind vom Gerät und der Anschlussleitung fernzuhalten.
- Dieses Gerät ist nicht dafür bestimmt, mit einer externen Zeitschaltuhr oder einem separaten Fernwirkssystem betrieben zu werden.

**⚠️ WARNUNG! Vor Sachschäden!**

- Entfernen Sie die Griffabdeckung nicht, um die Gefahr eines Brandes oder eines Stromschlags zu verringern. Es enthält keine vom Benutzer reparierbaren Teile. Die Reparaturen sollte nur von autorisiertem Servicepersonal durchgeführt werden.
- Wenn die Anschlussleitung dieses Gerätes beschädigt wird, muss sie durch den Hersteller oder seinen Kundendienst oder eine ähnlich qualifizierte Person ersetzt werden, um Gefährdungen zu vermeiden.
- Von Elektrogeräten können Gefahren für Haus- und Nutztiere ausgehen. Des Weiteren können Tiere auch einen Schaden am Gerät verursachen. Halten Sie deshalb Tiere grundsätzlich von Elektrogeräten fern.

**⚠️ WARNUNG! Vor Sachschäden!**

- Füllen Sie auf keinen Fall andere Flüssigkeiten als frisches Trinkwasser in den Wasserkocher!
- Öffnen Sie nicht den Deckel, während das Wasser kocht.
- Befüllen Sie das Gerät nur bis zur maximalen Füllhöhe, da ansonsten kochendes Wasser herauspritzen kann.
- Schließen Sie beim Erhitzen von Wasser unbedingt den Deckel, da andernfalls kochendes Wasser herausspritzen kann!
- Benutzen Sie den Wasserkocher nur mit dem gelieferten Gerätesockel.
- Beachten Sie, dass die Oberfläche des Heizelements nach der Anwendung noch über Restwärme verfügt.

**⚠️ GEFAHR! Elektrischer Schlag!**

- Schützen Sie das Gerät vor Feuchtigkeit, Tropf- oder Spritzwasser: Es besteht die Gefahr eines elektrischen Schlages.
- Der Wasserkocher, der Gerätesockel, die Anschlussleitung und der Netzstecker dürfen nicht in Wasser oder andere Flüssigkeiten getaucht werden.
- Es darf keine Flüssigkeit auf die Gerätesteckverbindung überlaufen.
- Sollten Flüssigkeiten in den Gerätesockel gelangen, sofort den Netzstecker ziehen. Vor einer erneuten Inbetriebnahme das Gerät prüfen lassen.
- Nehmen Sie das Gerät nicht in Betrieb, wenn das Gerät oder die Anschlussleitung sichtbare Schäden aufweist oder wenn der Gerätesockel zuvor fallen gelassen wurde.
- Schließen Sie den Netzstecker nur an eine ordnungsgemäß installierte, leicht zugängliche Steckdose mit Schutzkontakten an, deren Spannung der Angabe auf dem Typenschild entspricht. Die Steckdose muss auch nach dem Anschließen weiterhin leicht zugänglich sein.

- Achten Sie darauf, dass die Anschlussleitung nicht durch scharfe Kanten oder heiße Stellen beschädigt werden kann. Wickeln Sie die Anschlussleitung nicht um das Gerät.
- Das Gerät ist auch nach Ausschalten nicht vollständig vom Netz getrennt. Um dies zu tun, ziehen Sie den Netzstecker.
- Achten Sie beim Gebrauch des Gerätes darauf, dass die Anschlussleitung nicht eingeklemmt oder gequetscht wird.
- Um den Netzstecker aus der Steckdose zu ziehen, immer am Stecker, nie am Kabel ziehen.
- Ziehen Sie den Netzstecker aus der Steckdose, wenn eine Störung auftritt, wenn Sie den Wasserkocher nicht benutzen, bevor Sie den Wasserkocher reinigen und bei Gewitter.
- Um Gefährdungen zu vermeiden, nehmen Sie keine Veränderungen am Gerät vor.



### **WARNUNG! Verletzungsgefahr!**

- Beugen Sie sich nicht über den Wasserkocher, wenn Sie den Deckel öffnen und der Inhalt noch heiß ist. Es besteht die Gefahr von Verbrühungen durch entweichenden Wasserdampf.
- Der Wasserkocher wird durch den Betrieb sehr heiß. Fassen Sie ihn nur am Griff an und bedienen Sie nur die Entriegelungstaste und den Ein-/Aus-schalter.
- Das Gerät ist mit rutschfesten Silikonfüßen ausgestattet. Da Möbel mit einer Vielfalt von Lacken und Kunststoffen beschichtet sind und mit unterschiedlichen Pflegemitteln behandelt werden, kann nicht völlig ausgeschlossen werden, dass manche dieser Stoffe Bestandteile enthalten, die die Silikonfüße angreifen und aufweichen. Legen Sie ggf. eine rutschfeste Unterlage unter das Gerät.
- Befüllen Sie das Gerät mit mindestens 0,5 Liter Wasser, da ansonsten das Gerät überhitzen kann.
- Füllen Sie auf keinen Fall Alkohol, Zucker oder Milch in den Wasserkocher.
- Stellen Sie das Gerät auf eine stabile, ebene Oberfläche.
- Verwenden Sie keine scharfen oder scheuernden Reinigungsmittel.

## **LIEFERUMFANG**

1. **Wasserkocher**
2. **Teekanne**
3. **Teefilter**
4. **Deckel**
5. **Gerätesockel**
6. **Bedienungsanleitung**

## GERÄTEBESCHREIBUNG

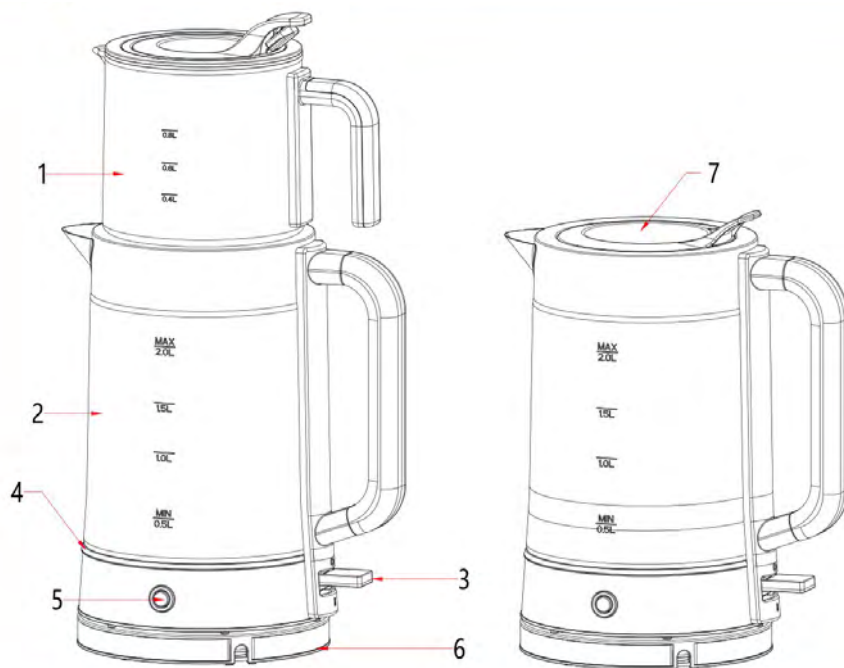

1. **Teekanne**
2. **Wasserkocher-Hauptteil**
3. **Hauptnetzschalter**
4. **LED-Leuchte**
5. **Kochschaltersteuerung und LED-Lampe**
6. **Leistungsteil**
7. **Deckel**

## TECHNISCHE DATEN

Modell:	20043 / WK-0833
Netzspannung:	220-240V 50-60Hz
Schutzklasse:	I
IP-Schutzart:	IPX0
Leistung:	1.850 – 2.200 Watt
Fassungsvermögen des Wasserkochers:	2,0 L
Fassungsvermögen der Kanne:	0,8 L

## Schutzklasse I

Das bedeutet, dass ein Schutzleiter alle metallischen Komponenten, die berührbar und stromführend sind, mit der Erdung verbindet.

**IPX0 = IP** steht für die Schutzklasse (International Protection)

**X** bedeutet nicht angegebenen Berührungsschutz & Staubschutz

**0** deutet darauf hin, dass das Gerät keinerlei spezifischen Schutz gegen Wasser bietet.

Das Gerät mit einer IPX0-Bewertung bietet keinerlei Schutz gegen Wasser und ist daher nicht für den Kontakt mit Feuchtigkeit oder Wasser geeignet.

## VOR DER ERSTEN BENUTZUNG

### **VORSICHT!**

Verpackungsmaterial ist kein Kinderspielzeug. Kinder dürfen nicht mit den Kunststoffbeuteln spielen. Es besteht Erstickungsgefahr.

- Entnehmen Sie alle Teile aus der Verpackung und entfernen Sie sämtliche Verpackungsmaterialien. Entfernen Sie auch eventuelle Transportsicherungen.
- Prüfen Sie den Lieferumfang auf Vollständigkeit und Beschädigungen und reinigen Sie das Gerät.
- Waschen Sie es vor dem ersten Gebrauch, indem Sie Wasser hineingeben. Kochen Sie das Wasser 3 x im Wasserkocher und wechseln Sie das Wasser jedes Mal mit kaltem Wasser aus, wenn Sie es kochen. Vergessen Sie nicht, das Wasser während dieses Vorgangs bis zum maximalen markierten Füllstand zu füllen.
- Verwenden Sie bei der Reinigung niemals chemische Reinigungsmittel wie Salzsäure oder Bleichmittel.
- Nach dem Abkochen des Wassers ist es normal, dass sich im abgekochten Wasser, je nach Härtegrad, rückstandsähnliches Pulver bildet. Dies wird der menschlichen Gesundheit nicht schaden.

## INBETRIEBNAHME

### **GEFAHR! Elektrischer Schlag!**

- Schließen Sie den Netzstecker nur an eine ordnungsgemäß installierte, leicht zugängliche Steckdose mit Schutzkontakten an, deren Spannung der Angabe auf dem Typenschild entspricht. Die Steckdose muss auch nach dem Anschließen weiterhin leicht zugänglich sein.
- Ziehen Sie den Netzstecker nach jedem Gebrauch aus der Steckdose.

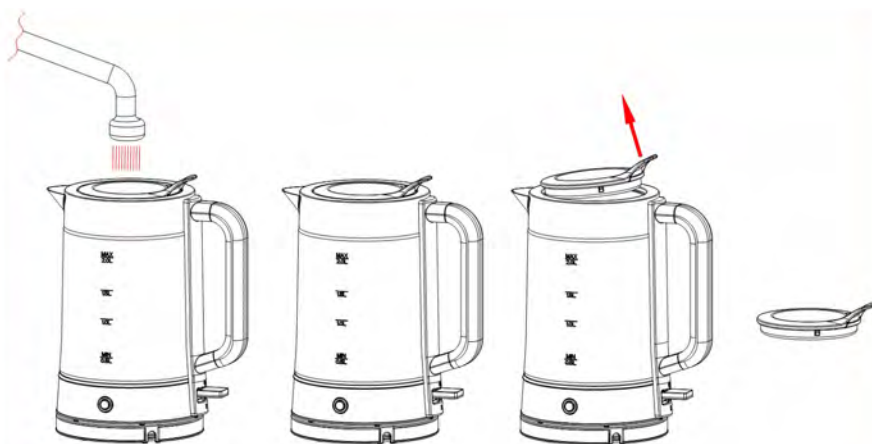

### VERWENDUNG ALS WASSERKOCHER

1. Bitte wählen Sie den geeigneten Deckel aus. Ein einfacher Fülldeckel ist im Lieferumfang enthalten.
2. Füllen Sie Wasser direkt in den Wasserkocher, ohne den Deckel zu entfernen oder indem Sie den Deckel entfernen.
3. Stellen Sie den Wasserkocher auf den Sockel, stecken Sie das Netzkabel ein und schalten Sie den Hauptnetzschalter ein.
4. Die rote Lampe leuchtet auf und zeigt an, dass der Wasserkocher an die Stromversorgung angeschlossen ist.
5. Der Wasserkocher darf nur mit dem mitgelieferten Sockel verwendet und nicht befüllt werden, wenn er auf dem Sockel steht.

### **! WARNUNG!**

- Füllen Sie das Wasser in Ihrem Wasserkocher immer zwischen den Stufen „Min“ und „Max“ ein. Wenn Sie das Wasser unter dem minimalen Wert kochen, schaltet sich das Gerät vorzeitig ab. Wenn Sie das Wasser über den maximalen Wert kochen, kann dies dazu führen, dass das Wasser überläuft.

### ZUM WARMHALTEN

1. Nehmen Sie den Deckel ab und stellen Sie die Teekanne auf den Wasserkocher.
2. Schalten Sie den Kochschalter ein und vergewissern Sie sich, dass sich der Hauptnetzschalter auf der Seite „Warmhalten“ befindet.
3. Die blaue LED-Leuchte leuchtet auf und zeigt an, dass der Warmhaltemodus ausgewählt wurde.

### TROCKENLAUFSCHUTZ

Sollten Sie den Wasserkocher versehentlich ohne Wasser arbeiten lassen, schaltet der Trockenkochschutz das Gerät automatisch ab. In diesem Fall lassen Sie den Wasserkocher einige Minuten abkühlen, bevor Sie ihn mit kaltem Wasser füllen und erneut kochen.

## REINIGUNG

Ziehen Sie vor der Reinigung immer den Netzstecker aus der Steckdose.

1. Tauchen Sie den Wasserkocher, das Netzkabel oder den Stecker niemals in Wasser ein und lassen Sie keine Feuchtigkeit mit diesen Teilen in Berührung kommen.
2. Wischen Sie das Gehäuse mit einem weichen, feuchten Tuch ab. Verwenden Sie niemals einen scharfen, aggressiven Reiniger.
3. Spülen Sie das Innere des Wasserkochers gründlich mit sauberem Wasser aus, um alle Rückstände zu entfernen.

**HINWEIS:** Verwenden Sie keine chemischen, scharfen oder aggressiven Reinigungsmittel. Verwenden Sie keine harten oder scheuernden Reinigungshilfsmittel wie Bürsten oder Topf-Schwämme.

### ENTFERNUNG VON MINERALISCHEN ABLAGERUNGEN

- Regelmäßiges Entkalken ist unerlässlich, um die Funktionstüchtigkeit des Wasserkochers zu gewährleisten. Der Kalk kann mit einem geeigneten Entkalkungsmittel entfernt werden, das in den meisten führenden Supermärkten, Kaufhäusern, Eisenwarengeschäften oder Apotheken erhältlich ist.
- Weicher Kalk kann durch einfaches Bürsten entfernt werden. Reste von hartem Kalk können durch vorsichtige Verwendung eines Zitronensäure-Entkalkers entfernt werden.

**HINWEIS:** Die übermäßige Verwendung eines Entkalkungsmittels sollte vermieden werden, da sie die Lebensdauer des Heizelements des Wasserkochers verkürzen kann.

- Nach dem Entkalken sollte der Wasserkocher mehrmals mit frischem Wasser aufgekocht werden, bevor Sie ihn zum Kochen von Trinkwasser verwenden können.
- Vergewissern Sie sich, dass die Außenseite des Wasserkochers gründlich gereinigt und alle Entkalkungsmittel entfernt wurden, da der Wasserkocher sonst beschädigt werden kann.

## AUFBEWAHRUNG

Achten Sie darauf, dass das Gerät außerhalb der Reichweite von Kindern, an einem trockenen, staub- und frostfreien Ort aufbewahrt wird, ohne direkte Sonneneinstrahlung.

## ENTSORGUNG

Entsorgen Sie die Verpackung sortenrein. Geben Sie Pappe und Karton zum Altpapier, Folien in die Wertstoff-Sammlung. Werfen Sie das Gerät nicht in den normalen Hausmüll. Das Produkt unterliegt der europäischen Richtlinie 2012/19/EU.



Entsorgen Sie das Gerät über einen zugelassenen Entsorgungsbetrieb oder über Ihre kommunale Ent-



sorgungseinrichtung. Beachten Sie die aktuell geltenden Vorschriften. Setzen Sie sich im Zweifelsfall mit Ihrer Entsorgungseinrichtung in Verbindung.

## **GARANTIE**

Sie erhalten auf dieses Gerät 3 Jahre Garantie ab Kaufdatum.

### **Garantiebedingungen**

- Die Garantiezeit beginnt mit dem Kaufdatum. Bewahren Sie die Originalquittung auf. Sie ist der Kaufnachweis.
- Innerhalb von drei Jahren ab Kaufdatum, wenn ein Material- oder Produktionsfehler auftritt, werden wir das Produkt gemäß der von uns gewählten Option kostenlos ersetzen oder reparieren.
- Es wird davon ausgegangen, dass das Gerät innerhalb der angegebenen Laufzeit mit Quittung und einer kurzen schriftlichen Beschreibung des Mangels eingereicht wird. Die Beschreibung muss Angaben zum Defekt enthalten und wann dieser aufgetreten ist.
- Durch den Austausch, die Reparatur oder den Austausch des Produkts beginnt keine neue Garantiezeit.
- Die bereits beim Kauf bestehenden Schäden oder Mängel müssen sofort nach dem Auspacken der Ware angezeigt werden.
- Material- oder Herstellungsfehler sind garantiert, leicht beschädigte oder zerbrechliche Komponenten wie Akkumulatoren oder Glas jedoch nicht unter der Garantie abgedeckt.
- Die Garantie deckt keine Mängel oder Schäden ab, die durch unsachgemäße Verwendung, bei Nichteinhaltung der Bedienungsanleitung oder Wartung entstanden sind.

### **Abwicklung im Garantiefall**

Um eine schnelle Bearbeitung Ihres Anliegens zu gewährleisten, folgen Sie bitte den folgenden Hinweisen:

- Die Artikelnummer entnehmen Sie bitte dem Typenschild des Gerätes, dem Verkaufskarton oder der Bedienungsanleitung.
- Sollten Funktionsfehler oder sonstige Mängel auftreten, kontaktieren Sie bitte die folgende Serviceabteilung telefonisch oder per E-Mail.  
Dort wird Ihnen das weitere Vorgehen ausführlich beschrieben.

Tel.: +49 2154 470 26-610

E-Mail: [info@hatex24.de](mailto:info@hatex24.de)

## IMPORTANT INFORMATION BEFORE USE

**Read the operating instructions and safety instructions carefully before using the device!**

- Failure to observe the operating instructions may result in serious injury or damage to the device.
- Keep the operating instructions for further use.
- If you pass the device on to third parties, be sure to include these operating instructions.
- The device is designed for private household use only and not for commercial use.
- Only use the device indoors and not outdoors.

## WARNINGS

The following warnings are used in this manual:

 **DANGER! High risk:**

Disregarding this warning can cause harm to life and limb.

 **WARNING! Average risk:**

Disregarding this warning can cause injury or serious property damage.

 **CAUTION! Low risk:**

Disregarding this warning may cause minor injury or property damage

**NOTE:** Facts and special features that should be observed when handling the device.

 This product is CE marked to denote conformity with Directives 2014/35/EU (Low Voltage) and the EMC directive (2014/30/EU), as amended.

## SAFETY INSTRUCTIONS:

- If the safety instructions are ignored, the manufacturer cannot be held liable for any damage.
- Keep these instructions in a safe place for future reference.
- This appliance can be used by children aged from 8 years and above and persons with reduced physical, sensory or mental capabilities or lack of experience and/or knowledge if they have been given supervision or instruction concerning use of the appliance in a safe way and understand the hazards involved.
- Children must not play with the appliance.
- Cleaning and user maintenance must not be carried out by children with-

out supervision, unless they are older than 8 years and supervised.

- Children younger than 8 years must be kept away from the device and the connecting cable.
- This device is not intended to be operated with an external timer or a separate remote control system.

 **WARNING! Risk of material damage!**

- To reduce the risk of fire or electric shock, do not remove the handle cover. There are no user serviceable parts inside. Repairs should be done by authorised service personnel only.
- If the connecting cable of this device is damaged, it must be replaced by the manufacturer or its customer service or a similarly qualified person in order to prevent hazards.
- Electrical equipment can pose hazards to pets and livestock. Furthermore, animals can also cause damage to the device. Therefore, always keep animals away from electrical devices.

 **WARNING! Risk of material damage!**

- Never fill the kettle with liquids other than fresh drinking water!
- Do not open the lid while the water is boiling.
- Fill the appliance only up to the maximum filling level otherwise the boiling water can spout.
- Close the lid without fail while heating the water otherwise, the boiling water can spout!
- Use the electric kettle only with the appliance base that is provided.
- Please note that the surface of the heating element still has the residual heat after the use.

 **DANGER! Electric shock!**

- Protect the appliance against humidity, dripping or splashing water: There is a risk of an electric shock.
- The electric kettle, the appliance base, the connecting cable and the power plug are not allowed to be immersed in the water or other liquids.
- Liquid is not allowed to overflow on the appliance plug-in connector.
- If liquids enter into the appliance base, immediately pull out the power plug. Before putting into operation again, get the appliance checked.
- Do not bring the appliance in service if the appliance or the connecting cable has visible damages or if the appliance base has been dropped prior to this.
- Connect the mains plug only to the properly installed, easily accessible socket with earthing contact, voltage of which corresponds to the specifications on the data plate. The socket must also be easily accessible after connecting.
- Please note that the connecting cable cannot be damaged due to sharp edges or hot points. Do not wind the connecting cable around the appliance.
- The appliance is not completely disconnected from the mains even after

- switching off. In order to do this, pull out the mains plug.
- While using the appliance, please note that the connecting cable is not jammed or pinched.
- In order to pull out the mains plug from the socket, always unplug it and never pull the cable.

**WARNING! Risk of injury!**

- Do not bend over the electric kettle, if you open the lid and the content is still hot. There is a risk of scalding due to leaking steam.
- The electric kettle becomes very hot after operating it. Hold only the handle of the kettle and operate only the unlock key and on/off switch.
- The appliance is equipped with the skid resistant silicone feet. As the furniture is coated with variety of lacquer and resins and is treated with different maintenance products, it cannot be completely ruled out that many of these substances contain the components, which affect the silicone feet and soften them. If necessary, put the skid resistant support under the appliance.
- Fill the appliance with minimum 0.5 litres of water because the appliance can get overheated.
- In any case, do not fill alcohol, sugar or milk in the electric kettle!
- Place the appliance on a stable, flat surface.
- Do not use any sharp or abrasive cleaning agent

## SCOPE OF DELIVERY

- Kettle**
- Teapot**
- Tea filter**
- Lid**
- Unit base**
- Instruction manual**

## DEVICE DESCRIPTION

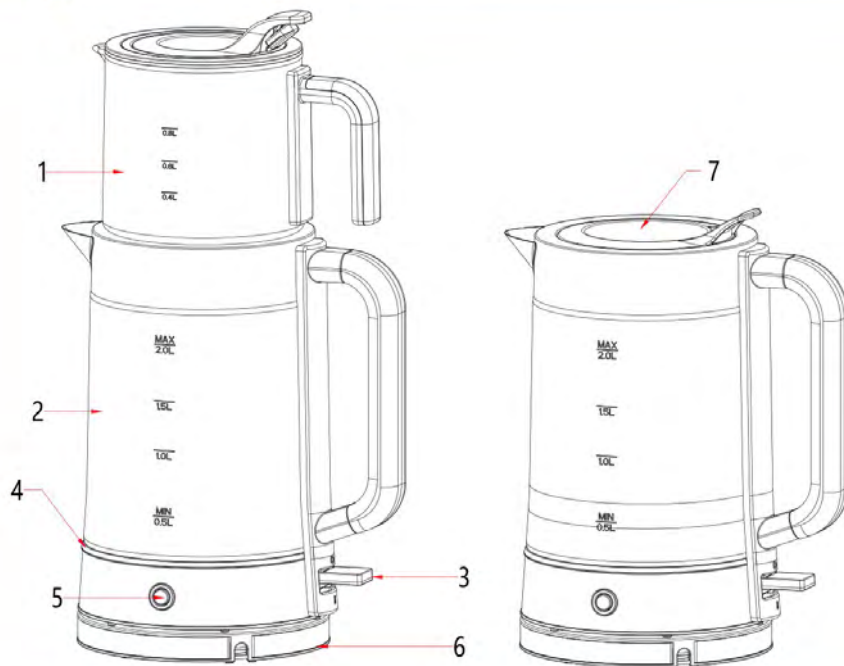

1. *Teapot*
2. *Kettle body*
3. *Main power switch*
4. *LED light fixture*
5. *Boiling switch control and LED lamp*
6. *Power unit*
7. *Lid*

## TECHNICAL DATA

Model:	20043 / WK-0833
Main voltage:	220-240V 50-60Hz
Protection class:	I
IP protection class:	IPX0
Rated power:	1.850 – 2.200 watts
Capacity of the kettle:	2,0 L
Capacity of the jug:	0,8 L

**Protection class I**

This means that a protective conductor connects all metallic components that are touchable and live to earth.

**IPX0 = IP** stands for the protection class (International Protection)

**X** means not specified protection against contact & dust protection

**0** indicates that the device does not offer any specific protection against water.

The device with an IPX0 rating does not offer any protection against water and is therefore not suitable for contact with moisture or water.

***BEFORE FIRST USE*****CAUTION!**

Packaging material is not a child's toy. Children must not play with the plastic bags. There is a risk of suffocation.

- Remove all parts from the packaging and remove all packaging materials.
- Also remove any transport locks.
- Check the scope of delivery for completeness and damage.
- Before the first use, wash it by putting water into it. Boil the water 3 times in the kettle and replace the water with cold water each time you boil it. Do not forget to fill the water to the maximum marked level during this process.
- Never use any chemical cleaners such as hydrochloric acid or bleach during cleaning.
- After the water is boiled, the buildup of residue-like powder inside the boiled water, according to its hardness degree, is normal. This will not harm human health.

***COMMISSIONING*****DANGER! Electric shock!**

- Only connect the mains plug to a properly installed, easily accessible socket outlet with protective contacts whose voltage corresponds to the specification on the rating plate. The socket outlet must remain easily accessible even after connection.
- Disconnect the mains plug from the socket after each use.

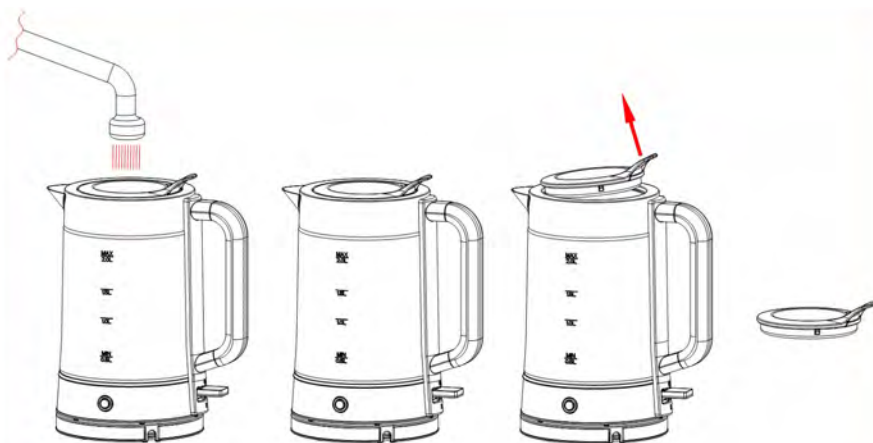

### **USE AS A KETTLE**

1. Please select the suitable lid. There is an easy fill lid in the scope of delivery.
2. Add water to the kettle directly without removing the lid, or by removing the lid.
3. Put the kettle on the base, plug in the power cable and turn on the main power switch.
4. The red lamp will light up, indicating that the kettle is connected to power supply.
5. The kettle must only be used with the base unit provided, and is not to be filled when located on the base unit.

### **⚠ WARNING!**

- Always fill the water in your kettle between the levels “Min” and “Max”. If you boil the water under the minimum level, it will cause the appliance to shut off early. If you boil the water over the maximum level, it may cause the water to spill over.

### **TO KEEP WARM**

1. Remove the lid and place the tea pot on the kettle.
2. Turn on the boiling switch control and make sure that the main power switch is on the “keep warm” side.
3. The blue LED light illuminates, indicating that the keep warm modus is working.

### **BOIL-DRY PROTECT**

Should you accidentally let the kettle operate without water, the boil-dry protection will automatically switch off the power. If this occurs, allow the kettle to cool before filling with cold water before re-boiling.

### **CLEANING**

Always disconnect the appliance from the power outlet before cleaning.

1. Never immerse the kettle, power cord or power base in water, or allow moisture to contact with these parts.
2. Wipe the housing with a soft, damp cloth. Never use a harsh, aggressive cleaner.

3. Rinse inside of the kettle thoroughly with clean water to remove any residue.

**NOTE:** Do not use chemical, harsh or aggressive cleaning agents. Do not use hard or abrasive cleaning materials such as brushes or pot sponges.

### **REMOVAL OF MINERAL DEPOSITS**

- Regular descaling is essential to ensure that the kettle works efficiently. The scale can be removed by using an appropriate descaling agent available in most leading supermarkets, department stores, and hardware stores or chemists.
- Soft scale may be removed simply by brushing. Residual hard scale may be removed by carefully using a citric acid descaler.

**NOTE:** Excessive use of a descaling agent should be avoided as it may shorten the life of the kettle's heating element.

- After descaling, the kettle should be boiled with fresh water several times before you can use it to boil drinking water.
- Ensure that the exterior of the kettle is thoroughly cleaned and all descaling agents are removed, or the kettle may be damaged.

## **STORAGE**

Make sure that the device is stored out of the reach of children, in a dry, dust-free and frost-free place, without direct sunlight.

## **DISPOSAL**

Dispose of the packaging according to type. Dispose of cardboard and carton as waste paper, and foil as recyclable material. Do not dispose of the device in normal household waste. The product is subject to the European Directive 2012/19/EU.



Dispose of the device via an authorized disposal company or your municipal waste disposal facility. Observe the currently applicable regulations. In case of doubt, contact your waste disposal facility.

## **WARRANTY**

This device comes with a 3-year warranty from the date of purchase.

### **Warranty conditions:**

- The guarantee period begins on the date of purchase. Keep the original sales receipt as proof of purchase.



- Should a material or production defect occur within the three years from the date of purchase, we will, at our option, replace the product or repair it free of charge, provided that both the device and the receipt, including a brief written description of the defect, are submitted to us within the aforementioned three-year period.
- If the defect is covered by our guarantee, you will receive a new product or we will repair the defective device.
- The replacement or repair of the product does not start a new guarantee period.
- Replacing or repairing parts of the device does not extend the guarantee period. The warranty period is not extended by the guarantee.
- Damage or defects already present at the time of purchase must be reported immediately after unpacking the goods. Repairs after the expiration of the guarantee period are subject to a charge.
- Covered by the guarantee period is the product and the receipt, including a brief written description of the defect. Also, easily breakable or easily damaged components, such as batteries or parts made of glass, are not covered by the guarantee.
- If the defect is covered by our guarantee, you will receive a new product or we will repair the defective product. Take and follow all information and instructions for proper use and maintenance of the product from the operating instructions.
- The guarantee period is not extended by the guarantee.
- Damage or defects already present at the time of purchase must be reported immediately after unpacking the goods.
- Repairs after the expiration of the guarantee period are subject to a charge.
- Covered by the warranty are material or manufacturing defects.
- Not covered by the guarantee are parts of the product that are subject to normal wear and tear and are considered wear parts. Also, easily breakable or easily damaged components, such as batteries or parts made of glass, are not covered by the guarantee.
- The guarantee is void due to external damage to the product, improper use and improper maintenance. Take and follow all information and instructions for proper use and maintenance of the product from the operating instructions.
- The guarantee also does not cover defects or damage caused by failure to follow the operating instructions.
- Uses and actions advised against or warned against in the operating instructions must be avoided at all costs.

### ***Warranty case handling***

To ensure that your request is processed quickly, please follow the instructions below:

- Please refer to the type plate of the device, the sales box or the operating instructions for the article number.
- If functional errors or other defects occur, please contact the following service department by telephone or e-mail. There, the further procedure will be described to you in detail.

Phone: +49 2154 470 26-610

E-mail: [info@hatex24.de](mailto:info@hatex24.de)

## INFORMATIONS IMPORTANTES AVANT L'UTILISATION

**Lisez attentivement le mode d'emploi et les consignes de sécurité avant d'utiliser l'appareil !**

- Le non-respect du mode d'emploi peut entraîner des blessures graves ou endommager l'appareil.
- Conservez le mode d'emploi pour toute utilisation ultérieure.
- Si vous remettez l'appareil à un tiers, veillez à lui remettre ce mode d'emploi.
- L'appareil est conçu uniquement pour un usage domestique et non pour un usage professionnel.
- N'utilisez l'appareil qu'à l'intérieur et non à l'extérieur.

## AVERTISSEMENTS

Au besoin, les avertissements suivants sont utilisés dans ce manuel :

### **DANGER ! Haut élevé :**

Le non-respect de l'avertissement peut porter atteinte à l'intégrité corporelle et à la vie.

### **AVERTISSEMENT ! Risque moyen :**

Le non-respect de cet avertissement pourrait entraîner des blessures ou de graves dommages matériels.

### **ATTENTION ! Faible mineur :**

Le non-respect de l'avertissement peut entraîner des blessures ou des dommages matériels mineurs.

**REMARQUE :** Faits et caractéristiques spéciales à observer lors de la manipulation de l'appareil.

 Ce produit est marqué CE pour indiquer la conformité avec les directives 2014/35/UE (basse tension) et la directive CEM (2014/30/UE), telles que modifiées.

## CONSIGNES DE SÉCURITÉ :

- Si vous ignorez les consignes de sécurité, le fabricant ne pourra pas être tenu pour responsable des dommages.
- Conservez ces instructions dans un endroit sûr pour pouvoir les consulter ultérieurement.
- Cet appareil peut être utilisé par des enfants à partir de 8 ans et par des personnes dont les capacités physiques, sensorielles ou mentales sont

réduites ou qui manquent d'expérience et/ou de connaissances, à condition qu'ils soient surveillés ou qu'ils aient reçu des instructions concernant l'utilisation sûre de l'appareil et qu'ils comprennent les risques qui en résultent.

- Les enfants ne doivent pas jouer avec l'appareil.
- Le nettoyage et l'entretien par l'utilisateur ne doivent pas être effectués par des enfants sans surveillance, à moins qu'ils n'aient plus de 8 ans et qu'ils soient surveillés. Les enfants de moins de 8 ans doivent être tenus à l'écart de l'appareil et du câble de raccordement.

**⚠ AVERTISSEMENT ! De dommages matériels !**

- Afin de réduire le risque d'incendie ou d'électrocution, ne retirez pas le couvercle de la poignée. Il ne contient aucune pièce réparable par l'utilisateur. Les réparations ne doivent être effectuées que par du personnel de service après-vente autorisé.
- Cet appareil n'est pas destiné à être utilisé avec une minuterie externe ou un système de télégestion séparé.
- Si le câble de raccordement de cet appareil est endommagé, il doit être remplacé par le fabricant ou son service après-vente ou par une personne de qualification similaire afin d'éviter tout danger.

**⚠ AVERTISSEMENT ! De dommages matériels !**

- Ne versez en aucun cas d'autres liquides que de l'eau potable fraîche dans la bouilloire !
- N'ouvrez pas le couvercle lorsque l'eau est bouillante.
- Ne remplissez l'appareil que jusqu'au niveau de remplissage maximum, sinon de l'eau bouillante risque de jaillir.
- Fermez toujours le couvercle lorsque vous faites chauffer de l'eau, sinon l'eau bouillante risque de jaillir !
- N'utilisez la bouilloire qu'avec le socle de l'appareil fourni.
- Notez que la surface de l'élément chauffant présente encore une chaleur résiduelle après utilisation.

**⚠ DANGER ! Choque électrique !**

- Protégez l'appareil de l'humidité, des gouttes ou des éclaboussures d'eau : il y a un risque de choc électrique.
- La bouilloire, le socle de l'appareil, le câble de raccordement et la fiche secteur ne doivent pas être immergés dans l'eau ou d'autres liquides.
- Aucun liquide ne doit déborder sur le raccord de pont de l'appareil.
- Si des liquides pénètrent dans la prise de l'appareil, débranchez immédiatement la fiche secteur. Faites vérifier l'appareil avant de le remettre en service.
- N'allumez l'appareil si l'appareil ou la connexion présente des dommages visibles ou si le socle de l'appareil a été préalablement déposé.
- Ne branchez la fiche d'alimentation qu'à une prise de courant correctement installée, facilement accessible et munie de contacts de protection dont la tension correspond à celle indiquée sur la plaque signalétique. La

prise de courant doit rester facilement accessible même après le branchement.

- Veillez à ce que le câble de raccordement ne puisse pas être endommagé par des arêtes vives ou des points chauds. N'enroulez pas le câble de raccordement autour de l'appareil.
- L'appareil n'est pas complètement déconnecté du secteur, même après avoir été éteint. Pour le faire, débranchez la prise de courant.
- Lorsque vous utilisez l'appareil, assurez-vous que le câble de connexion n'est pas pincé ou serré.
- Pour retirer la fiche de la prise de courant, tirez toujours la fiche, jamais le câble.
- Débranchez le cordon d'alimentation de la prise murale si une panne survient lorsque vous n'utilisez pas la bouilloire, avant de la nettoyer et pendant les orages.
- Pour éviter tout danger, n'apportez aucune modification à l'appareil.



### **DANGER! Risque de blessure!**

- Ne vous penchez pas sur le poêle lorsque vous ouvrez le couvercle et que le contenu est encore chaud. Il y a un risque d'échaudure en cas de fuite de vapeur.
- La théière devient très chaude pendant le fonctionnement. Il suffit de le toucher par la poignée et de n'actionner que le bouton de déclenchement et l'interrupteur marche/arrêt.
- L'appareil est équipé de pieds en silicone antidérapants. Comme les meubles sont recouverts d'une variété de laques et de plastiques et traités avec différents produits d'entretien, il ne peut être totalement exclu que certaines de ces substances contiennent des composants qui attaquent et ramollissent les pieds en silicone. Si nécessaire, placez une sous-couche antidérapante sous l'appareil.
- Remplissez l'appareil avec au moins 0,5 litre d'eau, sinon l'appareil risque de surchauffer.
- Ne versez jamais d'alcool, de sucre ou du lait dans la bouilloire.
- Placez l'appareil sur une surface stable et plane.
- N'utilisez pas de produits de nettoyage agressifs ou abrasifs.

## CONTENU DE LA LIVRAISON

1. **Bouilloire électrique**
2. **Théière**
3. **Filtre à thé**
4. **Couvercle**
5. **Socle de l'appareil**
6. **Mode d'emploi**

## DESCRIPTION DE L'APPAREIL

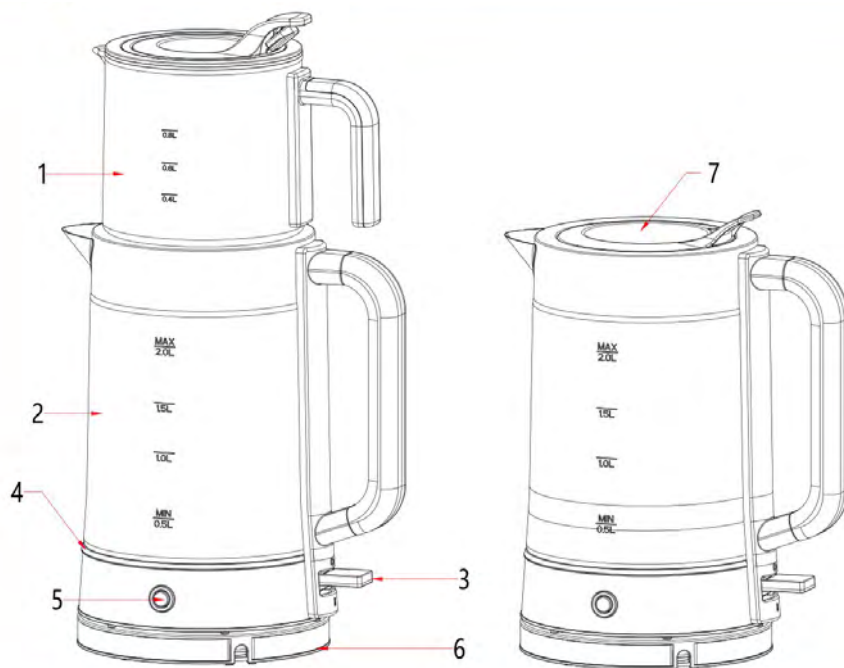

1. **Théière**
2. **Partie principale de la bouilloire électrique**
3. **Interrupteur d'alimentation principal**
4. **Voyant à LED**
5. **Commande de l'interrupteur de chauffage et lampe LED**
6. **Module de puissance**
7. **Couvercle**

## DONNÉES TECHNIQUES

Capacité de la verseuse :	20043 / WK-0833
Tension de réseau :	220-240V 50-60Hz
Classe de protection :	I
IP-Schutzart:	IPX0
Le pouvoir :	1.850 – 2.200 watts
Capacité de la bouilloire :	2,0 L
Capacité de la verseuse :	0,8 L

**Classe de protection I**

Cela signifie qu'un conducteur de protection relie à la terre tous les composants métalliques qui peuvent être touchés et qui conduisent le courant.

**IPX0 = IP** signifie classe de protection (International Protection)

**X** indique une protection contre les contacts accidentels et la poussière non spécifiée.

**0** indique que l'appareil n'offre aucune protection spécifique contre l'eau.

L'appareil avec un indice IPX0 n'offre aucune protection contre l'eau et n'est donc pas adapté au contact avec l'humidité ou l'eau.

**AVANT LA PREMIÈRE UTILISATION**** ATTENTION !**

Le matériel d'emballage n'est pas un jouet pour enfants. Les enfants ne doivent pas jouer avec les sacs en plastique. Il existe un risque d'étouffement.

- Retirez toutes les pièces de l'emballage et enlevez tous les matériaux d'emballage.
- Retirez également les éventuelles protections de transport.
- Vérifiez que la livraison est complète et qu'elle n'est pas endommagée.
- Lavez-la avant la première utilisation en y ajoutant de l'eau. Faites bouillir l'eau 3 fois dans la bouilloire et remplacez-la par de l'eau froide chaque fois que vous la faites bouillir. N'oubliez pas de remplir l'eau au niveau maximum marqué pendant ce processus.
- N'utilisez jamais de produits de nettoyage chimiques tels que de l'acide chlorhydrique ou de l'eau de Javel lors du nettoyage.
- Après l'ébullition de l'eau, il est normal que de la poudre semblable à un résidu se forme dans l'eau bouillie, en fonction de la dureté de celle-ci. Cela ne nuira pas à la santé humaine.

**MISE EN SERVICE**** DANGER ! Choc électrique !**

- Ne branchez la fiche secteur que sur une prise de courant correctement installée, facilement accessible et dotée de contacts de protection, dont la tension correspond à celle indiquée sur la plaque signalétique. La prise de courant doit rester facilement accessible après le raccordement.
- Retirez la fiche d'alimentation de la prise après chaque utilisation.

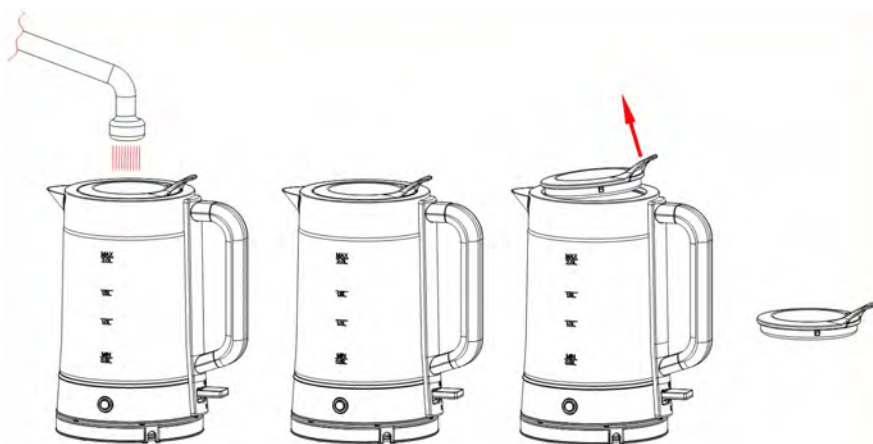

### UTILISATION COMME BOUILLLOIRE ÉLECTRIQUE

1. Veuillez sélectionner le couvercle approprié. Un simple bouchon de remplissage est inclus dans la livraison.
2. Versez de l'eau directement dans la bouilloire sans retirer le couvercle ou en retirant le couvercle.
3. Placez la bouilloire sur la base, branchez le câble d'alimentation et allumez l'interrupteur d'alimentation principal.
4. Le voyant rouge s'allume et indique que la bouilloire est connectée à l'alimentation électrique.
5. La bouilloire ne doit être utilisée qu'avec la base fournie et ne doit pas être remplie lorsqu'elle est placée sur la base.

### **⚠** AVERTISSEMENT !

- Versez toujours l'eau de votre bouilloire entre les niveaux « Min » et « Max ». Si vous faites bouillir l'eau en dessous de la valeur minimale, l'appareil s'éteint prématurément. Si vous faites bouillir l'eau au-dessus de la valeur maximale, cela peut entraîner un débordement de l'eau.

### POUR MAINTENIR AU CHAUD

1. Retirez le couvercle et placez la théière sur la bouilloire.
2. Allumez l'interrupteur de chauffage et assurez-vous que l'interrupteur d'alimentation principal se trouve sur le côté « Maintien au chaud ».
3. Le voyant bleu s'allume et indique que le mode de maintien au chaud a été sélectionné.

### PROTECTION CONTRE FONCTIONNEMENT À SEC

Si on laisse la bouilloire fonctionner sans eau, la protection contre le fonctionnement à sec coupe automatiquement l'appareil. Dans ce cas, laissez refroidir la bouilloire pendant quelques minutes avant de la remplir d'eau froide et de la faire bouillir à nouveau.

## NETTOYAGE

Débranchez toujours le cordon d'alimentation de la prise murale avant de le nettoyer.

1. Ne plongez jamais la bouilloire, le cordon d'alimentation ou la prise dans l'eau et ne laissez jamais l'humidité entrer en contact avec ces pièces.
2. Essuyez le boîtier avec un chiffon doux et humide. N'utilisez jamais un nettoyeur agressif.
3. Rincez soigneusement l'intérieur de la bouilloire avec de l'eau propre pour éliminer tous les résidus.

**REMARQUE :** N'utilisez pas de mélanges chimiques, ni de produits de nettoyage agressifs. N'utilisez pas de produits de nettoyage durs ou abrasifs tels que des brosses ou des éponges.

### ENLÈVEMENT DES GISEMENTS DE MINÉRAUX

- Un détartrage régulier est essentiel pour assurer le bon fonctionnement de la bouilloire. Le calcaire peut être éliminé avec un détartrant approprié, disponible dans la plupart des principaux supermarchés, grands magasins, quincailleries ou pharmacies.
- Le calcaire tendre peut être éliminé par un simple brossage. Les restes de calcaire dur peuvent être éliminés en utilisant soigneusement un détartrant à l'acide citrique.

**REMARQUE :** l'utilisation excessive d'un détartrant doit être évitée car elle peut raccourcir la durée de vie de l'élément chauffant de la bouilloire.

- Après le détartrage, la bouilloire doit bouillir plusieurs fois avec de l'eau fraîche avant de pouvoir l'utiliser pour faire bouillir de l'eau potable.
- Assurez-vous que l'extérieur de la bouilloire a été soigneusement nettoyé et que tous les détartrants ont été éliminés, sinon la bouilloire pourrait être endommagée.

## CONSERVATION

Veillez à ce que l'appareil soit conservé hors de portée des enfants, dans un endroit sec, à l'abri de la poussière et du gel, sans exposition directe au soleil.

## ÉLIMINATION

Éliminez les emballages en respectant le tri sélectif. Mettez le carton avec les vieux papiers, les films dans la collecte des matières recyclables.

Ne jetez pas l'appareil avec les déchets ménagers normaux. Le produit est soumis à la directive européenne 2012/19/UE.



Éliminez l'appareil via une entreprise d'élimination des déchets agréée ou via votre service d'élimination des déchets communal.

Respectez les prescriptions actuellement en vigueur. En cas de doute, contactez votre organisme d'élimination des déchets.



## GARANTIE

Vous bénéficiez d'une garantie de 3 ans sur cet appareil à compter de la date d'achat.

### **Conditions de garantie**

- La période de garantie commence à la date d'achat. Conservez le ticket de caisse original. Il sert de preuve d'achat.
- Si un défaut de matériel ou de production devait survenir au cours des trois années suivant la date d'achat, nous remplacerions le produit ou le réparerions gratuitement, à notre choix.
- Cela suppose que l'appareil et le ticket de caisse, accompagnés d'une brève description écrite du défaut, nous soient remis dans le délai de trois ans mentionné.
- La description doit préciser en quoi consiste le défaut et quand il est survenu.
- Si le défaut est couvert par notre garantie, vous recevrez un nouveau produit ou nous réparerons l'appareil défectueux.
- Le remplacement ou la réparation du produit n'ouvre pas une nouvelle période de garantie.
- Le remplacement ou la réparation de pièces de l'appareil ne prolonge pas la durée de la garantie.
- La période de garantie n'est pas prolongée par la garantie.
- Les dommages ou défauts déjà présents lors de l'achat doivent être signalés immédiatement après le déballage de la marchandise.
- Les réparations effectuées après l'expiration de la garantie sont payantes.
- Les défauts de matériel ou de fabrication sont couverts par la garantie.
- Les parties du produit soumises à une usure normale et considérées comme des pièces d'usure ne sont pas couvertes par la garantie. De même, les composants faciles à casser ou à endommager, comme les batteries ou les pièces en verre, ne sont pas couverts par la garantie.
- La garantie est annulée si le produit est endommagé de l'extérieur, s'il n'est pas utilisé correctement ou s'il n'est pas entretenu correctement. Consultez le mode d'emploi et suivez toutes les informations et instructions pour une utilisation et un entretien corrects du produit.
- La garantie ne couvre pas non plus les défauts ou dommages causés par le non-respect du mode d'emploi.
- Les utilisations et les actions déconseillées dans le mode d'emploi ou faisant l'objet d'une mise en garde doivent absolument être évitées.

### **Traitement en cas de garantie**

Afin de garantir un traitement rapide de votre demande, veuillez suivre les indications suivantes :

- Vous trouverez le numéro d'article sur la plaque signalétique de l'appareil, dans le carton de vente ou dans le mode d'emploi.
- Si des erreurs de fonctionnement ou d'autres défauts apparaissent, veuillez contacter le service après-vente suivant par téléphone ou par e-mail.  
La procédure à suivre vous y sera décrite en détail.

Tél.: +49 2154 470 26-610

E-mail: info@hatex24.de

## BELANGRIJKE INFORMATIE VÓÓR GEBRUIK

**Lees de gebruiksaanwijzing en de veiligheidsvoorschriften zorgvuldig door voordat u het apparaat in gebruik neemt.**

- Het niet in acht nemen van de gebruiksaanwijzing kan leiden tot ernstig letsel of beschadiging van het toestel.
- Bewaar de gebruiksaanwijzing voor toekomstig gebruik.
- Indien u het toestel aan een derde doorgeeft, vergeet dan niet deze gebruiksaanwijzing mee te geven.
- Het apparaat is uitsluitend bestemd voor particulier huishoudelijk gebruik en niet voor commercieel gebruik.
- Gebruik het apparaat alleen binnenshuis en niet buitenshuis.

## WAARSCHUWINGEN

Indien nodig worden de volgende waarschuwingen in deze gebruiksaanwijzing:

### **GEVAAR! Hoog risico:**

Het negeren van deze waarschuwing kan levensgevaarlijke schade veroorzaken.

### **WAARSCHUWING! Gemiddeld risico:**

Het negeren van deze waarschuwing kan lichamelijk letsel of ernstige materiële schade veroorzaken.

### **LET OP! Laag risico:**

Het negeren van deze waarschuwing kan licht lichamelijk letsel of materiële schade veroorzaken.

**OPMERKING:** Feiten en bijzonderheden waarmee rekening moet worden gehouden bij de omgang met het apparaat.

 Dit product is CE-gemarkeerd om aan te geven dat het voldoet aan de richtlijnen 2014/35/EG (laagspanning) en de EMC-richtlijn (2014/30/EU), zoals gewijzigd.

## VEILIGHEIDSVOORSCHRIFTEN:

- Indien de veiligheidsinstructies worden genegeerd, kan de fabrikant niet aansprakelijk worden gesteld voor eventuele schade.
- Bewaar deze instructies op een veilige plaats voor toekomstige raadpleging.

- Dit apparaat kan worden gebruikt door kinderen vanaf 8 jaar en personen met verminderde lichamelijke, zintuiglijke of geestelijke vermogens of met gebrek aan ervaring en/of kennis, indien zij onder toezicht staan of instructies hebben gekregen over het veilig gebruik van het apparaat en de gevaren ervan begrijpen.
- Kinderen mogen niet met het toestel spelen.
- Reiniging en gebruikersonderhoud mogen niet worden uitgevoerd door kinderen zonder toezicht, tenzij ze ouder zijn dan 8 jaar en onder toezicht staan.
- Kinderen jonger dan 8 jaar moeten uit de buurt van het toestel en het aansluitsnoer worden gehouden.
- Dit toestel is niet bedoeld om te worden bediend met een externe timer of een afzonderlijk afstandsbedieningssysteem.



### **WAARSCHUWING! Gevaar voor materiële schade!**

- Verwijder de handgreepafdekking niet om het risico op brand of elektrische schokken te verminderen. Het bevat geen onderdelen die door de gebruiker kunnen worden gerepareerd. De reparaties mogen alleen worden uitgevoerd door geautoriseerd servicepersoneel.
- Indien het aansluitsnoer van dit toestel beschadigd is, moet het door de fabrikant of zijn klantendienst of een soortgelijk gekwalificeerd persoon worden vervangen om gevaren te voorkomen.
- Elektrische apparaten kunnen een gevaar vormen voor huisdieren en vee. Bovendien kunnen dieren ook schade toebrengen aan het toestel. Houd dieren daarom altijd uit de buurt van elektrische apparaten.



### **WAARSCHUWING! Gevaar voor materiële schade!**

- Vul de waterkoker nooit met andere vloeistoffen dan vers drinkwater!
- Open het deksel niet terwijl het water kookt.
- Vul het apparaat alleen tot het maximale vulniveau, anders kan het kokende water uitlopen.
- Sluit het deksel zonder mankeren tijdens het verwarmen van het water, anders kan het kokende water uitlopen!
- Gebruik de elektrische waterkoker alleen met de meegeleverde bodem van het apparaat.
- Houd er rekening mee dat het oppervlak van het verwarmingselement na gebruik nog de restwarmte heeft.



### **GEVAAR! Elektrische schok!**

- Bescherm het apparaat tegen vocht, druppelend of spattend water: Er bestaat een risico op een elektrische schok.
- De elektrische waterkoker, de bodem van het apparaat, het aansluitsnoer en de stekker mogen niet in het water of andere vloeistoffen worden ondergedompeld.
- Als er vloeistoffen in de bodem van het apparaat terechtkomen, trek dan onmiddellijk de stekker uit het stopcontact. Laat het apparaat controleren voordat het weer in gebruik wordt genomen.

- Neem het apparaat niet in gebruik als het apparaat of de aansluitkabel zichtbare beschadigingen heeft of als de basis van het apparaat eerder is gevallen.
- Sluit de netstekker alleen aan op de correct geïnstalleerde, goed bereikbare contactdoos met aardcontact, waarvan de spanning overeenkomt met de gegevens op het gegevensplaatje. Het stopcontact moet ook na het aansluiten goed bereikbaar zijn.
- Houd er rekening mee dat de aansluitkabel niet kan worden beschadigd door scherpe randen of hete punten. Wikkel de aansluitkabel niet om het apparaat heen.
- Het apparaat is ook na het uitschakelen niet volledig losgekoppeld van het stroomnet. Trek hiervoor de stekker uit het stopcontact.
- Houd er tijdens het gebruik van het apparaat rekening mee dat het aansluitsnoer niet beklemd of gekneld is.
- Om de stekker uit het stopcontact te trekken, moet u altijd de stekker uit het stopcontact halen en nooit aan het snoer trekken.



### **WAARSCHUWING! Risico op letsel!**

- Buig niet over de elektrische waterkoker, als u het deksel opent en de inhoud nog heet is. Er is een risico op verbranding door lekkende stoom.
- De elektrische waterkoker wordt na gebruik zeer heet. Houd alleen de handgreep van de ketel vast en bedien alleen de ontgrendelingsleutel en de aan/uit-schakelaar.
- Het toestel is uitgerust met de slipvaste siliconenvoetjes. Omdat het meubel is gecoat met verschillende soorten lak en harsen en is behandeld met verschillende onderhoudsproducten, kan niet volledig worden uitgesloten dat veel van deze stoffen de componenten bevatten, die de siliconenvoetjes aantasten en verzachten. Plaats indien nodig de slipvaste steun onder het apparaat.
- Vul het apparaat met minimaal 0,5 liter water omdat het apparaat oververhit kan raken.
- Vul in ieder geval geen alcohol, suiker of melk in de elektrische waterkoker!
- Plaats het apparaat op een stabiele, vlakke ondergrond.
- Gebruik geen scherpe of schurende reinigingsmiddelen.

## **OMVANG VAN DE LEVERING**

1. **Waterkoker**
2. **Theepot**
3. **Theefilter**
4. **Deksel**
5. **Onderstel**
6. **Gebruiksaanwijzing**

## APPARAATBESCHRIJVING

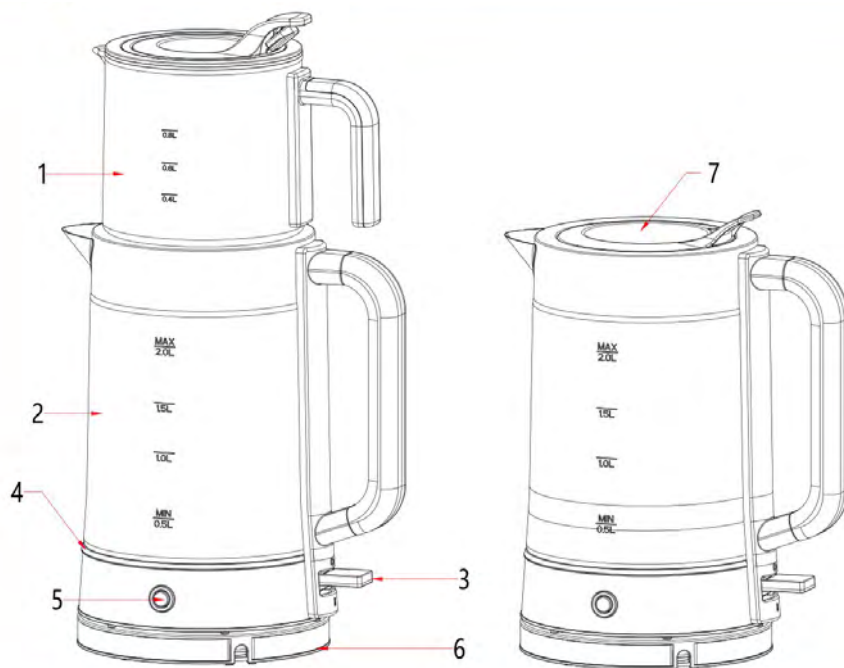

1. *Theepot*
2. *Hoofddeelte aterkoker*
3. *Hoofdstroomschakelaar*
4. *Ledlampje*
5. *Kookschakelaarbesturing en ledlamp*
6. *Vermogensdeel*
7. *Deksel*

## TECHNISCHE GEGEVENS

Model:	20043 / WK-0833
Netspanning:	220-240V 50-60Hz
Beschermingsklasse:	I
IP-Schutzart:	IPX0
Vermogen:	1.850 – 2.200 watt
Capaciteit van de waterkoker:	2,0 L
Capaciteit van de kan:	0,8 L

**Beschermingsklasse I**

Dit betekent dat een beschermende geleider alle metalen onderdelen die aanraakbaar zijn en onder spanning staan, verbindt met aarde.

**IPX0 = IP** staat voor de beschermingsklasse (Internationale Bescherming)

**X** betekent niet gespecificeerde bescherming tegen contact en stof

**0** geeft aan dat het apparaat geen specifieke bescherming biedt tegen water.

Het apparaat met een IPX0-classificatie biedt geen bescherming tegen water en is daarom niet geschikt voor contact met vocht of water.

**VOOR HET EERSTE GEBRUIK**** LET OP!**

Verpakkingsmateriaal is geen kinderspeelgoed. Kinderen mogen niet met de plastic zakken spelen. Er is verstikkingsgevaar.

- Haal alle onderdelen uit de verpakking en verwijder al het verpakkingsmateriaal.
- Verwijder ook eventuele transportvergrendelingen.
- Controleer of de geleverde artikelen compleet zijn en controleer op eventuele beschadigingen.
- Was het voor het eerste gebruik door er water in te doen. Kook het water 3 x in de waterkoker en ververs het water elke keer als u het kookt met koud water. Vergeet niet om het water tijdens dit proces tot het maximale gemarkeerde niveau te vullen.
- Gebruik bij het reinigen nooit chemische reinigingsmiddelen zoals zoutzuur of bleekmiddel.
- Na het koken van het water is het normaal dat in het gekookt water, afhankelijk van de hardheid, residuachtig poeder wordt gevormd. Dit zal de gezondheid van de mens niet schaden.

**INGEBRUIKNAME**** GEVAAR! Elektrische schok!**

- Sluit de netstekker alleen aan op een goed geïnstalleerde, goed toegankelijke wandcontactdoos met veiligheidscontacten waarvan de spanning overeenkomt met de specificatie op het typeplaatje. De wandcontactdoos moet ook na het aansluiten goed toegankelijk blijven.
- Trek na elk gebruik de stekker uit het stopcontact.

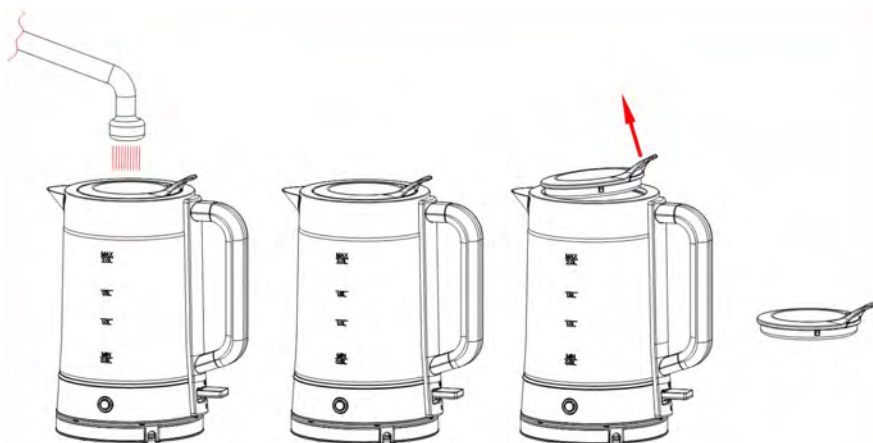

### **GEBRUIK ALS WATERKOKER**

1. Kies de juiste deksel. Een eenvoudige vuldeksel is inbegrepen.
2. Doe water rechtstreeks in de waterkoker zonder het deksel te verwijderen.
3. Plaats de waterkoker op het voetstuk, steek het netsnoer in het stopcontact en schakel de hoofdstroomschakelaar in.
4. Het rode lampje gaat branden en geeft aan dat de waterkoker is aangesloten op de voeding.
5. De waterkoker mag alleen met het bijgeleverde voetstuk worden gebruikt en mag niet worden gevuld als deze op het voetstuk staat.

### **⚠ WAARSCHUWING!**

- Vul het water in uw waterkoker altijd tussen de niveaus 'Min' en 'Max'. Als u het water onder de minimale waarde kookt, schakelt het apparaat voortijdig uit. Als u het water boven de maximale waarde kookt, kan dit ertoe leiden dat het water overloopt.

### **OM WARM TE HOUDEN**

1. Verwijder het deksel en plaats de theepot op de waterkoker.
2. Schakel de kookschakelaar in en zorg ervoor dat de hoofdstroomschakelaar zich aan de kant 'Warmhouden' bevindt.
3. Het blauwe ledlampje gaat branden en geeft aan dat de warmhoudmodus is geselecteerd.

### **DROOGKOOKBEVEILIGING**

Als u de ketel per ongeluk zonder water laat werken, schakelt de droogkookbeveiliging automatisch de stroom uit. Als dit gebeurt, laat de ketel dan afkoelen voordat u hem met koud water vult voordat hij opnieuw kookt.

## SCHOONMAKEN

Haal altijd de stekker uit het stopcontact voordat u het apparaat schoonmaakt.

1. Dompel de ketel, het netsnoer of de voedingsbodem nooit onder in water en laat geen vocht in contact komen met deze onderdelen.
2. Veeg de behuizing af met een zachte, vochtige doek.
3. Spoel de binnenkant van de waterkoker grondig met schoon water om alle resten te verwijderen.

**OPMERKING:** Gebruik geen chemische, agressieve of agressieve reinigingsmiddelen. Gebruik geen harde of schurende reinigingsmiddelen zoals borstels of potsponzen.

### VERWIJDERING VAN MINERALE AFZETTINGEN

- Regelmatig ontkalken is essentieel om de goede werking van de waterkoker te garanderen. De kalk kan worden verwijderd met een geschikt ontkalkingsmiddel dat verkrijgbaar is bij de meeste toonaangevende supermarkten, warenhuizen, ijzerwinkels of apotheken.
- Zachte kalk kan worden verwijderd door eenvoudig te borstelen. Resten van harde kalk kunnen worden verwijderd door voorzichtig gebruik te maken van een citroenzuurontkalkingsmiddel.

**OPMERKING:** overmatig gebruik van een ontkalkingsmiddel moet worden vermeden, omdat dit de levensduur van het verwarmingselement van de waterkoker kan verkorten.

- Na het ontkalken moet de waterkoker meerdere keren worden gekookt met vers water voordat u deze kunt gebruiken om drinkwater te koken.
- Zorg ervoor dat de buitenkant van de waterkoker grondig is schoongemaakt en alle ontkalkingsmiddelen zijn verwijderd, anders kan de waterkoker worden beschadigd.

## OPSLAG

Zorg ervoor dat het apparaat buiten het bereik van kinderen wordt opgeborgen op een droge, stof- en vorstvrije plaats zonder direct zonlicht.

## VERWIJDERING

Gooi de verpakking weg volgens het type. Doe karton en karton bij het oud papier en plastic folie bij de recycleerbare stoffen.

Gooi het apparaat niet bij het normale huisvuil. Het product is onderworpen aan de Europese Richtlijn 2012/19/EU.



Voer het apparaat af via een erkend afvalverwerkingsbedrijf of via uw gemeentelijk afvalverwerkingsbedrijf. Neem de thans geldende voorschriften in acht. Neem in geval van twijfel contact op met uw afvalverwerkingsbedrijf.



## GARANTIE

U krijgt 3 jaar garantie op dit toestel vanaf de datum van aankoop.

### **Garantievoorwaarden**

- De garantieperiode gaat in op de datum van aankoop. Bewaar het originele ontvangstbewijs. Het dient als bewijs van aankoop.
- Indien zich binnen drie jaar na de aankoopdatum een materiaal- of productiefout voordoet, zullen wij het product naar eigen goeddunken kosteloos vervangen of repareren.
- Voorwaarde is dat zowel het apparaat als de kwitantie, met een korte schriftelijke beschrijving van het gebrek, binnen de genoemde termijn van drie jaar bij ons worden ingediend.
- De beschrijving moet vermelden wat het gebrek is en wanneer het zich heeft voorgedaan.
- Als het defect onder onze garantie valt, krijgt u een nieuw product terug of repareren wij het defecte product.
- Door vervanging of reparatie van het product begint geen nieuwe garantieperiode te lopen.
- Vervanging of reparatie van onderdelen van het apparaat leidt niet tot verlenging van de garantieperiode.
- De garantieperiode wordt niet verlengd door de garantie.
- Beschadigingen of gebreken die reeds bij de aankoop aanwezig waren, moeten onmiddellijk na het uitpakken van de goederen worden gemeld.
- Voor reparaties na het verstrijken van de garantietermijn worden kosten in rekening gebracht.
- Materiaal- of fabricagefouten worden gedekt door de garantie.
- Onderdelen van het product die aan normale slijtage onderhevig zijn en als slijtageonderdelen worden beschouwd, vallen niet onder de garantie. Onderdelen die gemakkelijk stuk of beschadigd kunnen raken, zoals batterijen of onderdelen van glas, vallen evenmin onder de garantie.
- De aanspraak op garantie vervalt bij uitwendige beschadiging van het product, bij oneigenlijk gebruik en bij oneigenlijk onderhoud. Raadpleeg de gebruikershandleiding en volg alle informatie en instructies voor het juiste gebruik en onderhoud van het product op.
- De garantie dekt evenmin defecten of schade die het gevolg zijn van het niet in acht nemen van de gebruiksaanwijzing.
- Gebruik en handelingen die in de gebruiksaanwijzing worden afgeraden of waartegen wordt gewaarschuwd, moeten kosten wat kost worden vermeden.

### **Verwerking in geval van een garantieclaim**

Om ervoor te zorgen dat uw verzoek snel wordt verwerkt, dient u de onderstaande instructies te volgen:

- Raadpleeg het typeplaatje van het toestel, de verkoopdoos of de gebruiksaanwijzing voor het artikelnummer.
- Bij functiestoringen of andere defecten kunt u telefonisch of per e-mail contact opnemen met de volgende servicedienst. Zij zullen u gedetailleerde instructies geven over hoe te handelen.

Tel.: +49 2154 470 26-610

E-Mail: info@hatex24.de

## KULLANMADAN ÖNCE ÖNEMLİ BİLGİLER

**Cihazı kullanmaya başlamadan önce kullanım kılavuzunu ve güvenlik uyarılarını dikkatle okuyun!**

- Kullanım kılavuzuna uyulmaması ciddi yaralanmalara veya cihazda hasara neden olabilir.
- Kullanım kılavuzunu ileride kullanmak üzere saklayın.
- Cihazı üçüncü şahıslara vermeniz halinde yanında mutlaka bu kullanım kılavuzunu da verin.
- Cihaz yalnızca ev tipi özel kullanıma yöneliktir ve ticari kullanım için tasarlanmamıştır.
- Cihazı sadece iç mekânlarda kullanın, dışarıda kullanmayın.

### UYARILAR

Gerekirse, bu kullanım talimatlarında aşağıdaki uyarılar kullanılır:

#### **TEHLİKE! Yüksek risk:**

Uyarının dikkate alınmaması can ve mal kaybına neden olabilir.

#### **UYARI! Orta risk:**

Uyarının dikkate alınmaması yaralanmaya veya ciddi maddi hasara neden olabilir.

#### **DİKKAT! Düşük risk:**

Uyarının dikkate alınmaması hafif yaralanmalara veya maddi hasara neden olabilir.

**NOT:** Cihazı kullanırken dikkat edilmesi gereken gerçekler ve özel özellikler.

 Bu ürün, değiştirildiği şekliyle 2014/35/EU (Düşük Gerilim) ve EMC direktiflerine (2014/30/EU) uygunluğunu göstermek üzere CE işaretine sahiptir.

### EMNİYET:

- Güvenlik talimatları göz ardı edilirse, üretici zarardan sorumlu tutulamaz.
- Bu kılavuzu daha sonra başvurmak üzere güvenli bir yerde saklayın.
- Bu cihaz, 8 yaş ve üzeri çocuklar ve cihazın güvenli kullanımında denetlenmiş veya talimat almış ve ortaya çıkan tehlikeleri anlamışlarsa, fiziksel, duyuşsal veya zihinsel yetenekleri azalmış veya deneyim ve/veya bilgi eksikliği olan kişiler tarafından kullanılabilir.
- Çocukların cihazla oynamasına izin verilmez.
- Temizlik ve kullanıcı bakımı, 8 yaşından büyük ve gözetim altında olmadıkça çocuklar tarafından gözetimsiz olarak yapılmamalıdır.

- 8 yaşından küçük çocuklar cihazdan ve bağlantı hattından uzak tutulmalıdır.
- Bu cihazın harici bir zamanlayıcı veya ayrı bir telekontrol sistemi ile çalıştırılması amaçlanmamıştır.

**⚠ UYARI! Maddi hasar riski!**

- Yangın veya elektrik çarpması riskini azaltmak için kulp kaplamasını çıkarmayın. Cihazın içinde kullanıcı tarafından tamiri yapılabilecek parça yoktur. Onarım sadece yetkili servis personeli tarafından yapılmalıdır.
- Bu cihazın bağlantı hattı hasar görmüşse, tehlikeleri önlemek için üretici veya müşteri hizmetleri veya benzer nitelikli bir kişi tarafından değiştirilmelidir.
- Elektrikli ev aletleri evcil ve çiftlik hayvanları için tehlike oluşturabilir. Ayrıca, hayvanlar da cihaza zarar verebilir. Bu nedenle, prensip olarak hayvanları elektrikli aletlerden uzak tutun.

**⚠ UYARI! Maddi hasar riski!**

- Su ısıtıcısını asla taze içme suyu dışındaki sıvılarla doldurmayın!
- Su kaynarken kapağı açmayın.
- Cihazı sadece maksimum dolum seviyesine kadar doldurun, aksi takdirde kaynar su dışarı sıçrayabilir.
- Su ısıtırken kapağı daima kapatın, aksi takdirde kaynar su dışarı sıçrayabilir!
- Su ısıtıcısını sadece birlikte verilen cihaz tabanı ile kullanın.
- Kullanımdan sonra ısıtma elemanının yüzeyinde hala ısı kalıntısı olduğunu lütfen unutmayın.

**⚠ TEHLİKE! Elektrik çarpması!**

- Cihazı nemden, damlamaktan veya su sıçramasından koruyun. Elektrik çarpması riski vardır.
- Su ısıtıcısı, cihaz tabanı, bağlantı kablosu ve elektrik fişi suya veya başka sıvılara daldırılmamalıdır.
- Cihazın fiş bağlantısına hiçbir sıvı dökülmemelidir.
- Gövde çerçevesine sıvı girmesi halinde, hemen elektrik fişini çekin. Cihazı tekrar çalıştırmadan önce kontrol ettirin.
- Cihaz veya bağlantı kablosu gözle görülür şekilde hasar görmüşse veya gövde çerçevesi yere düşmüşse, cihazı çalıştırmayın.
- Elektrik fişini sadece, voltajı tip etiketindeki bilgilere uygun olan, koruyucu kontaklara sahip, düzgün monte edilmiş, kolay erişilebilir bir prize takın. Priz, bağlantıdan sonra bile kolayca erişilebilir durumda kalmalıdır.
- Bağlantı kablosunun keskin kenarlar veya sıcak noktalar nedeniyle hasar görmediğinden emin olun. Bağlantı kablosunu cihazın etrafına sarmayın.
- Cihaz kapatıldıktan sonra bile şebeke bağlantısı tamamen kesilmez. Bunu yapmak için elektrik fişini çekin.
- Cihazı kullanırken, bağlantı kablosunun sıkışmadığından veya ezilmediğinden emin olun.
- Elektrik fişini prizden çıkarmak için her zaman fişi çekin, asla kabloyu çekmeyin.

- Bir arıza olduğunda, su ısıtıcısını kullanmadığınızda, su ısıtıcısını temizlemeden önce ve fırtına sırasında elektrik fişini prizden çekin.
  - Tehlikeleri önlemek için, cihaz üzerinde herhangi bir değişiklik yapmayın.
- ⚠ UYARI! Yaralanma tehlikesi!**
- Kapağı açtığınızda ve içindekiler hala sıcakken su ısıtıcısının üzerine eğilmeyin. Kaçan su buharı nedeniyle haşlanma riski vardır.
  - Su ısıtıcısı çalışma sırasında çok sıcak olur. Sadece tutma yerinden tutun ve sadece açma/kapama düğmesini kullanın.
  - Cihaz kaymaz silikon ayaklarla donatılmıştır. Mobilyalar çeşitli cilalar ve plastiklerle kaplandığından ve farklı bakım ürünleriyle işlendiğinden, bu maddelerin bazılarının silikon ayaklara saldıran ve yumuşatan bileşenler içerdiği tamamen göz ardı edilemez. Gerekirse, cihazın altına kaymaz bir paspas yerleştirin.
  - Cihazı en az 0,5 litre su ile doldurun, aksi takdirde cihaz aşırı ısınabilir.
  - Su ısıtıcısının içine asla alkol, şeker veya süt dökmeyin.
  - Cihazı sabit ve düz bir yüzeye yerleştirin.
  - Sert veya aşındırıcı temizlik maddeleri kullanmayın.

## TESLİMAT KAPSAMI

1. **Su ısıtıcısı**
2. **Çay demliği**
3. **Çay filtresi**
4. **Kapak**
5. **Cihaz tabanı**
6. **Kullanım kılavuzu**

## AYGIT AÇIKLAMASI

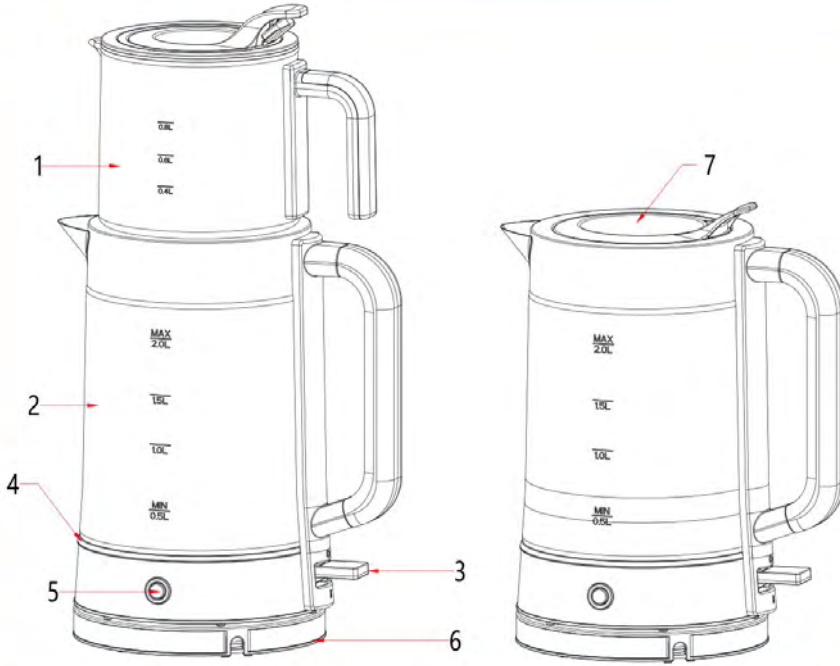

1. **Çay demliđi**
2. **Su ısıtıcısı ana gövde**
3. **Ana güç anahtarı**
4. **LED ışık**
5. **Kontrol paneli ve LED lambası**
6. **Güç birimi**
7. **Kapak**

## TEKNİK BİLGİLER

Model:	20043 / WK-0833
Şebeke gerilimi:	220-240V 50-60Hz
Koruma sınıfı:	I
IP-Schutzart:	IPX0
Güç:	1.850 - 2.200 watt
Su ısıtıcısının kapasitesi:	2,0 L
Sürahi kapasitesi:	0,8 L

**Koruma sınıfı I**

Bu, bir koruyucu iletkenin dokunulabilir ve canlı olan tüm metalik bileşenleri toprağa bağladığı anlamına gelir.

**IPX0 = IP** staat voor de beschermingsklasse (Internationale Bescherming)

**X** betekent niet gespecificeerde bescherming tegen contact en stof

**0** geeft aan dat het apparaat geen specifieke bescherming biedt tegen water.

Het apparaat met een IPX0-classificatie biedt geen bescherming tegen water en is daarom niet geschikt voor contact met vocht of water.

**İLK KULLANIMADAN ÖNCE****⚠ DİKKAT!**

Ambalaj malzemesi bir çocuk oyuncak değildir. Çocukların plastik torbalarla oynamasına izin verilmez. Boğulma riski var.

- Tüm parçaları ambalajdan çıkarın ve tüm ambalaj malzemelerini çıkarın.
- Ayrıca tüm taşıma sigortalarını çıkarın.
- Teslimat kapsamını eksiksizlik ve hasar açısından kontrol edin.
- İlk kullanımdan önce içine su koyarak yıkayın. Isıtıcıda 3 kez su kaynatın ve her kaynadığında, suyu soğuk suyla değiştirin. Bu işlem sırasında suyu en fazla işaretli maksimum seviyeye kadar doldurmayı unutmayın.
- Temizlik sırasında asla tuz ruhu veya ağartıcı gibi kimyasal temizlik malzemesi kullanmayın.
- Kaynadıktan sonra suda, sertlik derecesine bağlı olarak toz halinde tortu oluşması normaldir. Bu tortu insan sağlığına zarar vermez.

**İŞLETİME ALMA****⚠ TEHLİKE! Elektrik çarpması!**

- Elektrik fişini sadece doğru monte edilmiş, kolay erişilebilir, koruyucu kontaklara sahip ve voltajı tip etiketindeki spesifikasyonlara uygun bir prize takın. Priz, bağlantıdan sonra bile kolayca erişilebilir durumda kalmalıdır.
- Her kullanımdan sonra elektrik fişini prizden çekin.

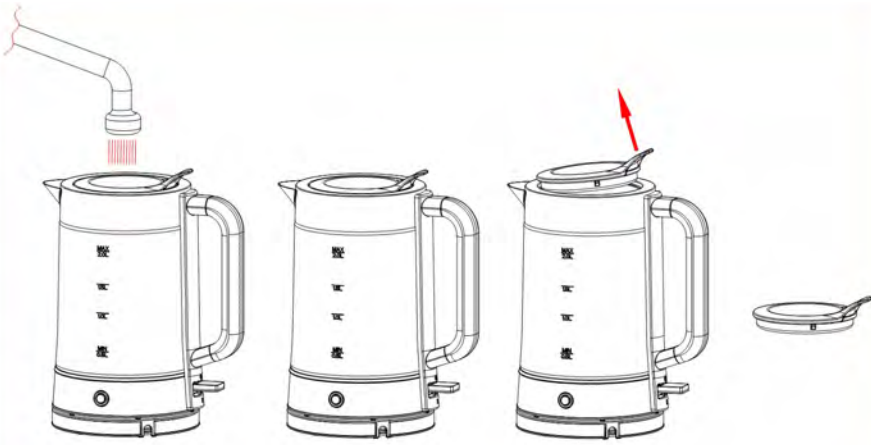

### **SU ISITICISI OLARAK KULLANIM**

1. Lütfen uygun olan kapağı seçin. Basit bir su doldurma kapağı teslimat kapsamına dahildir.
2. Kapağı çıkarmadan veya çıkararak suyu doğrudan su ısıtıcısına doldurun.
3. Su ısıtıcısını tabana yerleştirin, elektrik fişini takın ve ana güç anahtarını açın.
4. Kırmızı lamba yanarak su ısıtıcısının güç kaynağına bağlı olduğunu gösterir.
5. Su ısıtıcısı sadece birlikte verilen taban ünitesi ile kullanılmalıdır ve taban ünitesinin üzerindeyken doldurulmamalıdır.

### **⚠ UYARI!**

- Su ısıtıcınıza doldurduğunuz suyun seviyesi her zaman “Min” ve “Maks” seviyeleri arasında olmalıdır. Minimum seviyenin altında su kaynatmanız cihazınızın erken kapanmasına neden olur. Maksimum seviyenin üzerinde su kaynatmanız suyun taşmasına neden olur.

### **SICAK TUTMA İŞLEMİ**

1. Kapağı çıkarın ve demliği su ısıtıcısının üzerine yerleştirin.
2. Su kaynatma düğmesini açın ve ana güç anahtarının “Sıcak tutma” konumunda olduğundan emin olun.
3. Mavi LED yanarak sıcak tutma modunun seçildiğini gösterir.

### **KURU KAYNAMA KORUMASI**

Su ısıtıcısını yanlışlıkla susuz bırakırsanız, kaynama-kuruma koruması cihazı otomatik olarak kapatır. Bu durumda, su ısıtıcısını soğuk suyla doldurmadan ve tekrar kaynatmadan önce birkaç dakika soğumasını bekleyin.

## TEMİZLİK

Temizlemeden önce daima elektrik fişini prizden çekin.

1. Su ısıtıcısını, şebeke kablosunu veya fişi asla suya batırmayın ve nemin bu parçalarla temas etmesine izin vermeyin.
2. Muhafazayı yumuşak, nemli bir bezle silin. Asla sert, agresif bir temizlik maddesi kullanmayın.
3. Tüm kalıntıları gidermek için su ısıtıcısının içini temiz suyla iyice durulayın.

**NOT:** Herhangi bir kimyasal, sert veya agresif temizlik maddesi kullanmayın. Fırça veya ovma süngeri gibi sert veya aşındırıcı temizlik yardımcılarını kullanmayın.

### MİNERAL BİRİKİNTİLERİNİN GİDERİLMESİ

- Su ısıtıcısının düzgün çalışmasını sağlamak için düzenli olarak kireç çözme işleminin yapılması elzemdir. Kireç, çoğu büyük süpermarkette, mağazada, hırdavatçıda veya eczanede bulunabilecek uygun bir kireç çözücü ile giderilebilir.
- Yumuşak kireç basit bir fırçalama ile giderilebilir. Sertleşmiş kireç artıkları, limon tuzu içerikli kireç çözücünün dikkatli bir şekilde kullanılmasıyla giderilebilir.

**NOT:** Su ısıtıcısının ısıtma elemanının ömrünü kısaltabileceğinden, kireç çözücünün aşırı kullanımından kaçınılmalıdır.

- Kireç çözme işleminden sonra, içme suyu kaynatmak için kullanmadan önce su ısıtıcısının birkaç kez temiz suyla kaynatılması gerekir.
- Su ısıtıcısının dış yüzeyinin iyice temizlendiğinden ve tüm kireç çözücülerin çıktığından emin olun, aksi takdirde su ısıtıcısı zarar görebilir.

## SAKLAMA

Ünitenin çocukların erişemeyeceği, kuru, tozsuz ve donmayan, doğrudan güneş ışığı almayan bir yerde saklandığından emin olun.

## BERTARAF

Ambalajı türüne göre ayırarak atın. Karton ve mukavvayı kâğıt çöpüne, folyoları geri dönüşüm kutusuna atın. Cihazı normal ev çöpüyle birlikte atmayın. Ürün, 2012/19/AB sayılı Avrupa Birliği Tüzüğü'ne tabidir.



Onaylı bir atık toplama kuruluşuna veya belediye atık tesislerine götürerek elden çıkarılması gerekir. Yürürlükteki yönetmelikleri dikkate alın. Tereddüt halinde bağlı bulunduğunuz atık yönetimi kuruluşuyla iletişime geçin.



## GARANTİE

Cihazın, satın aldığınız tarihten itibaren 3 yıl garantisi vardır.

### **Garanti koşulları**

- Garanti süresi satın alma tarihinde başlar. Orijinal makbuzu saklayın. Bu makbuz satın aldığınızın belgesidir.
- Satın alma tarihinden itibaren üç yıl içinde malzeme veya üretim hatası oluşması durumunda kendi tercihimize göre ürünü ücretsiz olarak değiştirir veya onarırız.
- Cihazın belirtilen süre içerisinde makbuz ve arızanın kısa bir yazılı açıklaması ile teslim edileceği varsayılır. Açıklama, kusur ve ne zaman ortaya çıktığı hakkında bilgi içermelidir.
- Ürünün onarımı veya değişimi yeni bir garanti süresi başlatmaz.
- Satın alma sırasında mevcut olan herhangi bir hasar veya kusur, ürün ambalajından çıkarıldıktan hemen sonra bildirilmelidir.
- Malzeme veya üretim kusurları garantilidir, ancak pil veya cam gibi hafif hasarlı veya kırılabilir bileşenler garanti kapsamında değildir.
- Usulüne uygun olmayan kullanım, kullanım kılavuzuna veya bakıma uyulmaması nedeniyle oluşan kusurlar veya hasarlar garanti kapsamına dahil değildir.

### **Garanti talebi durumunda işleme**

İsteğinizin hızlı bir şekilde işlenmesini sağlamak için lütfen aşağıdaki yönergeleri izleyin:

- Makale numarası cihazın tip plakasında, satış kutusunda veya kullanım talimatlarında bulunabilir.
- İşlevsel hatalar veya başka kusurlar meydana gelirse, lütfen aşağıdaki servis departmanına telefon veya e-posta yoluyla başvurun. Orada, diğer prosedürü ayrıntılı olarak açıklayacaksınız.
- Telefon: +49 2154 470 26-610
- E-posta: info@hatex24.de



Hergestellt für / Produced for:

**SCHÄFER Home GmbH**

Jakob-Kaiser-Str. 12 – 47877 Willich – Germany

E-Mail: [info@hatex24.de](mailto:info@hatex24.de)

WEEE-Reg.-Nr. DE26258537