



5-in-1 Rasierer

Art.-Nr.: 74482

DE **EN** **FR** **NL** **TR**

Bedienungsanleitung
Instruction manual
Manuel d'instructions
Gebruiksaanwijzing
Kullanım kılavuzu

WICHTIGE INFORMATIONEN VOR GEBRAUCH

Lesen Sie die Bedienungsanleitung und Sicherheitshinweise sorgfältig durch bevor Sie das Gerät verwenden!

- Die Nichtbeachtung der Bedienungsanleitung kann zu schweren Verletzungen oder zu Schäden am Gerät führen.
- Bewahren Sie die Bedienungsanleitung für die weitere Nutzung auf.
- Wenn Sie das Gerät an Dritte weitergeben, geben Sie unbedingt diese Bedienungsanleitung mit.
- Das Gerät ist nur für den privaten Haushalt konzipiert und nicht für den gewerblichen Gebrauch.
- Verwenden Sie das Gerät nur in Innenräumen und nicht im Freien.

WARNHINWEISE

Falls erforderlich, werden folgende Warnhinweise in dieser Bedienungsanleitung verwendet:



GEFAHR! Hohes Risiko:

Missachtung führt zu schweren Verletzungen oder zum Tod.



WARNUNG! Mittleres Risiko:

Missachtung kann Verletzungen oder schwere Sachschäden verursachen.



VORSICHT! Geringes Risiko:

Missachtung kann zu leichten Verletzungen oder Sachschäden führen.

HINWEIS: Wichtige Informationen und Besonderheiten für den ordnungsgemäßen Umgang mit dem Gerät.



Schutzklasse II

In dieser Schutzklasse sind spannungsführende Teile mit einer zusätzlichen Schutzisolierung versehen. Der Anschluss des Schutzleiters ist nicht erlaubt.



Das Hersteller CE-Kennzeichen sagt aus, dass das Produkt allen relevanten Europäischen Richtlinien und Sicherheitsstandards entspricht.

SICHERHEITSHINWEISE

GEFAHR!

- **Wasser und Feuchtigkeit:** Das Gerät darf nicht in der Nähe von Badewannen, Duschen oder anderen mit Wasser gefüllten Behältern benutzt oder in Wasser getaucht werden (Stromschlaggefahr).
- **Netzkabel und Laden:** Benutzen Sie das Gerät niemals, wenn das Netzkabel oder der Stecker beschädigt sind. Trennen Sie das Gerät nach dem Laden oder vor der Reinigung immer vom Stromnetz.
- **Kinder und beaufsichtigte Personen:** Dieses Gerät darf von Kindern ab 8 Jahren und Personen mit eingeschränkten Fähigkeiten nur unter Aufsicht oder nach sicherer Unterweisung verwendet werden. Kinder dürfen nicht mit dem Gerät spielen.

WARNUNG!

- **Beschädigte Aufsätze:** Verwenden Sie den Rasierer niemals mit einem beschädigten Schersystem oder defekten Führungskämmen, da dies zu Hautverletzungen führen kann.
- **Original-Zubehör:** Nutzen Sie ausschließlich die mitgelieferten Original-Aufsätze und das originale Netzteil. Fremdes Zubehör kann das Gerät beschädigen oder zu Überhitzung führen.
- **Akku-Pflege:** Laden Sie das Gerät nicht bei Temperaturen unter 0°C oder über 40°C auf und setzen Sie es keiner direkten Sonneneinstrahlung oder Hitzequellen aus.

VORSICHT!

- **Pflege-Öl:** Das mitgelieferte Pflege-Öl außerhalb der Reichweite von Kindern aufbewahren. Nicht herunterschlucken und Augenkontakt vermeiden.
- **Reinigung:** Schalten Sie das Gerät vor jeder Reinigung mit der Reinigungsbürste aus. Das Gerät muss vor der Lagerung komplett trocken sein.
- **Zweckbestimmung:** Das Gerät ist ausschließlich für das Rasieren und Trimmen von menschlichem Haar und für den privaten Gebrauch im Haushalt bestimmt (nicht für gewerbliche Zwecke oder Tierhaare).
- Wenn Sie die Sicherheitshinweise ignorieren, kann der Hersteller nicht für Schäden haftbar gemacht werden.
- Dieses Gerät kann von Personen mit reduzierten physischen, sensorischen oder mentalen Fähigkeiten oder Mangel an Erfahrung oder Wissen benutzt werden, wenn sie von einer Person, die für ihre Sicherheit verantwortlich ist, beaufsichtigt oder von ihr bezüglich des sicheren Gebrauchs des Gerätes unterwiesen wurden und sie die daraus resultierenden Gefahren verstanden haben.

- Kinder dürfen nicht mit dem Gerät spielen.
- Die Reinigung und vom Benutzer auszuführende Wartungsarbeiten sollten nicht von Kindern ausgeführt werden.
- Das Gerät darf auf keinen Fall von Kindern benutzt werden.
- Das Gerät und die Anschlussleitung sind von Kindern fernzuhalten.
- Dieses Gerät ist nicht dafür bestimmt, mit einer externen Zeitschaltuhr oder einem separaten Fernwirkssystem betrieben zu werden.
- Wenn die Anschlussleitung dieses Gerätes beschädigt wird, muss sie durch den Hersteller oder seinen Kundendienst oder eine ähnlich qualifizierte Person ersetzt werden, um Gefährdungen zu vermeiden.
- Von Elektrogeräten können Gefahren für Haus- und Nutztiere ausgehen. Des Weiteren können Tiere auch einen Schaden am Gerät verursachen. Halten Sie deshalb Tiere grundsätzlich von Elektrogeräten fern.
- Schützen Sie das Gerät vor Feuchtigkeit, Tropf- oder Spritzwasser. Es besteht die Gefahr eines elektrischen Schlages.
- Achten Sie beim Gebrauch des Gerätes darauf, dass die Anschlussleitung nicht eingeklemmt oder gequetscht wird.
- Um den Netzstecker aus der Steckdose zu ziehen, immer am Stecker, nie am Kabel ziehen.
- Um Gefährdungen zu vermeiden, nehmen Sie keine Veränderungen am Gerät vor.
- Lassen Sie das Gerät im Betrieb nicht unbeaufsichtigt.
- Um die Gefahr von Bränden und elektrischen Schlägen zu verringern, bewahren Sie das unbenutzte Gerät ohne Netzkabel auf.
- Verwenden Sie das Gerät nicht in feuchten Räumen.
- Schließen Sie das Gerät nicht an, wenn sich Wasser auf seiner Oberfläche befindet.
- Stecken Sie den Stecker nicht mit nassen Händen in die Steckdose und ziehen Sie ihn nicht mit nassen Händen aus der Steckdose heraus.
- Vermeiden Sie eine Überhitzung des Steckers, indem Sie sicherstellen, dass er fest und vollständig in die Steckdose eingesteckt ist.
- Verwenden Sie das Gerät nicht, wenn das Netzkabel beschädigt oder nass ist.
- Ziehen Sie den Netzstecker, bevor Sie das Gerät reinigen.
- Schalten Sie das Gerät niemals durch Ziehen am Netzkabel aus – ziehen Sie den Netzstecker vorsichtig aus der Steckdose.
- Der Haarschneider ist für den Betrieb mit einer Stromquelle ausgelegt, deren Leistung in der Bedienungsanleitung angegeben ist.
- Lassen Sie das Gerät nicht laufen. Schalten Sie das Gerät aus, bevor Sie es wegräumen.
- Trennen Sie das Gerät vor jeder Reinigung, Wartung und Montage von Zubehörteilen von der Stromquelle.

- Verwenden Sie niemals Zubehör, das nicht vom Hersteller empfohlen wird. Es könnte eine Gefahr für den Benutzer darstellen und das Gerät beschädigen.
- Verwenden Sie niemals einen anderen Anschluss als den mitgelieferten.
- Bewegen Sie das Gerät niemals durch Ziehen am Kabel. Achten Sie darauf, dass sich das Kabel nicht verfangen kann.
- Wickeln Sie das Kabel niemals um das Gerät und knicken Sie es nicht.
- Stellen Sie sicher, dass das Netzkabel nicht mit heißen Teilen dieses Geräts in Berührung kommt.
- Stellen Sie sicher, dass das Gerät vor dem Reinigen und Verstauen abgekühlt ist.
- Die Temperatur zugänglicher Oberflächen kann während des Betriebs sehr hoch sein. Berühren Sie diese Teile des Geräts nicht, um Verbrennungen zu vermeiden.
- Achten Sie darauf, dass das Gerät niemals mit brennbaren Materialien wie Vorhängen, Stoffen usw. in Berührung kommt und dass Netzkabel und Stecker nicht mit Wasser in Kontakt kommen.
- Ziehen Sie vor der Reinigung immer den Netzstecker und lassen Sie das Gerät abkühlen.

LIEFERUMFANG

1. **Gerätekörper**
2. **T-Klingen-Zero-Trimmer**
3. **Nasentrimmer**
4. **Rasierer**
5. **U-Klingen-Trimmer**
6. **Koteletten-Trimmer**
7. **6 U-Klingen-Führungskämme (1/2/3/6/9/12 mm)**
8. **USB-Ladekabel**
9. **Reinigungsbürste**
10. **Öl**
11. **Bedienungsanleitung**

GERÄTEBESCHREIBUNG

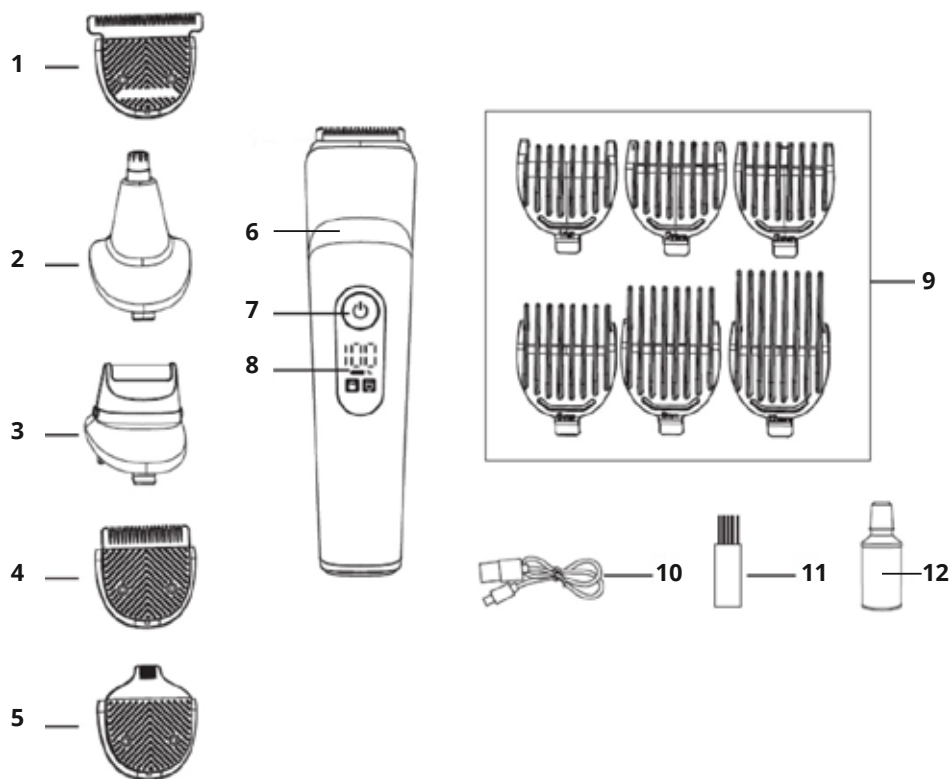

1. T-Klingen-Zero-Trimmer
2. Nasentrimmer
3. Rasierer
4. U-Klingen-Trimmer
5. Koteletten-Trimmer
6. Gerätekörper
7. Ein-/Aus-Schalter
8. LED-Anzeige
9. U-Klingen-Führungskämme (1/2/3/6/9/12 mm)
10. USB-Ladekabel
11. Reinigungsbürste
12. Öl

TECHNISCHE DATEN

Modell:	74482
Batterie:	3,7 V, 1200 mAh Lithium-Akku
Schutzklasse:	II
Leistung:	5 Watt
Empfohlene Stromversorgung	Stecker-Netzteil mit USB-Ausgang, 5 V DC / max. 1 A (nicht enthalten).
Ladezeit	ca. 2,5 Stunden
Betriebszeit bei vollständiger Ladung	ca. 2,0 Stunden

VOR DER ERSTEN BENUTZUNG

WARNUNG!

Verpackungsmaterial ist kein Kinderspielzeug. Kinder dürfen nicht mit den Kunststoffbeuteln spielen. Es besteht Erstickungsgefahr.

- Entnehmen Sie alle Teile aus der Verpackung und entfernen Sie sämtliche Verpackungsmaterialien. Entfernen Sie auch eventuelle Transportsicherungen.
- Nehmen Sie das Gerät und alle Zubehörteile vor der ersten Verwendung vorsichtig heraus und achten Sie dabei auf scharfe Zubehörteile.
- Reinigen Sie Behälter und alle Zubehörteile mit Wasser und Seife. Spülen und trocknen Sie alles gründlich. Reinigen Sie die Außen- und Innenseite des Gerätegehäuses mit einem feuchten Tuch und wischen Sie es trocken.
- Wickeln Sie das Netzkabel vollständig ab. Verbinden Sie das Kabel mit dem Adapterkopf (empfohlen: Ausgang 5 V, 1 A).
- Prüfen Sie, ob die im jeweiligen Land vorhandene Spannung mit der auf dem Gerät angegebenen Spannung übereinstimmt. Schließen Sie das Gerät an eine ordnungsgemäße Steckdose an (und erden Sie es, falls das Gerät der Schutzklasse I entspricht), um Gefahren zu vermeiden.
- Trennen Sie das Gerät vor jeder Reinigung, Wartung und Montage von Zubehörteilen von der Stromquelle.
- Verändern Sie das Gerät niemals in irgendeiner Weise.

BESCHREIBUNG DER LED-ANZEIGE

1. Betrieb: Die Anzeige zeigt die verbleibende Akkuleistung in Prozent an.
2. Niedriger Akkustand: Das rote Steckersymbol blinkt, wenn der Akku weniger als 15 % geladen ist.
3. Beim Laden: Die Anzeige zeigt ein dauerhaftes rotes Steckersymbol und den verbleibenden Ladestand in Prozent. Sobald das Gerät vollständig geladen ist, sollte die Anzeige 100 anzeigen.
4. Ladevorgang beendet: Die Anzeige erlischt 3 Sekunden nach Abschluss des Ladevorgangs.

5. Reisesicherung: Wenn das Gerät ein- oder ausgeschaltet ist, halten Sie den Schalter 3 bis 5 Sekunden lang gedrückt, um die Reisesicherung zu aktivieren. Durch erneutes langes Drücken des Schalters für 3 bis 5 Sekunden wird die Reisesicherung deaktiviert.

AKKU LADEN

Stellen Sie sicher, dass das Gerät ausgeschaltet ist.

Verbinden Sie das mitgelieferte USB-Ladekabel mit einem USB-Netzteil mit USB-A-Anschluss.

Schließen Sie das USB-Netzteil an die Stromversorgung an.

Die Kontrollleuchte leuchtet während des Ladevorgangs rot.

Der Ladevorgang dauert ungefähr 2 Stunden.

Schließen Sie das Gerät nicht über einen längeren Zeitraum an das USB-Netzteil an, um eine unnötige Belastung des Akkus zu vermeiden.

INBETRIEBNAHME

Ölen Sie das Gerät vor der ersten Verwendung:

Geben Sie 2–3 Tropfen Öl auf die Schneideeinheit.

Verwenden Sie den Ein-/Aus-Schalter, um das Gerät ein- bzw. auszuschalten.

Bei vollständig geladenem Akku kann das Gerät ca. 120 Minuten verwendet werden.

Bei Bedarf oder bei leerem Akku kann das Gerät auch direkt mit dem USB-Netzteil betrieben werden. Verwenden Sie ausschließlich ein Stecker-Netzteil mit USB-Ausgang (nicht im Lieferumfang enthalten) mit einer Ausgangsleistung von DC 5 V / 1 A.

Laden Sie das Gerät vor der ersten Verwendung vollständig auf.

Schließen Sie das Gerät nicht über einen längeren Zeitraum an das USB-Netzteil an, um eine unnötige Belastung des Akkus zu vermeiden.

Trennen Sie das USB-Netzteil nach dem vollständigen Aufladen von der Stromversorgung.

VERWENDUNG VON T-KLINGE UND KOTELETTEN-TRIMMER

Seien Sie vorsichtig, wenn Sie ohne Kammaufsatz schneiden, da das eingeschaltete Gerät jedes Haar schneidet, das es berührt.

Neigen Sie das Gerät so, dass nur eine Kante des Trimmers die Haarspitzen berührt, wenn Sie die Konturen um die Ohren formen.

Um Nacken oder Haaransatz zu trimmen, drehen Sie das Gerät und halten Sie es mit dem Trimmer nach unten.

Um die Koteletten zu trimmen, drehen Sie das Gerät und halten Sie es mit dem Trimmer nach unten.

VERWENDUNG DES NASENHAARTRIMMERS

Stellen Sie sicher, dass die Nasengänge sauber sind.

Setzen Sie den Nasenaufsatz auf den Groomer.

Schalten Sie den Groomer ein und führen Sie die Spitze des Aufsatzes in ein Nasenloch ein.

! WARNUNG! Führen Sie die Spitze nicht tiefer als 3/16 Zoll bzw. 5 mm in das Nasenloch ein.

Bewegen Sie die Spitze langsam hinein und heraus und drehen Sie sie gleichzeitig, um unerwünschte Haare zu entfernen.

Für beste Ergebnisse achten Sie darauf, dass die Seite der Spitze fest an der Haut anliegt. Dadurch wird das Kitzelgefühl reduziert, das beim Trimmen von Nasenhaaren auftreten kann.

Schalten Sie den Groomer aus. Wischen Sie den Aufsatz nach jeder Verwendung sauber.

VERWENDUNG DES RASIERERS

Setzen Sie den Mikro-Rasiereraufsatz auf den Groomer.

Verwenden Sie den schmalen Mikro-Rasierer, um lange konturierte Kanten zu rasieren und Stoppeln zu entfernen, während Sie eine glatte, klar definierte Bartlinie formen. Prüfen Sie den Mikro-Rasierer vor der Verwendung stets auf Verschleiß und Beschädigungen. Wenn der Mikro-Rasierer Anzeichen von Verschleiß oder Beschädigung aufweist, verwenden Sie ihn nicht, da Verletzungsgefahr besteht.

Verwenden Sie den Mikro-Rasierer erst wieder, wenn er ersetzt wurde. Drücken Sie den Mikro-Rasierer sanft auf die Haut.

Drücken Sie nicht zu fest.

VERWENDUNG DES KAMMAUFSATZES

Achten Sie beim Anbringen und Abnehmen des Kammaufsatzes darauf, dass der Ein-/Aus-Schalter auf Aus steht.

Setzen Sie den Kamm gemäß der Referenzabbildung auf das Hauptgerät.

HINWEIS: Es gibt 6 Führungskämme mit den folgenden Schnittlängen: 1 mm, 2 mm, 3 mm, 6 mm, 9 mm und 12 mm.



REINIGUNG UND WARTUNG

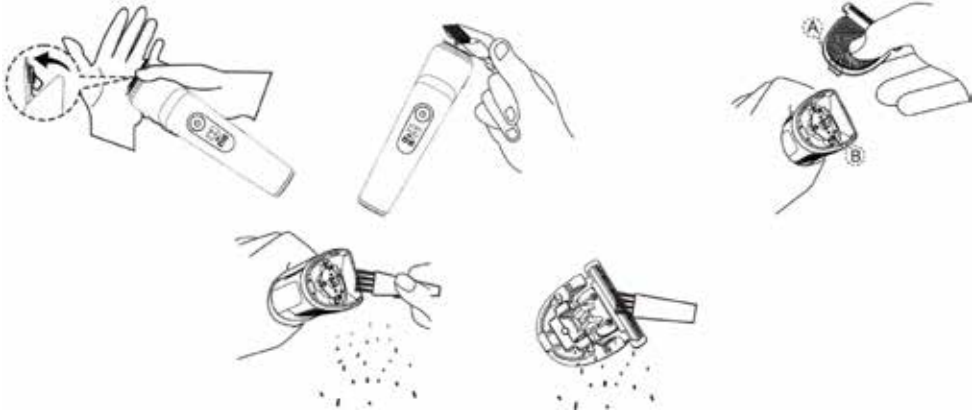

- Vor der Reinigung immer: Gerät ausschalten, vom Stromnetz trennen und abkühlen lassen.
- Reinigen Sie die Außenseite des Geräts mit einem Schwamm oder einem leicht feuchten Tuch.
- Das Gerät ist wasserdicht. Es kann direkt unter Wasser abgewaschen werden. Tauchen Sie das Gerät jedoch niemals vollständig in andere Flüssigkeiten!
- Verwenden Sie keine scheuernden Reinigungsmittel, Schleifmittel, Metallbürsten oder andere scharfe Gegenstände.
- Nehmen Sie den Führungskamm ab und entfernen Sie die Schneideeinheit, um Haare zwischen oberer und unterer Klinge mit der Reinigungsbürste zu entfernen.
- Waschen Sie den Führungskamm oder die Schneideeinheit bei Bedarf unter fließendem Wasser.
- Trocknen Sie den Führungskamm oder die Schneideeinheit.
- Die Schneideeinheit sollte regelmäßig geölt werden, um eine gute Schneidleistung zu erhalten und eine lange Lebensdauer zu gewährleisten. Geben Sie 2 oder 3 Tropfen Öl auf die Schneideeinheit.
- Zum Wiedereinsetzen der Schneidklingen positionieren Sie sie mit dem Haken in der Aussparung am Gehäuse und drücken Sie, bis sie einrasten.

AUFBEWAHRUNG

Achten Sie darauf, dass das Gerät außerhalb der Reichweite von kleinen Kindern, an einem trockenen, staub- und frostfreien Ort aufbewahrt wird, ohne direkte Sonneneinstrahlung.

ENTSORGUNG

Entsorgen Sie die Verpackung sortenrein. Geben Sie Pappe und Karton zum Altpapier, Folien in die Wertstoff-Sammlung. Entsorgen Sie Verpackungsmaterialien stets umweltgerecht und nach den geltenden örtlichen Entsorgungsvorschriften.



Das auf Elektro- und Elektronikgeräten abgebildete Symbol einer durchgestrichenen Mülltonne weist darauf hin, dass Altgeräte sowie zugehörige Komponenten am Ende Ihrer Lebensdauer gemäß Richtlinie über Elektro- und Elektronik-Altgeräte (2012/19/EU) und nationalen Gesetzen nicht im Hausmüll entsorgt werden.

GETRENNTE ERFASSUNG VON ALTGERÄTEN

Elektro- und Elektronikgeräte werden am Ende Ihrer Lebensdauer zu Abfall, welcher als Altgeräte bezeichnet wird. Besitzer von Altgeräten haben diese einer vom unsortierten Siedlungsabfall getrennten Erfassung zuzuführen. Altgeräte gehören nicht in den Hausmüll, sondern in spezielle Sammel- und Rückgabesysteme.

MÖGLICHKEITEN DER RÜCKGABE VON ALTGERÄTEN

Besitzer von Altgeräten aus privaten Haushalten können diese bei den Sammelstellen der öffentlich-rechtlichen Entsorgungsträger oder bei den von Herstellern oder Vertreibern im Sinne des ElektroG eingerichteten Rücknahmestellen unentgeltlich abgeben.

In Deutschland gilt die Pflicht der Vertreter zur unentgeltlichen Rücknahme von Altgeräten nach § 17 Absatz 1 und 2 gemäß Elektro- und Elektronikgesetz – ElektroG. Durch die getrennte Sammlung von Elektro- und Elektronik-Altgeräten soll die Wiederverwendung, die stoffliche Verwertung und andere Formen der Verwertung von Altgeräten ermöglicht, sowie negative Folgen bei der Entsorgung der in den Geräten möglicherweise enthaltenen gefährlichen Stoffe auf die Umwelt und die menschliche Gesundheit vermieden werden.



Das Symbol einer durchgestrichenen Abfalltonne besagt, dass Batterien oder Akkus, die nicht vom Altgerät umschlossen sind, sowie Lampen, die zerstörungsfrei aus dem Altgerät entnommen werden können, vor der Abgabe an einer Erfassungsstelle vom Altgerät zu trennen.

Lassen Sie Batterien oder batteriehaltige Elektro- und Elektronikgeräte nicht achtlos im öffentlichen Raum liegen, um eine Umweltverschmutzung zu verhindern. Batterien und Akkus müssen in der Europäischen Union – gemäß Verordnung (EU) 2023/1542 des Europäischen Parlaments und des Rates vom 12. Juli 2023 über Batterien und Altbatterien – bei einer dafür vorgesehenen Sammelstelle abgegeben werden. Entnehmen Sie Batterien/Akkus und entsorgen Sie diese getrennt, entsprechend den geltenden gesetzlichen Bestimmungen.

KUNDENDIENST

Bei Rückfragen zum Gerät oder technischen Problemen kontaktieren Sie bitte die folgende Serviceabteilung telefonisch oder per E-Mail:

Tel.: +49 2154 470 26-635

E-Mail: reklamation@hatex24.de

Die Bedienungsanleitungen finden Sie auch im Internet zum Download unter:
www.hatex24.de/bedienungsanleitungen

IMPORTANT INFORMATION BEFORE USE

Read the operating instructions and safety instructions carefully before using the device!

- Failure to observe the operating instructions may result in serious injury or damage to the device.
- Keep the operating instructions for further use.
- If you pass the device on to third parties, be sure to include these operating instructions.
- The device is designed for private household use only and not for commercial use.
- Only use the device indoors and not outdoors.

WARNINGS

The following warnings are used in this manual:



DANGER! High risk:

Failure to comply may result in serious injury or death.



WARNING! Average risk:

Failure to comply may result in injury or serious damage to property.



CAUTION! Low risk:

Failure to comply may result in minor injuries or damage to property.

NOTE: Important information and specific points regarding the correct use of the device.



Protection class II

In this protection class, live parts are provided with additional protective insulation. Connection of the protective conductor is not permitted.



The manufacturer's CE mark indicates that the product complies with all relevant European directives and safety standards.

SAFETY INSTRUCTIONS

DANGER!

- **Water and moisture:** The device must not be used near baths, showers or other containers filled with water, nor must they be immersed in water (risk of electric shock).
- **Power cord and charging:** Never use the device if the power cord or plug is damaged. Always disconnect the device from the mains after charging or before cleaning.
- **Children and supervised users:** This device may only be used by children aged 8 and over and persons with reduced physical, sensory or mental capabilities under supervision or after receiving clear instructions. Children must not play with the device.

WARNING!

- **Damaged attachments:** Never use the shaver with a damaged cutting system or defective guide combs, as this may cause skin injuries.
- **Original accessories:** Use only the original attachments supplied and the original mains adapter. Third-party accessories may damage the device or cause it to overheat.
- **Battery care:** Do not charge the device at temperatures below 0°C or above 40°C, and do not expose it to direct sunlight or heat sources.

CAUTION!

- **Maintenance oil:** Keep the supplied maintenance oil out of the reach of children. Do not swallow and avoid contact with the eyes.
- **Cleaning:** Switch off the device before cleaning it with the cleaning brush. The device must be completely dry before storage.
- **Intended use:** The device is intended exclusively for shaving and trimming human hair and for private domestic use (not for commercial purposes or animal hair).
- If the safety instructions are ignored, the manufacturer cannot be held liable for any damage.
- Keep these instructions in a safe place for future reference.
- This appliance can be used by persons with reduced physical, sensory or mental capabilities or lack of experience or knowledge if they have been given supervision or instruction concerning use of the appliance in a safe way by a person responsible for their safety and if they understand the hazards involved.
- Children must not play with the appliance.
- Cleaning and maintenance work to be carried out by the user should not be carried out by children.
- The appliance must not be used by children under any circumstances.

- The appliance and the connecting cable must be kept away from children.
- This device is not intended to be operated with an external timer or a separate remote control system.
- If the connecting cable of this device is damaged, it must be replaced by the manufacturer or its customer service or a similarly qualified person in order to prevent hazards.
- Electrical equipment can pose hazards to pets and livestock. Furthermore, animals can also cause damage to the device. Therefore, always keep animals away from electrical devices.
- Protect the device from moisture, dripping or splashing water. There is a risk of electric shock.
- When using the device, make sure that the power cord is not pinched or crushed.
- To pull the power plug out of the socket, always pull on the plug, never on the cable.
- To avoid hazards, do not make any modifications to the unit.
- Do not leave the unit unattended during operation.
- To reduce the risk of fire and electric shock, store the device without the power cable when not in use.
- Do not use the device in damp rooms.
- Do not plug the device in if there is water on its surface.
- Do not plug the appliance into the socket or unplug it from the socket with wet hands.
- Prevent the plug from overheating by ensuring it is firmly and fully inserted into the socket.
- Do not use the appliance if the power cord is damaged or wet.
- Unplug the appliance before cleaning it.
- Never switch off the appliance by pulling on the power cord – carefully remove the plug from the socket.
- The hair clipper is designed to operate with a power source whose voltage is specified in the user manual.
- Do not leave the appliance running. Switch off the appliance before putting it away.
- Disconnect the appliance from the mains before cleaning, maintenance and fitting of accessories.
- Never use the appliance outdoors and always place it in a dry environment.
- Never use accessories not recommended by the manufacturer. They could pose a risk to the user and damage the appliance.
- Never use a plug other than the one supplied.
- Never move the device by pulling on the cable. Ensure that the K
- Disconnect the appliance from the mains before cleaning, servicing or fitting accessories.

- Never use accessories not recommended by the manufacturer. They could pose a risk to the user and damage the appliance.
- Never use a plug other than the one supplied.
- Never move the appliance by pulling on the cable. Ensure that the cable cannot become trapped.
- Never wrap the cable around the device or kink it.
- Ensure that the mains cable does not come into contact with hot parts of this device.
- Ensure that the device has cooled down before cleaning or storing it.
- The temperature of accessible surfaces can be very high during operation. Do not touch these parts of the device to avoid burns.
- Ensure that the appliance never comes into contact with flammable materials such as curtains, fabrics, etc., and that the power cable and plug do not come into contact with water.
- Always unplug the appliance and allow it to cool down before cleaning.

SCOPE OF DELIVERY

1. **Main unit**
2. **T-blade zero trimmer**
3. **Nose trimmer**
4. **Shaver**
5. **U-blade trimmer**
6. **Sideburn trimmer**
7. **6 U-blade guide combs (1/2/3/6/9/12 mm)**
8. **USB charging cable**
9. **Cleaning brush**
10. **Oil**
11. **Instruction manual**

DEVICE DESCRIPTION

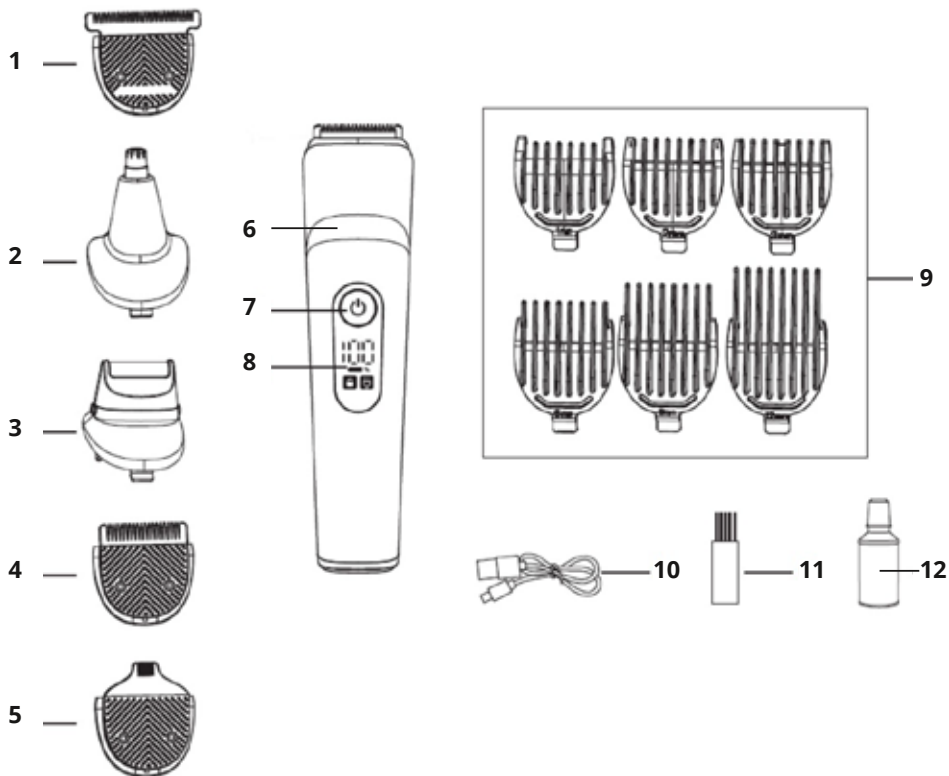

1. **T-blade trimmer**
2. **Nose trimmer**
3. **Shaver**
4. **U-blade trimmer**
5. **Sideburn trimmer**
6. **Main unit**
7. **On/off switch**
8. **LED indicator**
9. **U-blade guide combs (1/2/3/6/9/12 mm)**
10. **USB charging cable**
11. **Cleaning brush**
12. **Oil**

TECHNICAL DATA

Model:	74482
Battery:	3.7 V, 1200 mAh lithium battery
Protection class:	II
Power:	5 watts
Recommended power supply	Mains adapter with USB output, 5 V DC / max. 1 A (not included).
Charging time	approx. 2.5 hours
Operating time on a full charge	approx. 2.0 hours

BEFORE FIRST USE



WARNING!

Packaging material is not a child's toy. Children must not play with the plastic bags. There is a risk of suffocation.

- Remove all parts from the packaging and remove all packaging materials. Also remove any transport locks.
- Before using the appliance for the first time, carefully remove it and all accessories, taking care to avoid sharp parts.
- Clean the container and all accessories with soap and water. Rinse and dry everything thoroughly. Clean the outside and inside of the appliance housing with a damp cloth and wipe it dry.
- Unwind the power cable completely. Connect the cable to the adapter head (recommended: 5 V, 1 A output).
- Check that the voltage available in the country in question matches the voltage specified on the appliance. Connect the device to a suitable mains socket (and earth it if the device complies with protection class I) to avoid hazards.
- Disconnect the device from the power supply before any cleaning, maintenance or fitting of accessories.
- Never modify the device in any way.

DESCRIPTION OF THE LED DISPLAY

1. Operation: The display shows the remaining battery charge as a percentage.
2. Low battery: The red plug icon flashes when the battery charge is below 15%.
3. Charging: The display shows a steady red plug symbol and the remaining charge level in per cent. Once the device is fully charged, the display should show 100.
4. Charging complete: The display turns off 3 seconds after charging is complete.
5. Travel lock: Whether the device is switched on or off, press and hold the switch for 3 to 5 seconds to activate the travel lock. Press and hold the switch again for 3 to 5 seconds to deactivate the travel lock.

CHARGE THE BATTERY

Make sure the device is switched off. Connect the supplied USB charging cable to a USB power adapter with a USB-A port. Plug the USB power adapter into a power socket. The indicator light will glow red whilst charging. Charging takes approximately 2 hours. Do not leave the device connected to the USB power adapter for an extended period to avoid unnecessary strain on the battery.

COMMISSIONING

Oil the device before using it for the first time: Apply 2–3 drops of oil to the cutting unit. Use the on/off switch to switch the device on or off. When the battery is fully charged, the device can be used for approx. 120 minutes. If necessary, or if the battery is flat, the device can also be operated directly via the USB power supply. Use only a plug-in power supply with a USB output (not included) with an output of DC 5 V / 1 A. Charge the device fully before first use. Do not leave the device connected to the USB power supply for long periods to avoid unnecessary strain on the battery. Disconnect the USB power supply from the mains once the device is fully charged.

USING THE T-BLADE AND SIDEBURN TRIMMER

Take care when cutting without the comb attachment, as the switched-on device will cut any hair it comes into contact with. When shaping the contours around the ears, angle the device so that only one edge of the trimmer touches the ends of the hair. To trim the nape of the neck or hairline, turn the device and hold it with the trimmer facing downwards. To trim the sideburns, turn the device and hold it with the trimmer facing downwards.

HOW TO USE THE NOSE HAIR TRIMMER

Make sure your nostrils are clean. Attach the nose attachment to the groomer. Switch on the groomer and insert the tip of the attachment into one nostril.

 **WARNING!** Do not insert the tip more than 3/16 inch (5 mm) into the nostril. Move the tip slowly in and out whilst rotating it to remove unwanted hair. For best results, ensure that the side of the tip is pressed firmly against the skin. This reduces the tickling sensation that can occur when trimming nose hair. Switch off the groomer. Wipe the attachment clean after each use..

HOW TO USE THE RAZOR

Attach the micro-shaver attachment to the groomer. Use the narrow micro-shaver to trim long, contoured edges and remove stubble whilst shaping a smooth, clearly defined beard line. Always check the micro shaver for wear and damage before use. If the micro shaver shows signs of wear or damage, do not use it as there is a risk of injury. Do not use the micro shaver again until it has been replaced. Press the micro shaver gently against the skin. Do not press too hard.

HOW TO USE THE COMB ATTACHMENT

When attaching or removing the comb attachment, ensure that the on/off switch is set to 'off'. Place the comb onto the main unit as shown in the reference illustration.

NOTE: There are 6 guide combs with the following cutting lengths: 1 mm, 2 mm, 3 mm, 6 mm, 9 mm and 12 mm.



CLEANING AND MAINTENANCE

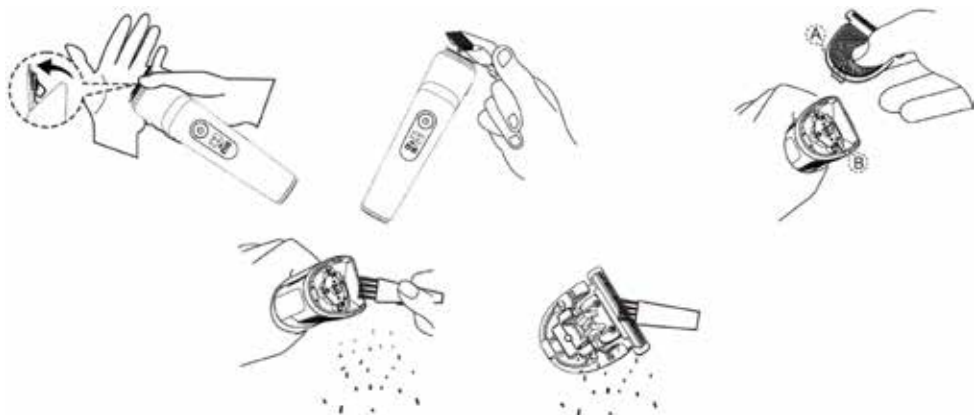

- Before cleaning, always: switch off the appliance, unplug it from the mains and allow it to cool down.
- Clean the outside of the appliance with a sponge or a slightly damp cloth.
- The appliance is waterproof. It can be rinsed directly under running water. However, never immerse the appliance completely in other liquids!
- Do not use abrasive cleaning agents, scouring pads, metal brushes or other sharp objects.
- Remove the guide comb and take out the cutting unit to remove any hair between the upper and lower blades using the cleaning brush.
- If necessary, wash the guide comb or cutting unit under running water.
- Dry the guide comb or cutting unit.
- The cutting unit should be oiled regularly to maintain good cutting performance and ensure a long service life. Apply 2 or 3 drops of oil to the cutting unit.
- To reinsert the cutting blades, position them so that the hook fits into the recess on the housing and press until they click into place.

STORAGE

Make sure that the appliance is stored out of the reach of small children, in a dry, dust-free and frost-free place, away from direct sunlight.

DISPOSAL

Dispose of the packaging separately according to type. Put cardboard and paperboard in the waste paper bin and plastic film in the recycling bin. Always dispose of packaging materials in an environmentally friendly manner and in accordance with the applicable local waste disposal regulations.



The symbol of a crossed-out wheelee bin shown on electrical and electronic equipment indicates that old appliances and associated components at the end of their service life must not be disposed of with household waste in accordance with the Waste Electrical and Electronic Equipment Directive (2012/19/EU) and national laws.

Separate collection of waste equipment

Electrical and electronic equipment becomes waste at the end of its service life, which is referred to as waste equipment. Owners of waste equipment must dispose of it separately from unsorted municipal waste. Waste equipment does not belong in household waste, but in special collection and return systems.

Options for returning old appliances

Owners of old appliances from private households can return them free of charge to collection points run by public waste disposal authorities or to take-back points set up by manufacturers or distributors in accordance with the ElektroG. In Germany, distributors are obliged to take back old appliances free of charge in accordance with Section 17 (1) and (2) of the Electrical and Electronic Equipment Act (ElektroG). The separate collection of waste electrical and electronic equipment is intended to enable the reuse, recycling and other forms of recovery of waste equipment, as well as to avoid negative consequences for the environment and human health from the disposal of hazardous substances that may be contained in the equipment.



The symbol of a crossed-out wheelee bin indicates that batteries or rechargeable batteries that are not enclosed in the old device, as well as lamps that can be removed from the old device without causing damage, must be separated from the old device before being handed in at a collection point.

Do not leave batteries or electrical and electronic equipment containing batteries lying around in public places to prevent environmental pollution. In accordance with Regulation (EU) 2023/1542 of the European Parliament and of the Council of 12 July 2023 on batteries and waste batteries, batteries and rechargeable batteries must be handed in at a designated collection point in the European Union. Remove batteries/rechargeable batteries and dispose of them separately in accordance with the applicable legal provisions.

CUSTOMER SERVICE

If you have any queries regarding the device or encounter technical issues, please contact the following service department by telephone or email:

Tel.: +49 2154 470 26-635

Email: reklamation@hatex24.de

You can also download the user manuals online at:

www.hatex24.de/bedienungsanleitungen

INFORMATIONS IMPORTANTES AVANT L'UTILISATION

Lisez attentivement le mode d'emploi et les consignes de sécurité avant d'utiliser l'appareil !

- Le non-respect du mode d'emploi peut entraîner des blessures graves ou endommager l'appareil.
- Conservez le mode d'emploi pour toute utilisation ultérieure.
- Si vous remettez l'appareil à un tiers, veillez à lui remettre ce mode d'emploi.
- L'appareil est conçu uniquement pour un usage domestique et non pour un usage professionnel.
- N'utilisez l'appareil qu'à l'intérieur et non à l'extérieur.

AVERTISSEMENTS

Au besoin, les avertissements suivants sont utilisés dans ce manuel :

DANGER ! Haut élevé :

Le non-respect de ces consignes peut entraîner des blessures graves, voire la mort.

AVERTISSEMENT ! Risque moyen :

Le non-respect de ces consignes peut entraîner des blessures ou causer d'importants dommages matériels.

ATTENTION ! Faible mineur :

Le non-respect de ces consignes peut entraîner des blessures légères ou des dommages matériels.

REMARQUE :

Informations importantes et particularités relatives à l'utilisation correcte de l'appareil.

Classe de protection II

Dans cette classe de protection, les pièces sous tension sont dotées d'une isolation de protection supplémentaire. Le raccordement du conducteur de protection n'est pas autorisé.

 Le marquage CE du fabricant indique que le produit est conforme à toutes les directives européennes et normes de sécurité applicables.

CONSIGNES DE SÉCURITÉ

DANGER !

- **Eau et humidité :** l'appareil ne doit pas être utilisé à proximité de baignoires, de douches ou d'autres récipients remplis d'eau, ni être immergé dans l'eau (risque d'électrocution).
- **Cordon d'alimentation et recharge :** n'utilisez jamais l'appareil si le cordon d'alimentation ou la fiche sont endommagés. Débranchez toujours l'appareil du secteur après la recharge ou avant le nettoyage.
- **Enfants et personnes sous surveillance :** cet appareil ne doit être utilisé par des enfants de 8 ans et plus et par des personnes aux capacités réduites que sous surveillance ou après avoir reçu des instructions de sécurité. Les enfants ne doivent pas jouer avec l'appareil.

AVERTISSEMENT !

- **Accessoires endommagés :** n'utilisez jamais le rasoir avec un système de rasage endommagé ou des peignes de guidage défectueux, car cela peut entraîner des blessures cutanées.
- **Accessoires d'origine :** utilisez exclusivement les accessoires d'origine fournis et le bloc d'alimentation d'origine. Des accessoires non d'origine peuvent endommager l'appareil ou entraîner une surchauffe.
- **Entretien de la batterie :** ne rechargez pas l'appareil à des températures inférieures à 0 °C ou supérieures à 40 °C et ne l'exposez pas à la lumière directe du soleil ou à des sources de chaleur.

ATTENTION !

- **Huile d'entretien :** conservez l'huile d'entretien fournie hors de portée des enfants. Ne pas avaler et éviter tout contact avec les yeux.
- **Nettoyage :** éteignez l'appareil avant chaque nettoyage à l'aide de la brosse de nettoyage. L'appareil doit être complètement sec avant d'être rangé.
- **Utilisation prévue :** l'appareil est exclusivement destiné au rasage et à la coupe des cheveux humains et à un usage privé à domicile (il ne doit pas être utilisé à des fins professionnelles ni sur les poils d'animaux).
- Si vous ignorez les consignes de sécurité, le fabricant ne pourra pas être tenu pour responsable des dommages.
- Conservez ces instructions dans un endroit sûr pour pouvoir les consulter ultérieurement.
- Cet appareil peut être utilisé par des personnes dont les capacités physiques, sensorielles ou mentales sont réduites ou qui manquent d'expérience ou de connaissances, à condition qu'elles soient supervisées par une personne responsable de leur sécurité ou qu'elles aient

reçu des instructions de cette dernière concernant l'utilisation de l'appareil en toute sécurité et qu'elles comprennent les risques qui en découlent.

- Les enfants ne doivent pas jouer avec l'appareil.
- L'appareil ne doit en aucun cas être utilisé par des enfants.
- Le nettoyage et les travaux d'entretien effectués par l'utilisateur ne doivent pas être effectués par des enfants.
- L'appareil et le câble de raccordement doivent être tenus hors de portée des enfants.
- Cet appareil n'est pas destiné à être utilisé avec une minuterie externe ou un système de télégestion séparé.
- Si le câble de raccordement de cet appareil est endommagé, il doit être remplacé par le fabricant ou son service après-vente ou par une personne de qualification similaire afin d'éviter tout danger.
- Les appareils électriques peuvent présenter des risques pour les animaux domestiques et d'élevage. En outre, les animaux peuvent également endommager l'appareil. Il convient donc de tenir les animaux à l'écart des appareils électriques.
- Protégez l'appareil de l'humidité, des gouttes d'eau et des éclaboussures. Il y a un risque d'électrocution.
- Lors de l'utilisation de l'appareil, veillez à ce que le câble de raccordement ne soit pas coincé ou écrasé.
- Pour retirer la fiche d'alimentation de la prise, tirez toujours sur la fiche, jamais sur le câble. Pour éviter tout danger, n'apportez aucune modification à l'appareil.
- Ne laissez pas l'appareil sans surveillance lorsqu'il fonctionne.
- Pour réduire les risques d'incendie et d'électrocution, rangez l'appareil lorsqu'il n'est pas utilisé sans son cordon d'alimentation.
- N'utilisez pas l'appareil dans des pièces humides.
- Ne branchez pas l'appareil s'il y a de l'eau sur sa surface.
- Ne branchez pas la fiche dans la prise et ne la débranchez pas de la prise avec les mains mouillées.
- Évitez toute surchauffe de la fiche en vous assurant qu'elle est bien enfoncée et complètement insérée dans la prise.
- N'utilisez pas l'appareil si le cordon d'alimentation est endommagé ou mouillé.
- Débranchez la fiche secteur avant de nettoyer l'appareil.
- N'éteignez jamais l'appareil en tirant sur le cordon d'alimentation ; débranchez la fiche secteur de la prise avec précaution.
- La tondeuse à cheveux est conçue pour fonctionner avec une source d'alimentation dont la puissance est indiquée dans le mode d'emploi.
- Ne laissez pas l'appareil en marche. Éteignez l'appareil avant de le ranger.
- Débranchez l'appareil de la source d'alimentation avant tout net-

toyage, entretien ou installation d'accessoires.

- N'utilisez jamais d'accessoires non recommandés par le fabricant. Cela pourrait présenter un danger pour l'utilisateur et endommager l'appareil.
- N'utilisez jamais d'autre connecteur que celui fourni.
- Ne déplacez jamais l'appareil en tirant sur le câble. Veillez à ce que le câble ne puisse pas se coincer.
- N'enroulez jamais le câble autour de l'appareil et ne le pliez pas.
- Assurez-vous que le cordon d'alimentation n'entre pas en contact avec les parties chaudes de cet appareil.
- Assurez-vous que l'appareil a refroidi avant de le nettoyer et de le ranger.
- La température des surfaces accessibles peut être très élevée pendant le fonctionnement. Ne touchez pas ces parties de l'appareil afin d'éviter toute brûlure.
- Veillez à ce que l'appareil n'entre jamais en contact avec des matériaux inflammables tels que des rideaux, des tissus, etc., et à ce que le cordon d'alimentation et la fiche ne soient pas en contact avec de l'eau.
- Débranchez toujours l'appareil et laissez-le refroidir avant de le nettoyer.

CONTENU DE LA LIVRAISON

1. **Corps de l'appareil**
2. **Tondeuse Zero à lames en T**
3. **Tondeuse pour nez**
4. **Rasoir**
5. **Tondeuse à lames en U**
6. **Tondeuse à pattes**
7. **6 peignes de guidage pour lames en U (1/2/3/6/9/12 mm)**
8. **Câble de recharge USB**
9. **Brosse de nettoyage**
10. **Huile**
11. **Mode d'emploi**

DESCRIPTION DE L'APPAREIL

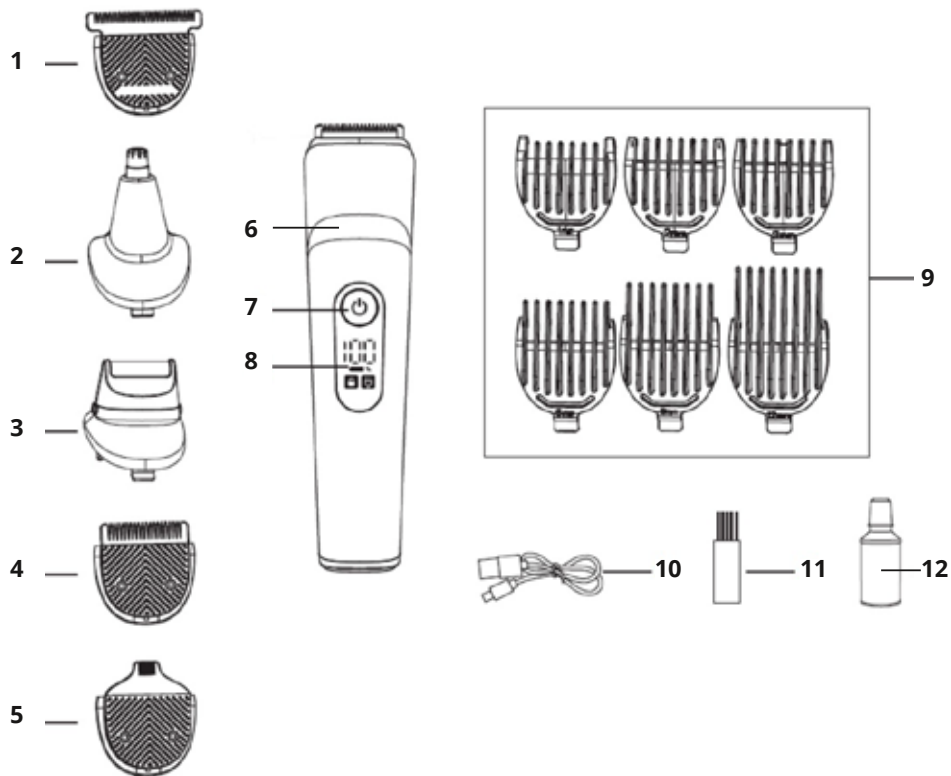

1. Tondeuse à lames en T
2. Tondeuse pour nez
3. Rasoir
4. Tondeuse à lames en U
5. Tondeuse à pattes
6. Corps de l'appareil
7. Bouton marche/arrêt
8. Voyant LED
9. Peignes de guidage pour lames en U (1/2/3/6/9/12 mm)
10. Câble de recharge USB
11. Brosse de nettoyage
12. Huile

DONNÉES TECHNIQUES

Modèle :	74482
Batterie :	Batterie lithium 3,7 V, 1 200 mAh
Indice de protection :	II
Puissance :	5 watts
Alimentation recommandée	Bloc d'alimentation avec prise secteur et sortie USB, 5 V CC / 1 A max. (non fourni).
Temps de charge	env. 2,5 heures
Autonomie à pleine charge	env. 2,0 heures

AVANT LA PREMIÈRE UTILISATION

AVERTISSEMENT !

Le matériel d'emballage n'est pas un jouet pour enfants. Les enfants ne doivent pas jouer avec les sacs en plastique. Il existe un risque d'étouffement.

- Retirez toutes les pièces de l'emballage et enlevez tous les matériaux d'emballage. Retirez également les éventuelles protections de transport.
- Avant la première utilisation, sortez l'appareil et tous ses accessoires avec précaution, en faisant attention aux pièces coupantes.
- Nettoyez le récipient et tous les accessoires à l'eau et au savon. Rincez et séchez soigneusement l'ensemble. Nettoyez l'extérieur et l'intérieur du boîtier de l'appareil à l'aide d'un chiffon humide, puis essuyez-le.
- Déroulez complètement le cordon d'alimentation. Connectez le cordon à l'adaptateur (recommandé : sortie 5 V, 1 A).
- Vérifiez que la tension disponible dans le pays concerné correspond à celle indiquée sur l'appareil. Branchez l'appareil à une prise de courant appropriée (et mettez-le à la terre si l'appareil est de classe de protection I) afin d'éviter tout danger.
- Débranchez l'appareil de la source d'alimentation avant tout nettoyage, entretien ou montage d'accessoires.
- Ne modifiez en aucun cas l'appareil.

DESCRIPTION DE L'AFFICHAGE LED

1. Fonctionnement : l'écran affiche le niveau de batterie restant en pourcentage.
2. Batterie faible : l'icône rouge en forme de prise clignote lorsque la batterie est chargée à moins de 15 %.
3. En charge : l'écran affiche en permanence un symbole de prise rouge et le niveau de charge restant en pourcentage. Dès que l'appareil est complètement chargé, l'écran devrait afficher 100.
4. Charge terminée : l'écran s'éteint 3 secondes après la fin de la charge.

5. Verrouillage de voyage : que l'appareil soit allumé ou éteint, maintenez l'interrupteur enfoncé pendant 3 à 5 secondes pour activer le verrouillage de voyage. Appuyez à nouveau longuement sur l'interrupteur pendant 3 à 5 secondes pour désactiver le verrouillage de voyage.

RECHARGER LA BATTERIE

Assurez-vous que l'appareil est éteint. Connectez le câble de chargement USB fourni à un adaptateur secteur USB doté d'un port USB-A. Branchez l'adaptateur secteur USB sur une prise électrique. Le voyant lumineux s'allume en rouge pendant le chargement. Le chargement dure environ 2 heures. Ne laissez pas l'appareil branché au chargeur USB pendant une période prolongée afin d'éviter de solliciter inutilement la batterie.

MISE EN SERVICE

Huilez l'appareil avant la première utilisation : versez 2 à 3 gouttes d'huile sur la lame. Utilisez l'interrupteur marche/arrêt pour allumer ou éteindre l'appareil. Lorsque la batterie est complètement chargée, l'appareil peut être utilisé pendant environ 120 minutes. Si nécessaire ou lorsque la batterie est déchargée, l'appareil peut également être alimenté directement par l'adaptateur secteur USB. Utilisez exclusivement un adaptateur secteur avec prise USB (non fourni) d'une puissance de sortie de 5 V CC / 1 A. Chargez complètement l'appareil avant la première utilisation. Ne laissez pas l'appareil branché sur l'adaptateur secteur USB pendant une période prolongée afin d'éviter de solliciter inutilement la batterie. Débranchez l'adaptateur secteur USB de l'alimentation électrique une fois la charge complète effectuée.

UTILISATION DE LA LAME EN T ET DE LA TONDEUSE À PATTES

Soyez prudent lorsque vous tondez sans peigne, car l'appareil en marche coupe tous les poils qu'il touche. Inclinez l'appareil de manière à ce que seul un bord de la lame touche les pointes des poils lorsque vous dessinez les contours autour des oreilles. Pour tondre la nuque ou la racine des cheveux, retournez l'appareil et tenez-le avec la lame vers le bas. Pour tailler les pattes, tournez l'appareil et tenez-le avec la tondeuse vers le bas.

UTILISATION DE LA TONDEUSE POUR POILS DE NEZ

Assurez-vous que les narines sont propres. Fixez l'embout nasal sur la tondeuse. Allumez la tondeuse et insérez l'extrémité de l'embout dans une narine.

 **AVERTISSEMENT !** N'insérez pas l'extrémité à plus de 3/16 pouces (5 mm) dans la narine.

Faites lentement aller et venir l'embout tout en le tournant pour éliminer les poils indésirables. Pour un résultat optimal, veillez à ce que le côté de l'embout soit bien plaqué contre la peau. Cela permet de réduire la sensation de chatouillement qui peut survenir lors de la coupe des poils du nez. Éteignez la tondeuse. Essuyez l'embout après chaque utilisation.

UTILISATION DU RASOIR

Fixez la tête de micro-rasage sur la tondeuse. Utilisez la micro-tondeuse étroite pour raser les bords longs et profilés et éliminer les poils courts, tout en dessinant une ligne de barbe lisse et bien définie. Vérifiez toujours l'état d'usure et l'absence de dommages de la micro-tête de rasage avant utilisation. Si la micro-tête de rasage présente des signes d'usure ou des dommages, ne l'utilisez pas car cela pourrait entraîner un risque de blessure. N'utilisez à nouveau la micro-tête de rasage qu'après l'avoir remplacée. Appuyez doucement la micro-tête de rasage sur la peau. N'appuyez pas trop fort.

UTILISATION DU PEIGNE

Lors de la mise en place ou du retrait du peigne, assurez-vous que l'interrupteur marche/arrêt est en position « arrêt ». Placez le peigne sur l'appareil principal en suivant l'illustration de référence.

REMARQUE : il existe 6 peignes de guidage correspondant aux longueurs de coupe suivantes : 1 mm, 2 mm, 3 mm, 6 mm, 9 mm et 12 mm.



NETTOYAGE ET ENTRETIEN

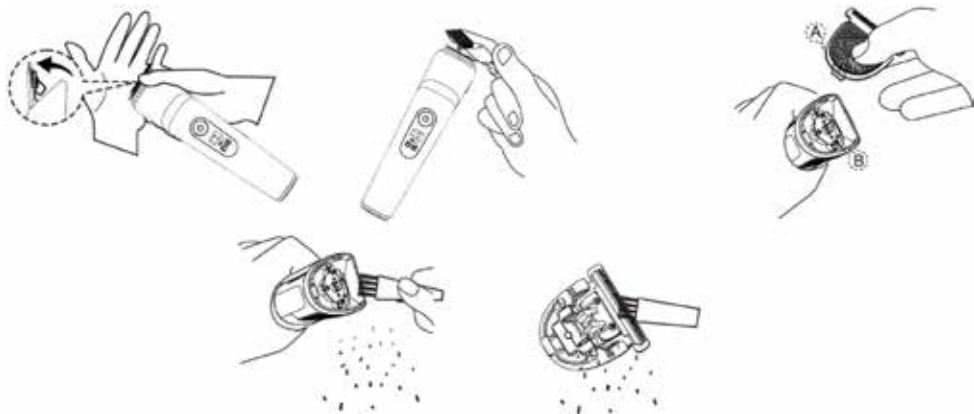

- Avant tout nettoyage : éteignez l'appareil, débranchez-le du secteur et laissez-le refroidir.
- Nettoyez l'extérieur de l'appareil à l'aide d'une éponge ou d'un chiffon légèrement humide.
- L'appareil est étanche. Il peut être rincé directement sous l'eau. Ne plongez toutefois jamais l'appareil entièrement dans d'autres liquides !
- N'utilisez pas de produits nettoyants abrasifs, d'abrasifs, de brosses métalliques ou d'autres objets pointus.
- Retirez le peigne de guidage et l'unité de coupe afin d'éliminer les poils coincés entre les lames supérieure et inférieure à l'aide de la brosse de nettoyage.
- Si nécessaire, lavez le peigne de guidage ou l'unité de coupe sous l'eau courante.
- Séchez le peigne de guidage ou l'unité de coupe.

- L'unité de coupe doit être huilée régulièrement afin de maintenir une bonne performance de coupe et de garantir une longue durée de vie. Versez 2 ou 3 gouttes d'huile sur l'unité de coupe.
- Pour remettre les lames de coupe en place, positionnez-les avec le crochet dans l'encoche du boîtier et appuyez jusqu'à ce qu'elles s'enclenchent..

CONSERVATION

Veillez à ce que l'appareil soit conservé hors de portée des jeunes enfants, dans un endroit sec, à l'abri de la poussière et du gel, sans exposition directe aux rayons du soleil.

ÉLIMINATION

Jetez les emballages triés par type. Mettez le carton et les boîtes en carton dans le bac à papier, les films plastiques dans le bac de recyclage. Jetez toujours les matériaux d'emballage dans le respect de l'environnement et conformément aux réglementations locales en vigueur en matière d'élimination des déchets.



Le symbole représentant une poubelle barrée figurant sur les appareils électriques et électroniques indique que les appareils usagés et leurs composants ne doivent pas être jetés avec les ordures ménagères à la fin de leur durée de vie, conformément à la directive relative aux déchets d'équipements électriques et électroniques (2012/19/UE) et aux lois nationales.

Collecte séparée des appareils usagés

À la fin de leur durée de vie, les appareils électriques et électroniques deviennent des déchets, appelés appareils usagés. Les propriétaires d'appareils usagés doivent les déposer dans des points de collecte séparés des déchets municipaux non triés. Les appareils usagés ne doivent pas être jetés avec les ordures ménagères, mais dans des systèmes de collecte et de reprise spéciaux.

Possibilités de retour des anciens appareils

Les propriétaires d'appareils usagés provenant de ménages privés peuvent les remettre gratuitement aux points de collecte des organismes publics chargés de l'élimination des déchets ou aux points de reprise mis en place par les fabricants ou les distributeurs au sens de la loi ElektroG. En Allemagne, les distributeurs sont tenus de reprendre gratuitement les appareils usagés conformément à l'article 17, paragraphes 1 et 2, de la loi sur les équipements électriques et électroniques (ElektroG). La collecte séparée des appareils électriques et électroniques usagés vise à permettre la réutilisation, le recyclage et d'autres formes de valorisation des appareils usagés, ainsi qu'à éviter les conséquences négatives sur l'environnement et la santé humaine liées à l'élimination des substances dangereuses que ces appareils peuvent contenir.



Le symbole représentant une poubelle barrée signifie que les piles ou accumulateurs qui ne sont pas intégrés à l'appareil usagé, ainsi que les lampes qui peuvent être retirées de l'appareil usagé sans les endommager, doivent être séparés de l'appareil usagé avant d'être remis à un point de collecte.

Afin d'éviter toute pollution de l'environnement, ne jetez pas les piles ou les appareils électriques et électroniques contenant des piles dans les lieux publics. Conformément au règlement (UE) 2023/1542 du Parlement européen et du Conseil du 12 juillet 2023 relatif aux piles et accumulateurs, les piles et accumulateurs doivent être remis à un point de collecte prévu à cet effet dans l'Union européenne. Retirez les piles/accumulateurs et éliminez-les séparément, conformément aux dispositions légales en vigueur.

SERVICE APRÈS-VENTE

Pour toute question concernant l'appareil ou en cas de problèmes techniques, veuillez contacter le service après-vente par téléphone ou par e-mail aux coordonnées suivantes :

Tél. : +49 2154 470 26-635

E-mail : reklamation@hatex24.de

Vous pouvez également télécharger les modes d'emploi sur Internet à l'adresse suivante : www.hatex24.de/bedienungsanleitungen

BELANGRIJKE INFORMATIE VÓÓR GEBRUIK

Lees de gebruiksaanwijzing en de veiligheidsvoorschriften zorgvuldig door voordat u het apparaat in gebruik neemt.

- Het niet in acht nemen van de gebruiksaanwijzing kan leiden tot ernstig letsel of beschadiging van het toestel.
- Bewaar de gebruiksaanwijzing voor toekomstig gebruik.
- Indien u het toestel aan een derde doorgeeft, vergeet dan niet deze gebruiksaanwijzing mee te geven.
- Het apparaat is uitsluitend bestemd voor particulier huishoudelijk gebruik en niet voor commercieel gebruik.
- Gebruik het apparaat alleen binnenshuis en niet buitenshuis.

WAARSCHUWINGEN

Indien nodig worden de volgende waarschuwingen in deze gebruiksaanwijzing:

GEVAAR! Hoog risico:

Het niet opvolgen van deze instructies kan leiden tot ernstig letsel of de dood.

WAARSCHUWING! Gemiddeld risico:

Het niet opvolgen van deze instructies kan leiden tot letsel of ernstige materiële schade.

LET OP! Laag risico:

Het niet opvolgen van deze instructies kan leiden tot lichte verwondingen of materiële schade.

OPMERKING: Belangrijke informatie en bijzonderheden voor een correct gebruik van het apparaat.

Beschermingsklasse II

In deze beschermingsklasse zijn spanningsvoerende onderdelen voorzien van een extra beschermende isolatie. Het aansluiten van de aardleiding is niet toegestaan.

 Het CE-keurmerk van de fabrikant geeft aan dat het product voldoet aan alle relevante Europese richtlijnen en veiligheidsnormen.

VEILIGHEIDSVOORSCHRIFTEN

GEVAAR!

- **Water en vocht:** Het apparaat mag niet in de buurt van badkuipen, douches of andere met water gevulde reservoirs worden gebruikt, noch in water worden ondergedompeld (gevaar voor elektrische schokken).
- **Netsnoer en opladen:** Gebruik het apparaat nooit als het netsnoer of de stekker beschadigd is. Koppel het apparaat na het opladen of vóór het schoonmaken altijd los van het stroomnet.
- **Kinderen en personen onder toezicht:** Dit apparaat mag door kinderen vanaf 8 jaar en personen met beperkte vaardigheden alleen onder toezicht of na een gedegen instructie worden gebruikt. Kinderen mogen niet met het apparaat spelen.

WAARSCHUWING!

- **Beschadigde opzetstukken:** Gebruik het scheerapparaat nooit met een beschadigd scheersysteem of defecte geleidingskammen, aangezien dit tot huidletsel kan leiden.
- **Originele accessoires:** Gebruik uitsluitend de meegeleverde originele opzetstukken en de originele stekkeradapter. Andere accessoires kunnen het apparaat beschadigen of tot oververhitting leiden.
- **Onderhoud van de accu:** Laad het apparaat niet op bij temperaturen onder 0 °C of boven 40 °C en stel het niet bloot aan direct zonlicht of warmtebronnen.

LET OP!

- **Onderhoudsolie:** Bewaar de meegeleverde onderhoudsolie buiten het bereik van kinderen. Niet inslikken en vermijd contact met de ogen.
- **Reiniging:** Schakel het apparaat uit met de reinigingsborstel voordat u het reinigt. Het apparaat moet volledig droog zijn voordat u het opbergt.
- **Beoogd gebruik:** Het apparaat is uitsluitend bedoeld voor het scheeren en trimmen van menselijk haar en voor particulier gebruik in de huishouding (niet voor commerciële doeleinden of dierenhaar).
- Indien de veiligheidsinstructies worden genegeerd, kan de fabrikant niet aansprakelijk worden gesteld voor eventuele schade.
- Bewaar deze instructies op een veilige plaats voor toekomstige raadpleging.
- Dit apparaat kan worden gebruikt door personen met beperkte fysieke, zintuiglijke of mentale capaciteiten of met een gebrek aan ervaring of kennis, als zij onder toezicht staan of instructies hebben gekregen

over het veilige gebruik van het apparaat van een persoon die verantwoordelijk is voor hun veiligheid en als zij de gevaren begrijpen.

- Kinderen mogen niet met het apparaat spelen.
- Het apparaat mag in geen geval door kinderen worden gebruikt.
- Reinigings- en onderhoudswerkzaamheden die door de gebruiker moeten worden uitgevoerd, mogen niet door kinderen worden uitgevoerd.
- Houd het apparaat en het aansluitsnoer uit de buurt van kinderen.
- Dit toestel is niet bedoeld om te worden bediend met een externe timer of een afzonderlijk afstandsbedieningssysteem.
- Indien het aansluitsnoer van dit toestel beschadigd is, moet het door de fabrikant of zijn klantendienst of een soortgelijk gekwalificeerd persoon worden vervangen om gevaren te voorkomen.
- Elektrische apparaten kunnen een gevaar vormen voor huisdieren en vee. Bovendien kunnen dieren ook schade toebrengen aan het toestel. Houd dieren daarom altijd uit de buurt van elektrische apparaten.
- Bescherm het apparaat tegen vocht, druipend of spattend water. Er bestaat gevaar voor elektrische schokken.
- Let er bij het gebruik van het apparaat op dat het netsnoer niet bekneld of geplet wordt.
- Om de netstekker uit het stopcontact te trekken, altijd aan de stekker trekken, nooit aan het snoer.
- Om gevaren te vermijden, mag u geen wijzigingen aan het toestel aanbrengen.
- Laat het apparaat tijdens de werking niet onbeheerd achter.
- Om het risico op brand en elektrische schokken te verminderen, bewaart u het apparaat zonder netsnoer wanneer het niet in gebruik is.
- Gebruik het apparaat niet in vochtige ruimtes.
- Sluit het apparaat niet aan als er water op het oppervlak ligt.
- Steek de stekker niet met natte handen in het stopcontact en trek hem niet met natte handen uit het stopcontact.
- Voorkom oververhitting van de stekker door ervoor te zorgen dat deze stevig en volledig in het stopcontact is gestoken.
- Gebruik het apparaat niet als het netsnoer beschadigd of nat is.
- Haal de stekker uit het stopcontact voordat u het apparaat schoonmaakt.
- Schakel het apparaat nooit uit door aan het netsnoer te trekken – trek de stekker voorzichtig uit het stopcontact.
- De tondeuse is ontworpen voor gebruik met een stroombron waarvan het vermogen in de gebruiksaanwijzing wordt vermeld.
- Laat het apparaat niet draaien. Schakel het apparaat uit voordat u het opbergt.
- Koppel het apparaat los van de stroombron voordat u het reinigt, onderhoudt of accessoires monteert.

- Gebruik nooit accessoires die niet door de fabrikant worden aanbevolen. Dit kan een gevaar voor de gebruiker opleveren en het apparaat beschadigen.
- Gebruik nooit een andere stekker dan de meegeleverde.
- Verplaats het apparaat nooit door aan de kabel te trekken. Zorg ervoor dat de kabel nergens achter kan blijven haken.
- Wikkel de kabel nooit om het apparaat en knik deze niet.
- Zorg ervoor dat het netsnoer niet in contact komt met hete onderdelen van dit apparaat.
- Zorg ervoor dat het apparaat is afgekoeld voordat u het reinigt en opbergt.
- De temperatuur van toegankelijke oppervlakken kan tijdens het gebruik zeer hoog zijn. Raak deze onderdelen van het apparaat niet aan om brandwonden te voorkomen.
- Zorg ervoor dat het apparaat nooit in contact komt met brandbare materialen zoals gordijnen, stoffen enz. en dat het netsnoer en de stekker niet in contact komen met water.
- Trek altijd de stekker uit het stopcontact en laat het apparaat afkoelen voordat u het reinigt.

OMVANG VAN DE LEVERING

1. **Behuizing**
2. **Zero-trimmer met T-mesjes**
3. **Neustrimmer**
4. **Scheerapparaat**
5. **Trimmer met U-mesjes**
6. **Bakkebaardtrimmer**
7. **6 opzetkammen voor U-mesjes (1/2/3/6/9/12 mm)**
8. **USB-oplaadkabel**
9. **Reinigingsborstel**
10. **Olie**
11. **Gebruiksaanwijzing**

APPARAATBESCHRIJVING

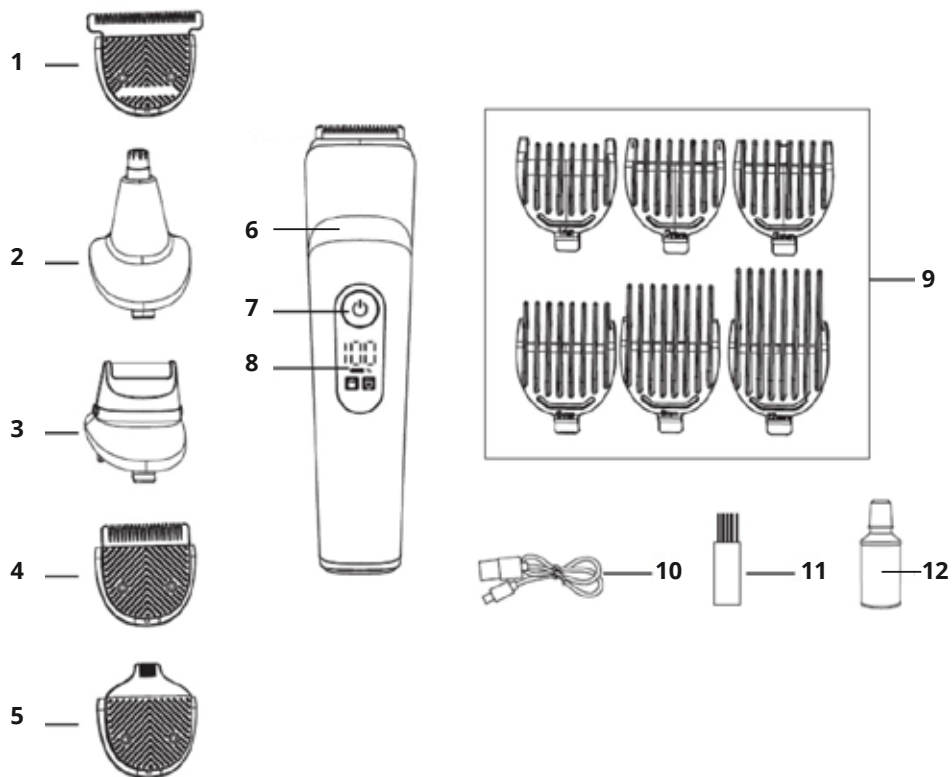

1. MaatbeTrimmer met T-mesjes
2. Neustrimmer
3. Scheerapparaat
4. Trimmer met U-mesjes
5. Bakketrimmer
6. Behuizing
7. Aan/uit-schakelaar
8. LED-indicator
9. Kammetjes voor U-mesjes (1/2/3/6/9/12 mm)
10. USB-oplaadkabel
11. Reinigingsborstel
12. Olie

TECHNISCHE GEGEVENS

Model:	74482
Batterij:	3,7 V, 1200 mAh lithium-accu
Beschermingsklasse:	II
Vermogen:	5 watt
Aanbevolen voeding	Stekkeradapter met USB-uitgang, 5 V DC / max. 1 A (niet meegeleverd).
Oplaadtijd	ca. 2,5 uur
Gebruiksduur bij volledige lading	ca. 2,0 uur

VOOR HET EERSTE GEBRUIK



WAARSCHUWING!

Verpakkingsmateriaal is geen kinderspeelgoed. Kinderen mogen niet met de plastic zakken spelen. Er is verstikkingsgevaar.

- Haal alle onderdelen uit de verpakking en verwijder al het verpakkingsmateriaal. Verwijder ook eventuele transportvergrendelingen.
- Haal het apparaat en alle accessoires voorzichtig uit de verpakking voordat u het voor het eerst gebruikt en let daarbij op scherpe onderdelen.
- Reinig de bak en alle accessoires met water en zeep. Spoel alles grondig af en droog het goed af. Reinig de buiten- en binnenkant van de behuizing met een vochtige doek en veeg deze droog.
- Rol het netsnoer volledig af. Sluit het snoer aan op de adapter (aanbevolen: uitgang 5 V, 1 A).
- Controleer of de in het betreffende land beschikbare spanning overeenkomt met de op het apparaat aangegeven spanning. Sluit het apparaat aan op een geschikt stopcontact (en aard het indien het apparaat voldoet aan beschermingsklasse I) om gevaren te voorkomen.
- Koppel het apparaat los van de stroombron voordat u het reinigt, onderhoudt of accessoires monteert.
- Breng nooit op enigerlei wijze wijzigingen aan het apparaat aan.

BESCHRIJVING VAN HET LED-DISPLAY

1. Gebruik: Het display geeft het resterende batterijvermogen in procenten weer.
2. Laag batterijniveau: Het rode stekkersymbool knippert wanneer de batterij minder dan 15 % is opgeladen.
3. Tijdens het opladen: Het display toont een continu brandend rood stekkersymbool en het resterende laadniveau in procenten. Zodra het apparaat volledig is opgeladen, moet het display 100 aangeven.
4. Oplaadproces voltooid: Het display gaat 3 seconden na voltooiing van het oplaadproces uit.
5. Reisvergrendeling: Houd de schakelaar 3 tot 5 seconden ingedrukt terwijl het apparaat is in- of uitgeschakeld om de reisvergrendeling te activeren. Door de schakelaar opnieuw 3 tot 5 seconden ingedrukt te houden, wordt de reisvergrendeling gedeactiveerd.

DE ACCU OPLADEN

Zorg ervoor dat het apparaat is uitgeschakeld. Sluit de meegeleverde USB-oplaadkabel aan op een USB-voeding met een USB-A-aansluiting. Sluit de USB-voeding aan op het stopcontact. Het controlelampje brandt rood tijdens het opladen. Het opladen duurt ongeveer 2 uur. Sluit het apparaat niet voor langere tijd aan op de USB-voeding om onnodige belasting van de accu te voorkomen.

INBEDRIJFSTELLING

Smeer het apparaat voor het eerste gebruik: breng 2–3 druppels olie aan op de snij-eenheid. Gebruik de aan/uit-schakelaar om het apparaat in of uit te schakelen. Bij een volledig opgeladen accu kan het apparaat ca. 120 minuten worden gebruikt. Indien nodig of wanneer de accu leeg is, kan het apparaat ook rechtstreeks via de USB-voeding worden gebruikt. Gebruik uitsluitend een stekkeradapter met USB-uitgang (niet meegeleverd) met een uitgangsvermogen van DC 5 V / 1 A. Laad het apparaat volledig op voor het eerste gebruik. Sluit het apparaat niet voor langere tijd aan op de USB-voeding om onnodige belasting van de accu te voorkomen. Koppel de USB-voeding los van de stroomvoorziening nadat het apparaat volledig is opgeladen.

GEBRUIK VAN HET T-MESJE EN DE BAKKEBAARDTRIMMER

Wees voorzichtig wanneer u zonder kamopzetstuk knipt, aangezien het apparaat in werking elk haartje afknipt dat het raakt. Houd het apparaat zo dat slechts één rand van de trimmer de haarpunten raakt wanneer u de contouren rond de oren bijwerkt. Om de nek of de haarlijn bij te werken, draait u het apparaat en houdt u het met de trimmer naar beneden. Om de bakkebaarden te trimmen, draait u het apparaat en houdt u het met de trimmer naar beneden.

GEBRUIK VAN DE NEUSHAARTRIMMER

Zorg ervoor dat de neusholtes schoon zijn. Plaats het neusopzetstuk op de trimmer. Zet de trimmer aan en breng de punt van het opzetstuk in een neusgat.

⚠ WAARSCHUWING! Breng de punt niet dieper dan 3/16 inch of 5 mm in het neusgat.

Beweeg de punt langzaam in en uit en draai deze tegelijkertijd om ongewenste haartjes te verwijderen. Voor het beste resultaat zorgt u ervoor dat de zijkant van de punt stevig tegen de huid aanligt. Dit vermindert het kriebelende gevoel dat kan optreden bij het trimmen van neushaartjes. Schakel de trimmer uit. Veeg het opzetstuk na elk gebruik schoon.

GEBRUIK VAN HET SCHEERAPPARAAT

Plaats het micro-scheeropzetstuk op de trimmer. Gebruik de smalle micro-scheeropzetstuk om lange, contourrijke randen te scheren en stoppels te verwijderen, terwijl u een gladde, duidelijk gedefinieerde baardlijn creëert. Controleer de micro-scheerkop altijd op slijtage en beschadigingen voordat u deze gebruikt. Als de micro-scheerkop tekenen van slijtage of beschadiging vertoont, gebruik deze dan niet, aangezien er gevaar voor letsel bestaat. Gebruik de micro-scheerkop pas weer als deze is vervangen. Druk de micro-scheerkop zachtjes tegen de huid. Druk niet te hard.

GEBRUIK VAN HET KAMOPZETSTUK

Zorg ervoor dat de aan/uit-schakelaar op 'uit' staat wanneer u het kamopzetstuk bevestigt of verwijdert. Plaats de kam op het hoofdapparaat volgens de afbeelding.

OPMERKING: Er zijn 6 kamopzetstukken met de volgende snijlengtes: 1 mm, 2 mm, 3 mm, 6 mm, 9 mm en 12 mm.



REINIGING EN ONDERHOUD



- Voer vóór het reinigen altijd de volgende stappen uit: schakel het apparaat uit, koppel het los van het stroomnet en laat het afkoelen.
- Reinig de buitenkant van het apparaat met een spons of een licht vochtige doek.
- Het apparaat is waterdicht. Het kan direct onder water worden afgespoeld. Dompel het apparaat echter nooit volledig onder in andere vloeistoffen!
- Gebruik geen schurende schoonmaakmiddelen, schuurmiddelen, metalen borstels of andere scherpe voorwerpen.
- Verwijder de geleidingskam en haal de snij-eenheid eruit om haren tussen het bovenste en onderste mesje met de reinigingsborstel te verwijderen.
- Was de geleidingskam of de snij-eenheid indien nodig onder stromend water.
- Droog de geleidingskam of de snij-eenheid af.
- De snij-eenheid moet regelmatig worden geolied om een goede snijprestatie te behouden en een lange levensduur te garanderen. Breng 2 of 3 druppels olie aan op de snij-eenheid.
- Om de snijmesses weer te plaatsen, positioneert u ze met de haak in de uitsparing op de behuizing en drukt u ze in totdat ze vastklikken..

OPSLAG

Zorg ervoor dat het apparaat buiten het bereik van kleine kinderen wordt opgeborgen, op een droge, stofvrije en vorstvrije plaats en uit de buurt van direct zonlicht.

VERWIJDERING

Gooi de verpakking op de juiste manier weg. Gooi karton en kartonnen dozen bij het oud papier, folie bij het recyclebare afval. Gooi verpakkingsmaterialen altijd op een milieuvriendelijke manier weg en volgens de geldende lokale afvalvoorschriften.



Het symbool van een doorgestreepte vuilnisbak op elektrische en elektronische apparaten geeft aan dat oude apparaten en bijbehorende onderdelen aan het einde van hun levensduur niet bij het huisvuil mogen worden weggegooid, conform de richtlijn betreffende afgedankte elektrische en elektronische apparatuur (2012/19/EU) en nationale wetgeving.

Gescheiden inzameling van oude apparaten

Elektrische en elektronische apparaten worden aan het einde van hun levensduur afval, dat als oud apparatuur wordt aangeduid. Eigenaars van oude apparaten moeten deze gescheiden van het ongesorteerde huishoudelijk afval inleveren. Oude apparaten horen niet thuis in het huisvuil, maar in speciale inzamel- en terugbrengsystemen.

Mogelijkheden voor het inleveren van oude apparaten

Eigenaars van oude apparaten uit particuliere huishoudens kunnen deze gratis inleveren bij de inzamelpunten van de openbare afvalverwerkingsbedrijven of bij de inzamelpunten die door fabrikanten of distributeurs in de zin van de ElektroG zijn opgezet. In Duitsland geldt de verplichting voor distributeurs om oude apparaten gratis terug te nemen overeenkomstig § 17, lid 1 en 2, van de Elektro- und Elektronikgesetz – ElektroG (Duitse wet op elektrische en elektronische apparatuur). Door de gescheiden inzameling van oude elektrische en elektronische apparaten moet hergebruik, materiaalrecycling en andere vormen van recycling van oude apparaten mogelijk worden gemaakt en moeten negatieve gevolgen voor het milieu en de menselijke gezondheid bij de verwijdering van de mogelijk in de apparaten aanwezige gevaarlijke stoffen worden voorkomen.



Het symbool van een doorgestreepte afvalbak geeft aan dat batterijen of accu's die niet in het oude apparaat zijn ingebouwd, evenals lampen die zonder beschadiging uit het oude apparaat kunnen worden verwijderd, vóór afgifte bij een inzamelpunt uit het oude apparaat moeten worden verwijderd.

Laat batterijen of elektrische en elektronische apparaten die batterijen bevatten niet achteloos achter in de openbare ruimte om milieuvervuiling te voorkomen. Batterijen en accu's moeten in de Europese Unie – overeenkomstig Verordening (EU) 2023/1542 van het Europees Parlement en de Raad van 12 juli 2023 betreffende batterijen en gebruikte batterijen – worden ingeleverd bij een daarvoor bestemd inzamelpunt. Verwijder batterijen/accu's en voer deze gescheiden af, in overeenstemming met de geldende wettelijke bepalingen.

KLANTENSERVICE

Als u vragen heeft over het apparaat of technische problemen ondervindt, neem dan telefonisch of per e-mail contact op met de volgende serviceafdeling:

Tel.: +49 2154 470 26-635

E-mail: reklamation@hatex24.de

De handleidingen kunt u ook downloaden op internet via:
www.hatex24.de/bedienungsanleitungen

KULLANMADAN ÖNCE ÖNEMLİ BİLGİLER

Cihazı kullanmaya başlamadan önce kullanım kılavuzunu ve güvenlik uyarılarını dikkatle okuyun!

- Kullanım kılavuzuna uyulmaması ciddi yaralanmalara veya cihazda hasara neden olabilir.
- Kullanım kılavuzunu ileride kullanmak üzere saklayın.
- Cihazı üçüncü şahıslara vermeniz halinde yanında mutlaka bu kullanım kılavuzunu da verin.
- Cihaz yalnızca ev tipi özel kullanıma yöneliktir ve ticari kullanım için tasarlanmamıştır.
- Cihazı sadece iç mekânlarda kullanın, dışarıda kullanmayın.

UYARILAR

Gerekirse, bu kullanım talimatlarında aşağıdaki uyarılar kullanılır:



TEHLİKE! Yüksek risk:

Bu kurallara uymamak, ciddi yaralanmalara veya ölüme neden olabilir.



UYARI! Orta risk:

Bu kurallara uymamak, yaralanmalara veya ciddi maddi hasara neden olabilir.



DİKKAT! Düşük risk:

Bu kurallara uymamak, hafif yaralanmalara veya maddi hasara yol açabilir.

NOT: Cihazın doğru şekilde kullanılması için önemli bilgiler ve hususlar.



Koruma sınıfı II

Bu koruma sınıfında, gerilim taşıyan parçalar ek bir koruma yalıtımı ile donatılmıştır. Koruma iletkeninin bağlanması yasaktır.



Üreticinin CE işareti, ürünün tüm ilgili Avrupa Direktifleri ve güvenlik standartlarına uygun olduğunu belirtir.

EMNİYET

⚠ TEHLİKE!

- **Su ve nem:** Cihaz, küvetlerin, duşların veya su dolu diğer kapların yakınında kullanılmamalı ya da suya daldırılmamalıdır (elektrik çarpması tehlikesi).
- **Güç kablosu ve şarj:** Güç kablosu veya fiş hasarlıysa cihazı asla kullanmayın. Şarj ettikten sonra veya temizlemeden önce cihazı her zaman elektrik şebekesinden ayırın.
- **Çocuklar ve gözetim altındaki kişiler:** Bu cihaz, 8 yaşından büyük çocuklar ve engelli kişiler tarafından sadece gözetim altında veya güvenli bir şekilde eğitildikten sonra kullanılabilir. Çocuklar cihazla oynamamalıdır.

⚠ UYARI!

- **Hasarlı başlıklar:** Cilt yaralanmalarına neden olabileceğinden, tıraş makinesini asla hasarlı bir tıraş sistemi veya arızalı kılavuz taraklarla kullanmayın.
- **Orijinal aksesuarlar:** Yalnızca ürünle birlikte verilen orijinal başlıkları ve orijinal şarj cihazını kullanın. Başka markaların aksesuarları, cihazı hasar görebilir veya aşırı ısınmaya neden olabilir.
- **Pil bakımı:** Cihazı 0°C'nin altındaki veya 40°C'nin üzerindeki sıcaklıklarda şarj etmeyin ve doğrudan güneş ışığına veya ısı kaynaklarına maruz bırakmayın.

⚠ DİKKAT!

- **Bakım yağı:** Birlikte verilen bakım yağını çocukların ulaşamayacağı bir yerde saklayın. Yutmayın ve gözle temasından kaçının.
- **Temizlik:** Her temizlikten önce cihazı temizlik fırçasıyla kapatın. Cihaz, saklanmadan önce tamamen kuru olmalıdır.
- **Kullanım Amacı:** Cihaz, yalnızca insan saçını tıraşlamak ve kesmek için ve evdeki kişisel kullanım için tasarlanmıştır (ticari amaçlar veya hayvan tüyleri için değildir).
- Güvenlik talimatları göz ardı edilirse, üretici zarardan sorumlu tutulamaz.
- Bu cihaz, güvenliklerinden sorumlu bir kişi tarafından cihazın güvenli bir şekilde kullanılmasına ilişkin gözetim veya talimat verildiği ve ilgili tehlikeleri anladıkları takdirde, fiziksel, duyuşsal veya zihinsel yetenekleri sınırlı olan veya deneyim veya bilgi eksikliği olan kişiler tarafından kullanılabilir.
- Çocuklar cihazla oynamamalıdır.
- Cihaz hiçbir koşulda çocuklar tarafından kullanılmamalıdır.
- Kullanıcı tarafından yapılacak temizlik ve bakım çalışmaları çocuklar

tarafından yapılmamalıdır.

- Cihaz ve bağlantı kablosu çocuklardan uzak tutulmalıdır.
- Bu cihazın harici bir zamanlayıcı veya ayrı bir telekontrol sistemi ile çalıştırılması amaçlanmamıştır.
- Bu cihazın bağlantı hattı hasar görmüşse, tehlikeleri önlemek için üretici veya müşteri hizmetleri veya benzer nitelikli bir kişi tarafından değiştirilmelidir.
- Elektrikli ev aletleri evcil ve çiftlik hayvanları için tehlike oluşturabilir. Ayrıca, hayvanlar da cihaza zarar verebilir. Bu nedenle, prensip olarak hayvanları elektrikli aletlerden uzak tutun.
- Cihazı nemden, damlamaktan veya su sıçramasından koruyun. Elektrik çarpması riski vardır.
- Cihazı kullanırken, bağlantı kablosunun sıkıştırılmadığını veya sıkıştırılmadığını unutmayın.
- Güç fişini prizden çıkarmak için, her zaman fişi takın, kabloyu asla çekmeyin.
- Tehlikeleri önlemek için cihazda herhangi bir değişiklik yapmayın.
- Çalışma sırasında cihazı başıboş bırakmayın.
- Yangın ve elektrik çarpması riskini azaltmak için, cihazı kullanmadığınız zamanlarda güç kablosu takılı olmadan saklayın.
- Cihazı nemli ortamlarda kullanmayın.
- Cihazın yüzeyinde su varken fişe takmayın.
- Fişi ıslak ellerle prize takmayın ve ıslak ellerle prizden çıkarmayın.
- Fişin prize sıkıca ve tamamen takıldığından emin olarak fişin aşırı ısınmasını önleyin.
- Güç kablosu hasarlı veya ıslaksa cihazı kullanmayın.
- Cihazı temizlemeden önce fişi prizden çekin.
- Cihazı asla güç kablosundan çekerek kapatmayın – fişi prizden dikkatlice çekin.
- Saç kesme makinesi, kullanım kılavuzunda belirtilen güç kaynağına göre çalışmak üzere tasarlanmıştır.
- Cihazı çalışır durumda bırakmayın. Cihazı kaldırmadan önce kapatın.
- Her temizlik, bakım ve aksesuar takma işleminden önce cihazı elektrik kaynağından ayırın.
- Üretici tarafından önerilmeyen aksesuarları asla kullanmayın. Bu, kullanıcı için tehlike oluşturabilir ve cihaza zarar verebilir.
- Ürünle birlikte verilen bağlantı kablosu dışında başka bir kablo kullanmayın.
- Cihazı asla kablosundan çekerek hareket ettirmeyin. Kablonun bir yere takılmayacağından emin olun.
- Kabloyu asla cihazın etrafına sarmayın ve bükmeyin.
- Güç kablosunun cihazın sıcak parçalarıyla temas etmediğinden emin olun.
- Temizlik ve saklama işlemlerinden önce cihazın soğuduğundan emin

- olun.
- Çalışma sırasında erişilebilir yüzeylerin sıcaklığı çok yüksek olabilir. Yanıkları önlemek için cihazın bu parçalarına dokunmayın.
 - Cihazın asla perdeler, kumaşlar vb. gibi yanıcı malzemelerle temas etmemesine ve güç kablosu ile fişin suyla temas etmemesine dikkat edin.
 - Temizlikten önce daima fişi prizden çekin ve cihazın soğumasını bekleyin.

TESLİMAT KAPSAMI

1. **Cihaz gövdesi**
2. **T bıçaklı Zero tıraş makinesi**
3. **Burun kılları tıraş makinesi**
4. **Tıraş makinesi**
5. **U bıçaklı tıraş makinesi**
6. **Sakallık tıraş makinesi**
7. **6 adet U bıçaklı kılavuz tarak (1/2/3/6/9/12 mm)**
8. **USB şarj kablosu**
9. **Temizleme fırçası**
10. **Yağ**
11. **Kullanım kılavuzu**

AYGIT AÇIKLAMASI

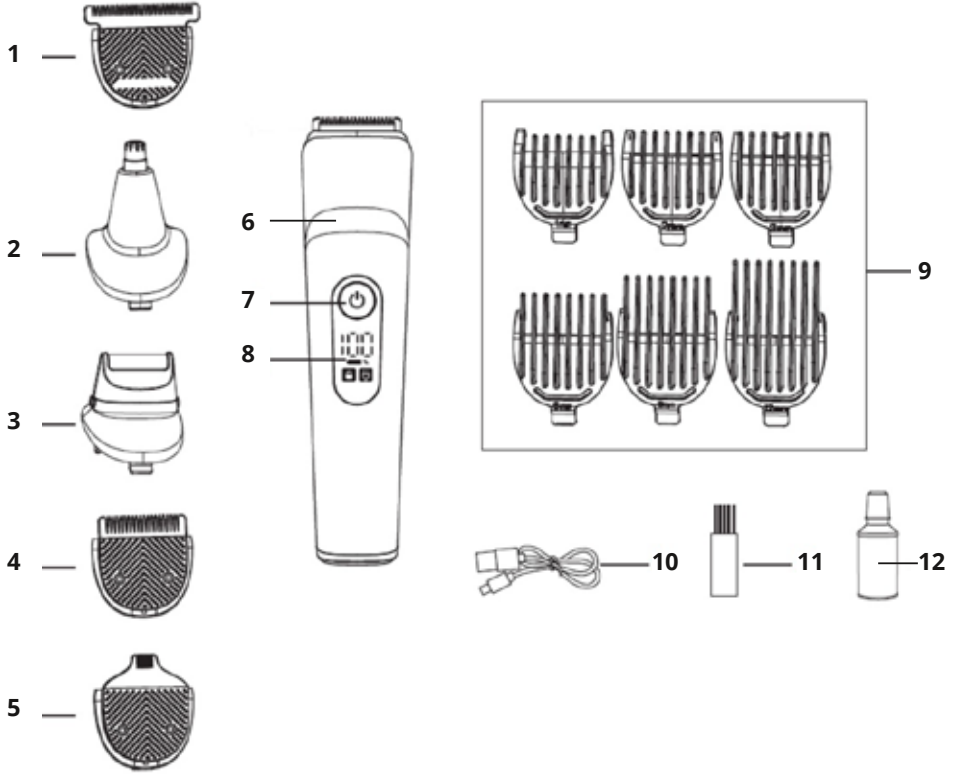

1. T-Bıçaklı Zero Düzeltici
2. Burun Düzeltici
3. Tıraş Makinesi
4. U-Bıçaklı Düzeltici
5. Sakallık Düzeltici
6. Cihaz Gövdesi
7. Açma/Kapama Düğmesi
8. LED Göstergesi
9. U-Bıçaklı Kılavuz Taraklar (1/2/3/6/9/12 mm)
10. USB Şarj Kablosu
11. Temizleme Fırçası
12. Yağ

TEKNİK BİLGİLER

Model:	74482
Pil:	3,7 V, 1200 mAh lityum pil
Koruma sınıfı:	II
Güç:	5 Watt
Önerilen güç kaynağı	USB çıkışlı fişli güç adaptörü, 5 V DC / maks. 1 A (dahil değildir).
Şarj süresi	yaklaşık 2,5 saat
Tam şarjda çalışma süresi	yaklaşık 2,0 saat

İLK KULLANIMADAN ÖNCE

UYARI!

Ambalaj malzemesi bir çocuk oyuncak değildir. Çocukların plastik torbalarla oynamasına izin verilmez. Boğulma riski var.

- Tüm parçaları ambalajdan çıkarın ve tüm ambalaj malzemelerini çıkarın. Ayrıca tüm taşıma sigortalarını çıkarın.
- Cihazı ve tüm aksesuarları ilk kullanımdan önce dikkatlice ambalajından çıkarın ve keskin parçalara dikkat edin.
- Hazneyi ve tüm aksesuarları sabunlu suyla temizleyin. Her şeyi iyice durulayın ve kurula-
yın. Cihaz gövdesinin içini ve dışını nemli bir bezle silin ve kurula-
yın.
- Güç kablosunu tamamen açın. Kabloyu adaptör başlığına bağlayın (önerilen: 5 V, 1 A çıkış).
- İlgili ülkedeki voltajın, cihazda belirtilen voltajla aynı olup olmadığını kontrol edin. Tehlikeyi
önlemek için cihazı uygun bir prize takın (ve cihaz Koruma Sınıfı I'e uygunsa topraklayın).
- Her temizlik, bakım ve aksesuar montajı öncesinde cihazı güç kaynağından ayırın.
- Cihazı hiçbir şekilde değiştirmeyin.

LED EKCRANININ AÇIKLAMASI

1. Çalışma: Ekran, kalan pil gücünü yüzde olarak gösterir.
2. Düşük pil seviyesi: Pil şarjı %15'in altına düştüğünde kırmızı fiş simgesi yanıp söner.
3. Şarj olurken: Ekran sürekli yanıp kırmızı fiş simgesi ve kalan şarj seviyesi yüzde olarak gösterilir. Cihaz tamamen şarj olduğunda, ekran 100'ü göstermelidir.
4. Şarj işlemi tamamlandı: Şarj işlemi tamamlandıktan 3 saniye sonra ekran söner.
5. Seyahat kilidi: Cihaz açık veya kapalıyken, seyahat kilidini etkinleştirmek için düğmeyi 3 ila 5 saniye basılı tutun. Düğmeyi tekrar 3 ila 5 saniye basılı tutarak seyahat kilidini devre dışı bırakabilirsiniz.

PİLİ ŞARJ ET

Cihazın kapalı olduğundan emin olun. Birlikte verilen USB şarj kablosunu, USB-A bağlantı noktasına sahip bir USB şarj cihazına takın. USB şarj cihazını elektrik prizine takın. Şarj işlemi sırasında kontrol ışığı kırmızı renkte yanar. Şarj işlemi yaklaşık 2 saat sürer. Pilin gereksiz yere yıpranmasını önlemek için cihazı USB şarj cihazına uzun süre bağlı bırakmayın.

DEVREYE ALMA

Cihazı ilk kullanımdan önce yağlayın: Kesme ünitesine 2-3 damla yağ damlatın. Cihazı açmak veya kapatmak için açma/kapama düğmesini kullanın. Pil tamamen şarj olduğunda cihaz yaklaşık 120 dakika kullanılabilir. Gerekirse veya pil bitmişse, cihaz doğrudan USB şarj cihazıyla da çalıştırılabilir. Yalnızca DC 5 V / 1 A çıkış gücüne sahip, USB çıkışlı bir fişli şarj cihazı (ürünle birlikte verilmez) kullanın. İlk kullanımdan önce cihazı tamamen şarj edin. Pilin gereksiz yere yıpranmasını önlemek için cihazı USB güç kaynağına uzun süre bağlı bırakmayın. Tamamen şarj olduktan sonra USB güç kaynağını elektrik şebekesinden çıkarın.

T-BIÇAK VE SAKAL DÜZELTİCİSİNİN KULLANIMI

Tarak aparatı takmadan kesim yaparken dikkatli olun, çünkü cihaz çalışırken temas ettiği her saçı keser. Kulak çevresindeki hatları şekillendirirken, cihazı sadece kesicinin bir kenarı saç uçlarına değecek şekilde eğin. Ensedede veya saç çizgisinde kesim yapmak için cihazı çevirin ve kesici kısmı aşağıya bakacak şekilde tutun. Sakalları düzeltmek için cihazı çevirin ve düzeltici kısmı aşağıya doğru tutun.

BURUN KILI KESİCİSİNİN KULLANIMI

Burun deliklerinin temiz olduğundan emin olun. Burun başlığını tımar makinesine takın. Tımar makinesini çalıştırın ve başlığın ucunu bir burun deliğine sokun.

⚠ UYARI! Ucu burun deliğine 3/16 inç (5 mm) daha derine sokmayın.

Ucu yavaşça içeri ve dışarı hareket ettirin ve aynı anda döndürerek istenmeyen tüyleri alın. En iyi sonuçları elde etmek için, ucun kenarının cilde sıkıca temas etmesine dikkat edin. Bu, burun kıllarını keserken ortaya çıkabilecek gıdıklanma hissini azaltır. Tıraş makinesini kapatın. Her kullanımdan sonra başlığı silerek temizleyin.

TIRAŞ MAKİNESİNİN KULLANIMI

Mikro tıraş başlığını Groomer'a takın. Düzgün ve net bir sakal çizgisi oluştururken, uzun konturlu kenarları tıraş etmek ve sakal kalıntılarını gidermek için dar mikro tıraş başlığını kullanın. Kullanmadan önce mikro tıraş bıçağını her zaman aşınma ve hasar açısından kontrol edin. Mikro tıraş bıçağında aşınma veya hasar belirtileri varsa, yaralanma riski olduğundan kullanmayın. Mikro tıraş bıçağını değiştirilene kadar tekrar kullanmayın. Mikro tıraş bıçağını cilde hafifçe bastırın. Çok sert bastırmayın.

TARAK BAŞLIĞININ KULLANIMI

Tarak başlığını takarken ve çıkarırken, açma/kapama düğmesinin kapalı konumda olmasına dikkat edin. Tarak başlığını referans resme göre ana üniteye takın.

NOT: Aşağıdaki kesim uzunluklarına sahip 6 adet kılavuz tarak bulunmaktadır: 1 mm, 2 mm, 3 mm, 6 mm, 9 mm ve 12 mm.



TEMİZLİK VE BAKIM

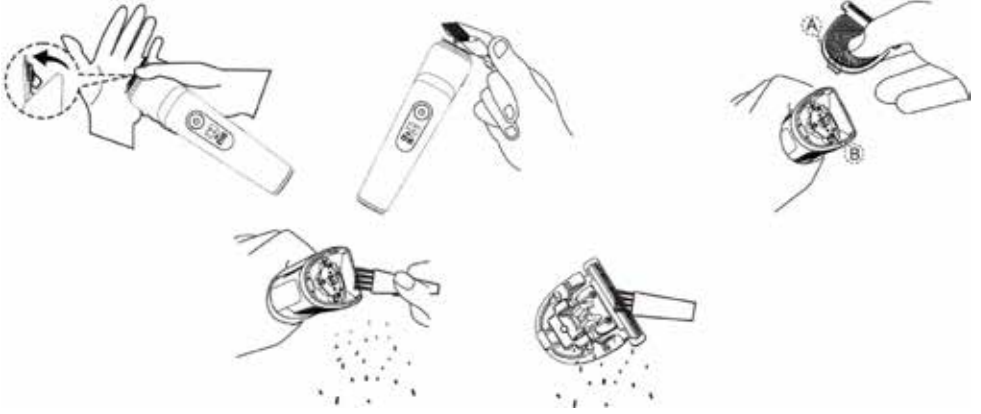

- Temizlikten önce daima: Cihazı kapatın, elektrik şebekesinden ayırın ve soğumasını bekleyin.
- Cihazın dışını bir sünger veya hafif nemli bir bezle temizleyin.
- Cihaz su geçirmezdir. Doğrudan su altında yıkanabilir. Ancak cihazı asla başka sıvılara tamamen daldırmayın!
- Aşındırıcı temizlik maddeleri, zımpara, metal fırçalar veya diğer keskin nesnelere kullanmayın.
- Yönlendirme tarakını çıkarın ve kesme ünitesini sökün, temizlik fırçası ile üst ve alt bıçak arasındaki saçları temizleyin.
- Gerekirse yönlendirme tarakını veya kesme ünitesini akan su altında yıkayın.
- Kılavuz tarağı veya kesme ünitesini kurulayın.
- İyi bir kesme performansı elde etmek ve uzun ömür sağlamak için kesme ünitesine düzenli olarak yağ sürülmelidir. Kesme ünitesine 2 veya 3 damla yağ damlatın.
- Kesme bıçaklarını tekrar takmak için, kancayı gövdedeki yuvaya yerleştirin ve yerine oturana kadar bastırın.

SAKLAMA

Cihazın küçük çocukların erişemeyeceği, kuru, tozsuz ve donmayan bir yerde, doğrudan güneş ışığından uzakta saklandığından emin olun.

BERTARAF

Ambalajı türlerine göre ayrıştırarak atın. Karton ve karton kutuları eski kağıtlara, folyoları geri dönüşüm kutularına atın. Ambalaj malzemelerini her zaman çevreye uygun ve geçerli yerel atık yönetmeliklerine göre atın.



Elektrikli ve elektronik cihazların üzerinde bulunan çöp kutusu simgesi, eski cihazların ve ilgili bileşenlerin kullanım ömürlerinin sonunda Elektrikli ve Elektronik Cihaz Atıkları Direktifi (2012/19/EU) ve ulusal yasalara göre evsel atıklarla birlikte atılmaması gerektiğini belirtir.

Eski cihazların ayrı toplanması

Elektrikli ve elektronik cihazlar, kullanım ömürlerinin sonunda atık haline gelir ve eski cihazlar olarak adlandırılır. Eski cihazların sahipleri, bunları ayrıştırılmamış evsel atıklardan ayrı olarak toplamalıdır. Eski cihazlar evsel atıklara atılmamalı, özel toplama ve iade sistemlerine teslim edilmelidir.

Eski cihazların iade edilme olanakları

Özel hanelerden çıkan eski cihazların sahipleri, bu cihazları kamu hukuku kapsamındaki atık bertaraf kuruluşlarının toplama merkezlerine veya ElektroG kapsamında üreticiler veya dağıtıcılar tarafından kurulan geri alma merkezlerine ücretsiz olarak teslim edebilirler. Almanya'da, Elektro- und Elektronikgesetz – ElektroG (Elektrikli ve Elektronik Cihazlar Yasası) § 17 paragraf 1 ve 2 uyarınca, dağıtıcılar eski cihazları ücretsiz olarak geri almakla yükümlüdür. Elektrikli ve elektronik eski cihazların ayrı olarak toplanması, eski cihazların yeniden kullanımı, geri dönüşümü ve diğer geri kazanım biçimlerini mümkün kılmak ve cihazlarda bulunabilecek tehlikeli maddelerin bertarafının çevre ve insan sağlığı üzerindeki olumsuz etkilerini önlemek amacıyla yapılmaktadır.



Üzerinde çarpı işareti bulunan çöp kutusu simgesi, eski cihazda bulunmayan piller veya aküler ile eski cihazdan zarar vermeden çıkarılabilen lambaların, toplama merkezine teslim edilmeden önce eski cihazdan ayrılması gerektiğini belirtir. Çevre kirliliğini önlemek için pilleri veya pil içeren elektrikli ve elektronik cihazları kamuya açık alanlarda dikkatsizce bırakmayın. Avrupa Birliği'nde, Avrupa Parlamentosu ve Konseyi'nin 12 Temmuz 2023 tarihli, piller ve kullanılmış pillerle ilgili (AB) 2023/1542 sayılı yönetmeliğine göre, piller ve aküler bunun için ayrılmış bir toplama merkezine teslim edilmelidir. Pilleri/aküleri çıkarın ve geçerli yasal düzenlemelere uygun olarak ayrı olarak atın.

MÜŞTERİ HİZMETLERİ

Cihazla ilgili sorularınız veya teknik sorunlarınız olması durumunda lütfen aşağıdaki servis departmanı ile telefon veya e-posta yoluyla iletişime geçin:

Tel.: +49 2154 470 26-635

E-posta: reklamation@hatex24.de

Kullanım kılavuzlarını internette şu adresten indirebilirsiniz:

www.hatex24.de/bedienungsanleitungen



Importiert durch / Imported by:

HATEX AS GmbH & Co. KG
Otto-Brenner-Straße 3
47877 Willich, Germany
E-Mail: info@hatex24.de

WEEE-Reg.-Nr.: DE85618156