



## KAFFEEMASCHINE

Art.-Nr.: 74165 / CM1019C-GS

DE EN NL FR TR

Bedienungsanleitung  
Instruction manual  
Gebruiksaanwijzing  
Manuel d'instructions  
Kullanım kılavuzu

## WICHTIGE INFORMATION VOR GEBRAUCH

### Lesen Sie die Bedienungsanleitung und Sicherheitshinweise sorgfältig durch bevor Sie das Gerät verwenden!

- Die Nichtbeachtung der Bedienungsanleitung kann zu schweren Verletzungen oder zu Schäden am Gerät führen.
- Bewahren Sie die Bedienungsanleitung für die weitere Nutzung auf.
- Wenn Sie das Gerät an Dritte weitergeben, geben Sie unbedingt diese Bedienungsanleitung mit.
- Das Gerät ist nur für den privaten Haushalt konzipiert und nicht für den gewerblichen Gebrauch.
- Verwenden Sie das Gerät nur in Innenräumen und nicht im Freien.

## WARNHINWEISE

Falls erforderlich, werden folgende Warnhinweise in dieser Bedienungsanleitung verwendet:

### **GEFAHR! Hohes Risiko:**

Missachtung der Warnung kann Schaden für Leib und Leben verursachen.

### **WARNUNG! Mittleres Risiko:**

Missachtung der Warnung kann Verletzungen oder schwere Sachschäden verursachen.

### **VORSICHT: Geringes Risiko:**

Missachtung der Warnung kann leichte Verletzungen oder Sachschäden verursachen.

**HINWEIS:** Sachverhalte und Besonderheiten, die im Umgang mit dem Gerät beachtet werden sollten.

 Dieses Produkt verfügt über eine CE-Kennzeichnung, um die Konformität mit den Richtlinien 2014/30/EU (Niederspannung) und der EMV-Richtlinie (2014/35/EU) in der jeweils gültigen Fassung anzuzeigen.



Das GS-Zeichen (Geprüfte Sicherheit) bescheinigt, dass das Produkt sicher ist, wenn es korrekt eingesetzt wird. Das GS-Zeichen bedeutet, dass die Sicherheit des Produkts geprüft worden ist. Produkte, die mit diesem Zeichen versehen sind, entsprechen den Anforderungen des Produktsicherheitsgesetzes (ProdSG).

## SICHERHEITSHINWEISE

- Wenn Sie die Sicherheitshinweise ignorieren, kann der Hersteller nicht für Schäden haftbar gemacht werden.
- Dieses Gerät kann von Personen mit reduzierten physischen, sensorischen oder mentalen Fähigkeiten oder Mangel an Erfahrung oder Wissen benutzt werden, wenn sie von einer Person, die für ihre Sicherheit verantwortlich ist, beaufsichtigt oder von ihr bezüglich des sicheren Gebrauchs des Gerätes unterwiesen wurden und sie die daraus resultierenden Gefahren verstanden haben.
- Kinder dürfen nicht mit dem Gerät spielen.
- Das Gerät darf auf keinen Fall von Kindern benutzt werden.

- Das Gerät und die Anschlussleitung sind von Kindern fernzuhalten.
- Stellen Sie sicher, dass Ihre Ausgangsspannung mit der auf dem Typenschild Ihrer Kaffeemaschine angegebenen Spannung übereinstimmt.
- Geräte mit defektem Kabel oder Stecker oder in einem abnormalen Zustand dürfen nicht verwendet werden. Wenn das Kabel beschädigt ist, muss es vom Hersteller, dem nächsten Kundendienstvertreter oder ähnlich qualifizierten Personen ersetzt werden.
- Berühren Sie keine heißen Flächen. Verwenden Sie hierzu die Griffe oder Knöpfe.
- Zum Schutz vor Bränden, elektrischen Schlägen oder Personenschäden tauchen Sie das Kabel oder den Stecker weder in Wasser noch in eine andere Flüssigkeit.
- Ziehen Sie den Stecker aus der Steckdose, bevor Sie das Gerät reinigen und wenn Sie es nicht gebrauchen. Lassen Sie das Gerät vollständig abkühlen, bevor Sie Komponenten entfernen oder anbringen oder bevor Sie es reinigen.
- Der Hersteller rät von der Benutzung von weiterem Zubehör ab. Dies könnte zu Feuer, elektrischem Schlag und/oder Personenschäden führen.
- Der Behälter wurde zur Verwendung mit dem Gerät entwickelt. Es kann nicht auf einer Backofenplatte eingesetzt werden.
- Reinigen Sie den Behälter nicht mit Putzmitteln, Stahlwolle-Pads oder anderen scheuernden Materialien.
- Hängen Sie das Netzkabel nicht über den Rand eines Tisches oder einer Theke, berühren Sie die heiße Oberfläche nicht.
- Stellen Sie die Kaffeemaschine nicht auf eine heiße Oberfläche oder neben ein Feuer, um Beschädigungen zu vermeiden.
- Um das Gerät vom Netz zu trennen, ziehen Sie den Stecker aus der Steckdose. Den Stecker stets halten. Aber niemals am Kabel ziehen.
- Verwenden Sie das Gerät ausschließlich für den vorgesehenen Zweck und bewahren Sie es in einer trockenen Umgebung auf.
- Sorgfältige Aufsicht ist notwendig, wenn Ihr Gerät in der Nähe von Kindern benutzt wird.
- Achten Sie darauf, dass Sie sich nicht durch den Dampf verbrennen.
- Zum Ausschalten drehen Sie den Regler auf „Off-/Aus-Position“ und ziehen Sie den Stecker aus der Steckdose.
- Betreiben Sie die Kaffeemaschine nicht ohne Wasser.
- Der Behälter ist für die Verwendung mit diesem Gerät konzipiert, er darf niemals auf einer Backofenplatte verwendet werden.
- Stellen Sie keinen heißen Behälter auf eine nasse oder kalte Oberfläche.
- Verwenden Sie weder einen rissigen Behälter noch einen Behälter, der einen losen oder beschädigten Griff aufweist.
- Reinigen Sie den Behälter nicht

mit Putzmitteln, Stahlwolle-Pads oder anderen scheuernden Materialien.

- Wenn die Abdeckung während des Brühvorgangs entfernt wird, können Verbrühungen auftreten.
- Einige Teile des Geräts sind während des Betriebs heiß. Berühren Sie diese deshalb nicht. Berühren Sie ausschließlich Griffe oder Tasten.
- Stellen Sie keinen heißen Behälter auf eine heiße oder kalte Oberfläche.

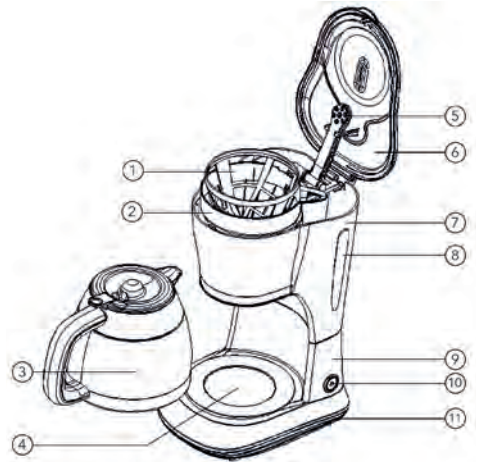

## LIEFERUMFANG

1. Kaffeemaschine
2. Bedienungsanleitung

## GERÄTEBESCHREIBUNG

1. Filter
2. Trichter
3. Isolierkanne
4. Isolierkannenhalter
5. Sprüher
6. Obere Abdeckung
7. Wassertank
8. Wasserstandsanzeige
9. Hauptgehäuse
10. EIN/AUS-Schalter
11. Untere Abdeckung

## TECHNISCHE DATEN

Modell:	74165 / CM1019C-GS
Netzspannung:	220-240V~50-60 HZ
Schutzklasse:	I
Leistung:	650-800W

### Schutzklasse I

Das bedeutet, dass ein Schutzleiter alle metallischen Komponenten, die berührbar und stromführend sind, mit der Erdung verbindet.

## VOR DER ERSTEN BENUTZUNG

### ⚠ VORSICHT!

Verpackungsmaterial ist kein Kinderspielzeug. Kinder dürfen nicht mit den Kunststoffbeuteln spielen. Es besteht Erstickungsgefahr.

- Entnehmen Sie alle Teile aus der Verpackung und entfernen Sie sämtliche Verpackungsmaterialien. Entfernen Sie auch eventuelle Transportsicherungen.
- Vergewissern Sie sich, dass alle Zubehörteile vorhanden sind und dass das Gerät nicht beschädigt ist.

- Füllen Sie sauberes Wasser bis zum Höchststand auf und brühen Sie einige Male ohne Kaffeepulver, indem Sie die nachstehenden Schritte befolgen, und gießen Sie dann das Wasser weg.
- Waschen Sie die Teile gründlich mit warmem Wasser.

## VERWENDUNG IHRER KAFFEE-MASCHINE

1. Öffnen Sie den Wassertankdeckel und füllen Sie den Wassertank mit kaltem Trinkwasser. Der Wasserstand sollte den auf der Wasserstandsanzeige angegebenen MAX-Wert nicht überschreiten.
  2. Setzen Sie den Trichter in die Trichterhalterung ein, setzen Sie dann den Filter in den Trichter und vergewissern Sie sich, dass er richtig zusammengesetzt ist.
  3. Füllen Sie das Kaffeepulver in den Filter. Normalerweise braucht man für eine Tasse Kaffee einen gestrichenen Löffel Kaffeepulver, aber Sie können es nach Ihrem persönlichen Geschmack anpassen.
  4. Setzen Sie die Thermokaraffe waagrecht auf den Karaffenhalter.
  5. Stecken Sie das Netzkabel in die Steckdose.
  6. Drücken Sie den ON/OFF-Schalter nach unten, die Anzeige leuchtet auf. Das Gerät beginnt zu arbeiten.
- HINWEIS:** Während des Brühvorgangs können Sie die Thermokaraffe entfernen, um den Kaffee für eine Dauer von maximal 30 Sekunden zu servieren, und die Kaffeemaschine kann automatisch aufhören zu tropfen. Wenn die Servierzeit 30 Sekunden überschreitet, läuft der Kaffee über den Trichter.
7. Nach Beendigung der Kaffe Zubereitung schaltet sich das Gerät automatisch ab.

Sie können dann die Thermokaraffe herausnehmen, den Kaffee einschenken und servieren.

**HINWEIS:** Die Menge des gebrühten Kaffees ist etwas geringer als die des eingefüllten Wassers, da ein Teil des Wassers vom Kaffeepulver absorbiert wird. Berühren Sie während des Betriebs NICHT den Deckel, den Karaffenhalter usw., da sie sehr heiß sind.

**HINWEIS:** Seien Sie vorsichtig, wenn Sie den Kaffee ausgießen, da die Temperatur des gerade fertiggestellten Kaffees hoch ist.

8. Schalten Sie die Kaffeemaschine nach dem Gebrauch immer aus und trennen Sie sie von der Stromversorgung.

## REINIGUNG

### VORSICHT!

Ziehen Sie stets den Netzstecker aus der Steckdose und lassen Sie den Karaffenhalter vollständig abkühlen, bevor Sie ihn reinigen. Tauchen Sie das Gerät oder das Netzkabel zum Reinigen niemals in Wasser oder eine andere Flüssigkeit ein.

1. Reinigen Sie alle abnehmbaren Teile nach jedem Gebrauch in heißem, schaumigem Wasser.
2. Wischen Sie die Außenfläche des Geräts mit einem weichen, feuchten Tuch ab, um Flecken zu entfernen.
3. Während des Brühvorgangs können sich im Bereich über dem Trichter Wassertropfen ansammeln und auf den Boden des Geräts tropfen. Um das Tropfen einzudämmen, wischen Sie den Bereich nach jedem Gebrauch des Geräts mit einem sauberen, trockenen Tuch ab.
4. Verwenden Sie ein feuchtes Tuch, um

den Karaffenhalter vorsichtig abzuwischen. Verwenden Sie zur Reinigung keine Scheuermittel.

5. Setzen Sie alle Teile wieder ein und lagern Sie das Gerät für den nächsten Gebrauch.

## MINERALISCHE ABLAGERUNGEN ENTFERNEN

**HINWEIS:** Um die Leistungsfähigkeit Ihrer Kaffeemaschine aufrechtzuerhalten, sollten Sie in regelmäßigen Abständen die mineralischen Ablagerungen des Wassers entfernen, je nach Wasserqualität in Ihrer Region und der Häufigkeit der Benutzung. Wir empfehlen Ihnen, Ihre Kaffeemaschine wie folgt zu entkalken: mit einer Lösung aus weißem Essig und kaltem Wasser. Am besten funktioniert eine Lösung aus zwei Esslöffeln (30 ml) weißem Essig in einer Thermokaraffe mit kaltem Wasser.

1. Füllen Sie den Tank mit der Essiglösung bis zum maximalen Füllstand, der auf dem Wasserstandsanzeiger angezeigt wird.
2. Setzen Sie die Thermokaraffe auf den Karaffenhalter.
3. Vergewissern Sie sich, dass Filter (ohne Kaffeepulver) und Trichter richtig eingesetzt sind.
4. Schalten Sie das Gerät ein und lassen Sie es die Entkalkungslösung „aufbrühen“.
5. Nach dem „Aufbrühen“ der Ein-Tassen-Lösung das Gerät ausschalten.
6. Lassen Sie die Lösung 15 Minuten einwirken und wiederholen Sie die Schritte 3–5.
7. Schalten Sie das Gerät ein und lassen Sie die Lösung ablaufen, bis der Wassertank völlig leer ist.
8. Spülen Sie das Gerät mindestens 3 Mal mit Wasser aus.

## TIPPS FÜR HÖCHSTEN KAFFEE-GENUSS

1. Eine saubere Kaffeemaschine ist die Voraussetzung für die Zubereitung eines wohlschmeckenden Kaffees. Reinigen Sie die Kaffeemaschine regelmäßig wie im Abschnitt „REINIGUNG UND WARTUNG“ beschrieben. Verwenden Sie immer frisches, kaltes Wasser in der Kaffeemaschine.
2. Lagern Sie unbenutztes Kaffeepulver an einem kühlen, trockenen Ort. Verschließen Sie eine geöffnete Packung Kaffeepulver wieder fest und bewahren Sie sie im Kühlschrank auf, damit sie frisch bleibt.
3. Um einen optimalen Kaffeegeschmack zu erzielen, kaufen Sie ganze Kaffeebohnen und mahlen Sie sie kurz vor dem Aufbrühen fein.
4. Verwenden Sie das Kaffeepulver nicht wieder, da dies den Geschmack des Kaffees stark beeinträchtigt. Das Wiederaufwärmen von Kaffee wird nicht empfohlen, da der Kaffee unmittelbar nach dem Aufbrühen seinen besten Geschmack erreicht.
5. Reinigen Sie die Kaffeemaschine, wenn sie durch zu starke Extraktion ölig wird. Kleine Öltröpfchen auf der Oberfläche des gebrühten, schwarzen Kaffees sind auf die Extraktion von Öl aus dem Kaffeepulver zurückzuführen.
6. Öligkeit kann häufiger auftreten, wenn stark geröstete Kaffeesorten verwendet werden.

## AUFBEWAHRUNG

Achten Sie darauf, dass das Gerät außerhalb der Reichweite von kleinen Kindern, an einem trockenen, staub- und frostfreien Ort aufbewahrt wird, ohne direkte Sonneneinstrahlung.

## ENTSORGUNG

Entsorgen Sie die Verpackung sortenrein. Geben Sie Pappe und Karton zum Altpapier, Folien in die Wertstoff-Sammlung.

Werfen Sie das Gerät nicht in den normalen Hausmüll. Das Produkt unterliegt der europäischen Richtlinie 2012/19/EU.



Entsorgen Sie das Gerät über einen zugelassenen Entsorgungsbetrieb oder über Ihre kommunale Entsorgungseinrichtung.

Beachten Sie die aktuell geltenden Vorschriften. Setzen Sie sich im Zweifelsfall mit Ihrer Entsorgungseinrichtung in Verbindung.

## GARANTIE

Sie erhalten auf dieses Gerät 3 Jahre Garantie ab Kaufdatum.

### GARANTIEBEDINGUNGEN

- Die Garantiezeit beginnt mit dem Kaufdatum. Bewahren Sie die Originalquittung auf. Sie ist der Kaufnachweis.
- Innerhalb von drei Jahren ab Kaufdatum, wenn ein Material- oder Produktionsfehler auftritt, werden wir das Produkt gemäß der von uns gewählten Option kostenlos ersetzen oder reparieren.
- Es wird davon ausgegangen, dass das Gerät innerhalb der angegebenen Laufzeit mit Quittung und einer kurzen schriftlichen Beschreibung des Mangels eingereicht wird. Die Beschreibung muss Angaben zum Defekt enthalten und wann dieser aufgetreten ist.

- Durch den Austausch, die Reparatur oder den Austausch des Produkts beginnt keine neue Garantiezeit.
- Die bereits beim Kauf bestehenden Schäden oder Mängel müssen sofort nach dem Auspacken der Ware angezeigt werden.
- Material- oder Herstellungsfehler sind garantiert, leicht beschädigte oder zerbrechliche Komponenten wie Akkumulatoren oder Glas jedoch nicht unter der Garantie abgedeckt.
- Die Garantie deckt keine Mängel oder Schäden ab, die durch unsachgemäße Verwendung, bei Nichteinhaltung der Bedienungsanleitung oder Wartung entstanden sind.

### ABWICKLUNG IM GARANTIEFALL

Um eine schnelle Bearbeitung Ihres Anliegens zu gewährleisten, folgen Sie bitte den folgenden Hinweisen:

- Die Artikelnummer entnehmen Sie bitte dem Typenschild des Gerätes, dem Verkaufskarton oder der Bedienungsanleitung.
- Sollten Funktionsfehler oder sonstige Mängel auftreten, kontaktieren Sie bitte die folgende Serviceabteilung telefonisch oder per E-Mail. Dort wird Ihnen das weitere Vorgehen ausführlich beschrieben.

Tel.: +49 2154 470 26-635

E-Mail: [reklamation@hatex24.de](mailto:reklamation@hatex24.de)

## IMPORTANT INFORMATION BEFORE USE

### Read the operating instructions and safety instructions carefully before using the device!

- Failure to observe the operating instructions may result in serious injury or damage to the device.
- Keep the operating instructions for further use.
- If you pass the device on to third parties, be sure to include these operating instructions.
- The device is designed for private household use only and not for commercial use.
- Only use the device indoors and not outdoors.

## WARNINGS

The following warnings are used in this manual:

### **DANGER! High risk:**

Disregarding this warning can cause harm to life and limb.

### **WARNING! Average risk:**

Disregarding this warning can cause injury or serious property damage.

### **CAUTION: Low risk:**

Disregarding this warning may cause minor injury or property damage.

**NOTE:** Facts and special features that should be observed when handling the device.

 This product is CE marked to denote conformity with Directives 2014/30/EU (Low Voltage) and the EMC directive (2014/35/EU), as amended.



The GS mark (Tested Safety) certifies that the product is safe when used correctly. The GS mark means that the safety of the product has been tested. Products bearing this mark comply with the requirements of the Product Safety Act.

## SAFETY INSTRUCTIONS

- If the safety instructions are ignored, the manufacturer cannot be held liable for any damage.
- Keep these instructions in a safe place for future reference.
- This appliance can be used by persons with reduced physical, sensory or mental capabilities or lack of experience or knowledge if they have been given supervision or instruction concerning use of the appliance in a safe way by a person responsible for their safety and if they understand the hazards involved.
- Children must not play with the appliance.
- The appliance must not be used by children under any circumstances.
- The appliance and the connecting cable must be kept away from children.
- Make sure that your output voltage matches the voltage indicated on the nameplate of your coffee machine.
- Do not use equipment with a defective cable or plug or in an abnormal condition. If the cable is damaged, it must be replaced by the manufacturer, the near-



- est service representative or similarly qualified persons.
- Do not touch hot surfaces. Use the handles or knobs for this purpose.
- To protect against fire, electric shock or personal injury, do not immerse the cord or plug in water or any other liquid.
- Unplug the unit from the wall outlet before cleaning and when not in use. Allow the unit to cool completely before removing or attaching components or before cleaning.
- The manufacturer advises against the use of additional accessories. This could result in fire, electric shock and/or personal injury.
- The container is designed to be used with the appliance. It cannot be used on an oven shelf.
- Do not clean the container with cleaning agents, steel wool pads or other abrasive materials.
- Do not hang the power cord over the edge of a table or counter, do not touch the hot surface.
- Do not place the coffee maker on a hot surface or next to a fire to avoid damage.
- To disconnect the appliance from the mains, pull the plug out of the socket. Always hold the plug. But never pull on the cord.
- Use the device only for its intended purpose and keep it in a dry environment.
- Careful supervision is necessary when your device is used near children.
- Be careful not to get burned by the steam.
- To turn off, turn the control knob to the “off/off” position and unplug the machine from the wall outlet.
- Do not operate the coffee maker without water.
- The container is designed to be used with this appliance, never use it on an oven shelf.
- Do not place a hot container on a wet or cold surface.
- Do not use a cracked container or a container that has a loose or damaged handle.
- Do not clean the container with cleaning agents, steel wool pads or other abrasive materials.
- Scalding may occur if the cover is removed during the brewing process.
- Some parts of the machine are hot during operation. Therefore, do not touch them. Only touch handles or buttons.
- Do not place a hot container on a hot or cold surface.

## **SCOPE OF DELIVERY**

1. Coffee maker
2. Instruction manual

## DEVICE DESCRIPTION

1. Filter
2. Funnel
3. Thermal carafe
4. Carafe holder
5. Sprayer
6. Top cover
7. Water tank
8. Water level gauge
9. Main housing
10. ON/OFF Switch
11. Bottom cover

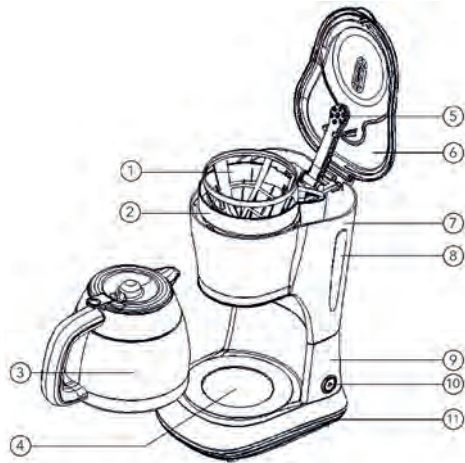

## TECHNICAL DATA

Model:	74165 / CM1019C-GS
Mains voltage:	220-240V~50-60 HZ
Protection class:	I
Power:	650-800W

### Protection class I

This means that a protective conductor connects all metallic components that are touchable and live to earth.

## BEFORE FIRST USE



### CAUTION:

Packaging material is not a child's toy. Children must not play with the plastic bags. There is a risk of suffocation.

- Remove all parts from the packaging and remove all packaging materials. Also remove any transport locks.
- Make sure that all accessories are present and that the appliance is not damaged.
- Fill with clean water to the maximum level and brew a few times without ground coffee by following the steps below, then pour the water away.
- Wash the parts thoroughly with warm water.

## USING YOUR COFFEE MACHINE

1. Open the water tank lid and fill the water tank with cold drinking water. The water level should not exceed the MAX value indicated on the water level indicator.
2. Insert the funnel into the funnel holder, then place the filter into the funnel and make sure it is properly assembled.
3. Fill the coffee powder into the filter. It usually takes one level spoon of coffee powder for one cup of coffee, but you can adjust it according to your personal taste.
4. Place the thermal carafe horizontally on the carafe holder.
5. Plug the power cord into the power outlet.
6. Press the ON/OFF switch down, the indicator lights up. The device starts to work.

**NOTE:** During the brewing process, you can remove the thermal carafe to serve the coffee for a maximum duration of 30 seconds and the coffee maker can automatically stop dripping. If the serving time

exceeds 30 seconds, the coffee will run over the funnel.

7. When the coffee preparation is finished, the machine will turn off automatically. You can then remove the thermal carafe, pour the coffee and serve.

**NOTE:** The amount of coffee brewed is slightly less than the amount of water poured in because some of the water is absorbed by the coffee powder. DO NOT touch the lid, carafe holder, etc. during operation as they are very hot.

**NOTE:** Be careful when pouring the coffee, otherwise you may hurt yourself as the temperature of the coffee you just finished is high.

8. Always turn off the coffee maker after use and disconnect it from the power supply.

## CLEANING

### CAUTION!

Always unplug the power cord from the wall outlet and allow the carafe holder to cool completely before cleaning. Never immerse the unit or power cord in water or any other liquid for cleaning.

1. Clean all removable parts in hot, sudsy water after each use.
2. Wipe the exterior surface of the unit with a soft, damp cloth to remove stains.
3. During the brewing process, water droplets may accumulate in the area above the funnel and drip onto the bottom of the unit. To contain dripping, wipe the area with a clean, dry cloth after each use of the machine.
4. Use a damp cloth to gently wipe the carafe holder. Do not use abrasive cleaners for cleaning.
5. Replace all parts and store them for the next use.

## REMOVE MINERAL DEPOSITS

**NOTE:** To maintain the performance of your coffee machine, you should periodically remove the mineral deposits of the water, depending on the water quality in your region and the frequency of use. We recommend that you descale your coffee maker as follows: with a solution of white vinegar and cold water. A solution of two tablespoons (30 ml) of white vinegar in a thermal carafe of cold water works best.

1. Fill the tank with the vinegar solution to the maximum level indicated on the water level indicator.
2. Place the thermal carafe on the carafe holder.
3. Make sure that the filter (without coffee powder) and funnel are properly inserted.
4. Turn on the machine and allow it to “brew” the descaling solution.
5. After “brewing” the one-cup solution, turn off the machine.
6. Allow the solution to soak for 15 minutes and repeat steps 3-5.
7. Turn on the machine and allow the solution to drain until the water tank is completely empty.
8. Rinse the device with water at least 3 times.

## TIPS FOR MAXIMUM COFFEE ENJOYMENT

1. A clean coffee machine is a prerequisite for preparing a delicious cup of coffee. Clean the coffee machine regularly as described in the “CLEANING AND MAINTENANCE” section. Always use fresh, cold water in the coffee machine.
2. Store unused coffee powder in a cool, dry place. Close an opened packet of

coffee powder tightly and store it in the refrigerator to keep it fresh.

3. To achieve the best coffee taste, buy whole coffee beans and grind them finely just before brewing.
4. Do not reuse the coffee powder as this will greatly affect the taste of the coffee. Reheating coffee is not recommended as the coffee reaches its best flavor immediately after brewing.
5. Clean the coffee machine if it becomes oily due to excessive extraction. Small oil droplets on the surface of the brewed black coffee are due to the extraction of oil from the coffee powder.
6. Oiliness can occur more frequently when heavily roasted coffees are used.

## STORAGE

Make sure that the appliance is stored out of the reach of small children, in a dry, dust-free and frost-free place, away from direct sunlight.

## DISPOSAL

Dispose of the packaging according to type. Put cardboard and carton in the waste paper collection, foil in the recyclables collection.

Do not dispose of the device in normal household waste. The product is subject to the European Directive 2012/19/EU.



Dispose of the device via an authorized disposal company or via your municipal waste disposal facility.

Observe the currently applicable regulations. In case of doubt, contact your disposal facility.

## WARRANTY

This device is covered by a 3-year warranty from the date of purchase.

### WARRANTY CONDITIONS

- The guarantee period begins on the date of purchase. Keep the original sales receipt as proof of purchase.
- Should a material or production defect occur within the three years from the date of purchase, we will, at our option, replace the product or repair it free of charge, provided that both the device and the receipt, including a brief written description of the defect, are submitted to us within the aforementioned three-year period.
- If the defect is covered by our guarantee, you will receive a new product or we will repair the defective device.
- The replacement or repair of the product does not start a new guarantee period.
- Replacing or repairing parts of the device does not extend the guarantee period. The warranty period is not extended by the guarantee.
- Damage or defects already present at the time of purchase must be reported immediately after unpacking the goods. Repairs after the expiration of the guarantee period are subject to a charge.
- Covered by the guarantee period is the product and the receipt, including a brief written description of the defect. Also, easily breakable or easily damaged components, such as batteries or parts made of glass, are not covered by the guarantee.
- If the defect is covered by our guarantee, you will receive a new product or we will repair the defective product. Take and

follow all information and instructions for proper use and maintenance of the product from the operating instructions.

- The guarantee period is not extended by the guarantee.
- Damage or defects already present at the time of purchase must be reported immediately after unpacking the goods.
- Repairs after the expiration of the guarantee period are subject to a charge.
- Covered by the warranty are material or manufacturing defects.
- Not covered by the guarantee are parts of the product that are subject to normal wear and tear and are considered wear parts. Also, easily breakable or easily damaged components, such as batteries or parts made of glass, are not covered by the guarantee.
- The guarantee is void due to external damage to the product, improper use and improper maintenance. Take and follow all information and instructions for proper use and maintenance of the product from the operating instructions.
- The guarantee also does not cover defects or damage caused by failure to follow the operating instructions.
- Uses and actions advised against or warned against in the operating instructions must be avoided at all costs.

described to you in detail.

Tel.: +49 2154 470 26-635

E-Mail: reklamation@hatex24.de

## **PROCESSING IN THE CASE OF A WARRANTY CLAIM**

To ensure that your claim is processed quickly, please follow the instructions below:

- Please refer to the type plate of the device, the sales box or the operating instructions for the article number.
- If functional errors or other defects occur, please contact the following service department by telephone or e-mail. There, the further procedure will be

## INFORMATIONS IMPORTANTES AVANT UTILISEZ

**Lisez attentivement le mode d'emploi et les consignes de sécurité avant d'utiliser l'appareil !**

- Le non-respect du mode d'emploi peut entraîner des blessures graves ou endommager l'appareil.
- Conservez le mode d'emploi pour toute utilisation ultérieure.
- Si vous remettez l'appareil à un tiers, veillez à lui remettre ce mode d'emploi.
- L'appareil est conçu uniquement pour un usage domestique et non pour un usage professionnel.
- N'utilisez l'appareil qu'à l'intérieur et non à l'extérieur.

## AVERTISSEMENTS

Au besoin, les avertissements suivants sont utilisés dans ce manuel :

### **DANGER ! Haut élevé :**

Le non-respect de l'avertissement peut porter atteinte à l'intégrité corporelle et à la vie.

### **AVERTISSEMENT !**

#### **Risque moyen :**

Le non-respect de cet avertissement pourrait entraîner des blessures ou de graves dommages matériels.

### **ATTENTION : Faible mineur :**

Le non-respect de l'avertissement peut entraîner des blessures ou des dommages matériels mineurs.

**REMARQUE :** Faits et caractéristiques spéciales à observer lors de la manipulation de l'appareil.

 Ce produit est marqué CE pour indiquer la conformité avec les directives 2014/30/UE (basse tension) et la directive CEM (2014/35/UE), telles que modifiées.



Le sigle GS (sécurité contrôlée) certifie que le produit est sûr s'il est utilisé correctement. Le sigle GS signifie que la sécurité du produit a été contrôlée. Les produits portant ce label sont conformes aux exigences de la loi sur la sécurité des produits.

## CONSIGNES DE SÉCURITÉ

- Si vous ignorez les consignes de sécurité, le fabricant ne pourra pas être tenu pour responsable des dommages.
- Conservez ces instructions dans un endroit sûr pour pouvoir les consulter ultérieurement.
- Cet appareil peut être utilisé par des personnes dont les capacités physiques, sensorielles ou mentales sont réduites ou qui manquent d'expérience ou de connaissances, à condition qu'elles soient supervisées par une personne responsable de leur sécurité ou qu'elles aient reçu des instructions de cette dernière concernant l'utilisation de l'appareil en toute sécurité et qu'elles comprennent les risques qui en découlent.
- Les enfants ne doivent pas jouer avec l'appareil.
- L'appareil ne doit en aucun cas être utilisé par des enfants.

- L'appareil et le câble de raccordement doivent être tenus hors de portée des enfants.
- Assurez-vous que votre tension de sortie correspond à la tension indiquée sur la plaque signalétique de votre machine à café.
- Les appareils dont le câble ou la fiche sont défectueux ou dans un état anormal ne doivent pas être utilisés. Si le câble est endommagé, il doit être remplacé par le fabricant, le représentant du service après-vente le plus proche ou des personnes de qualification similaire.
- Ne touchez pas les surfaces chaudes. Utilisez pour cela les poignées ou les boutons.
- Pour éviter tout risque d'incendie, de choc électrique ou de blessure, ne plongez pas le câble ou la fiche dans l'eau ou dans un autre liquide.
- Débranchez la fiche de la prise de courant avant de nettoyer l'appareil et lorsque vous ne l'utilisez pas. Laissez l'appareil refroidir complètement avant d'enlever ou de fixer des composants ou avant de le nettoyer.
- Le fabricant déconseille l'utilisation d'autres accessoires. Cela pourrait entraîner un incendie, un choc électrique et/ou des blessures corporelles.
- Le récipient a été conçu pour être utilisé avec l'appareil. Il ne peut pas être utilisé sur une plaque de four.
- Ne nettoyez pas le récipient avec des produits de nettoyage, des tampons de laine d'acier ou d'autres matériaux abrasifs.
- Ne suspendez pas le cordon d'alimentation sur le bord d'une table ou d'un comptoir, ne touchez pas la surface chaude.
- Ne placez pas la cafetière sur une surface chaude ou près d'un feu afin d'éviter tout dommage.
- Pour débrancher l'appareil, retirez la fiche de la prise de courant. Toujours tenir la fiche. Mais ne jamais tirer sur le câble.
- N'utilisez l'appareil que pour l'usage auquel il est destiné et conservez-le dans un environnement sec.
- Une surveillance attentive est nécessaire lorsque votre appareil est utilisé à proximité d'enfants.
- Veillez à ne pas vous brûler avec la vapeur.
- Pour éteindre l'appareil, tournez le bouton de réglage sur la position « arrêt » et débranchez la fiche de la prise de courant.
- Ne faites pas fonctionner la cafetière sans eau.
- Le récipient est conçu pour être utilisé avec cet appareil, il ne doit jamais être utilisé sur une plaque de four.
- Ne placez pas un récipient chaud sur une surface humide ou froide.
- N'utilisez pas un récipient fissuré ni un récipient dont la poignée est desserrée ou endommagée.
- Ne nettoyez pas le récipient avec des produits de nettoyage, des tampons de laine d'acier ou d'autres matériaux abrasifs.
- Si le couvercle est retiré pendant le processus d'infusion, des brûlures peuvent se produire.
- Certaines parties de l'appareil

sont chaudes pendant le fonctionnement. Ne les touchez donc pas. Ne touchez que les poignées ou les boutons.

- Ne posez pas de récipient chaud sur une surface chaude ou froide.

## CONTENU DE LA LIVRAISON

1. Cafetière
2. Mode d'emploi

## DESCRIPTION DE L'APPAREIL

1. Filtre
2. Entonnoir
3. Carafe thermique
4. Support de carafe
5. Pulvérisateur
6. Couvercle
7. Réservoir d'eau
8. Jauge de niveau d'eau
9. Boîtier principal
10. Interrupteur ON/OFF
11. Couvercle inférieur

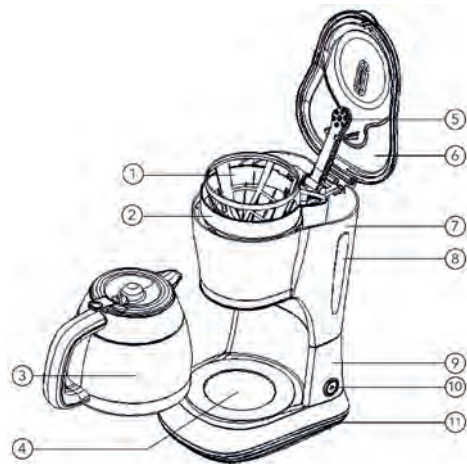

## DONNÉES TECHNIQUES

Modèle :	74165 / CM1019C-GS
Tension secteur :	220-240V~50-60 HZ
Classe de protection :	I
Puissance :	650-800W

### Classe de protection I

Cela signifie qu'un conducteur de protection relie à la terre tous les composants métalliques qui peuvent être touchés et qui conduisent le courant.

## AVANT LA PREMIÈRE UTILISATION

### ⚠ ATTENTION :

Le matériel d'emballage n'est pas un jouet pour enfants. Les enfants ne doivent pas jouer avec les sacs en plastique. Il existe un risque d'étouffement.

- Retirez toutes les pièces de l'emballage et enlevez tous les matériaux d'emballage. Retirez également les éventuelles protections de transport.
- Assurez-vous que tous les accessoires sont présents et que l'appareil n'est pas endommagé.
- Remplissez d'eau propre jusqu'au niveau maximum et faites plusieurs infusions sans café moulu en suivant les étapes ci-dessous, puis jetez l'eau.
- Lavez soigneusement les pièces à l'eau chaude.

## UTILISER VOTRE CAFETIÈRE

1. Ouvrez le couvercle du réservoir d'eau et remplissez le réservoir d'eau avec de l'eau potable froide. Le niveau d'eau ne doit pas dépasser la valeur MAX indiquée sur l'indicateur de niveau d'eau.



2. Insérez l'entonnoir dans le porte-entonnoir, puis placez le filtre dans l'entonnoir et assurez-vous qu'il est correctement assemblé.
3. Versez la poudre de café dans le filtre. Il faut généralement une cuillère rase de café en poudre pour une tasse de café, mais vous pouvez l'ajuster en fonction de vos goûts personnels.
4. Placez la carafe thermique à l'horizontale sur le support de carafe.
5. Branchez le cordon d'alimentation dans la prise de courant.
6. Appuyez sur l'interrupteur ON/OFF, le voyant s'allume. L'appareil commence à fonctionner.

**REMARQUE :** Pendant le processus d'infusion, vous pouvez retirer la carafe thermique pour servir le café pendant une durée maximale de 30 secondes et la cafetière peut arrêter automatiquement l'écoulement. Si la durée de service dépasse 30 secondes, le café s'écoulera par-dessus l'entonnoir.

7. Lorsque la préparation du café est terminée, la machine s'éteint automatiquement. Vous pouvez alors retirer la carafe thermique, verser le café et le servir.

**REMARQUE :** La quantité de café préparée est légèrement inférieure à la quantité d'eau versée car une partie de l'eau est absorbée par la poudre de café. **NE TOUCHEZ PAS** le couvercle, le support de la carafe, etc. pendant le fonctionnement car ils sont très chauds.

**REMARQUE :** Faites attention en versant le café, sinon vous risquez de vous blesser car la température du café que vous venez de finir est élevée.

8. Éteignez toujours la cafetière après utilisation et débranchez-la de l'alimentation électrique.

## NETTOYAGE ET ENTRETIEN

### **ATTENTION !**

Débranchez toujours le cordon d'alimentation de la prise murale et laissez le porte-carafe refroidir complètement avant de le nettoyer. Ne plongez jamais l'appareil ou le cordon d'alimentation dans l'eau ou tout autre liquide pour le nettoyer.

1. Nettoyez toutes les pièces amovibles à l'eau chaude et savonneuse après chaque utilisation.
2. Essuyez la surface extérieure de l'appareil avec un chiffon doux et humide pour éliminer les taches.
3. Pendant le processus d'infusion, des gouttes d'eau peuvent s'accumuler dans la zone située au-dessus de l'entonnoir et s'égoutter sur le fond de l'appareil. Pour éviter que l'eau ne coule, essuyez la zone avec un chiffon propre et sec après chaque utilisation de la machine.
4. Utilisez un chiffon humide pour essuyer délicatement le porte-carafe. N'utilisez pas de nettoyeurs abrasifs pour le nettoyage. Remplacez toutes les pièces et rangez-les pour la prochaine utilisation.

## ÉLIMINER LES DÉPÔTS DE MINÉRAUX

**REMARQUE :** Pour maintenir les performances de votre machine à café, vous devez périodiquement éliminer les dépôts minéraux de l'eau, en fonction de la qualité de l'eau dans votre région et de la fréquence d'utilisation. Nous vous recommandons de détartrer votre cafetière comme suit : avec une solution de vinaigre blanc et d'eau froide. Une solution de deux cuillères à soupe (30 ml) de vinaigre blanc dans une carafe thermique d'eau froide fonctionne le mieux.

1. Remplissez le réservoir avec la solution de vinaigre jusqu'au niveau maximum indiqué sur l'indicateur de niveau d'eau.
  2. Placez la carafe thermique sur le support de carafe.
  3. Assurez-vous que le filtre (sans poudre de café) et l'entonnoir sont correctement insérés.
  4. Mettez la machine en marche et laissez-la „infuser“ la solution de détartrage.
  5. Après avoir fait infuser la solution d'une tasse, éteignez la machine.
  6. Laissez la solution tremper pendant 15 minutes et répétez les étapes 3 à 5.
  7. Mettez la machine en marche et laissez la solution s'écouler jusqu'à ce que le réservoir d'eau soit complètement vide.
  8. Rincez l'appareil à l'eau au moins 3 fois.
6. La formation d'huile peut être plus fréquente lorsque des cafés fortement torréfiés sont utilisés.

## CONSERVATION

Veillez à ce que l'appareil soit conservé hors de portée des jeunes enfants, dans un endroit sec, à l'abri de la poussière et du gel, sans exposition directe aux rayons du soleil.

## ÉLIMINATION

Éliminer l'emballage selon le type. Mettez le carton et le carton dans la poubelle à papier et le film plastique dans la poubelle de recyclage.

Ne pas jeter l'appareil dans les ordures ménagères normales. Le produit est soumis à la directive européenne 2012/19/EU.



Mettez l'appareil au rebut par l'intermédiaire d'une entreprise d'élimination des déchets agréée ou par le biais de votre service municipal d'élimination des déchets.

Respectez les réglementations en vigueur. En cas de doute, contactez votre centre de traitement des déchets.

## CONSEILS POUR PROFITER AU MAXIMUM DU CAFÉ

1. Une machine à café propre est une condition préalable à la préparation d'un café savoureux. Nettoyez régulièrement la cafetière comme décrit dans la section « NETTOYAGE ET ENTRETIEN ». Utilisez toujours de l'eau fraîche et froide dans la cafetière.
2. Conservez la poudre de café non utilisée dans un endroit frais et sec. Refermez hermétiquement un paquet de café en poudre ouvert et conservez-le au réfrigérateur pour le garder frais.
3. Pour une saveur de café optimale, achetez des grains de café entiers et broyez-les finement juste avant de les préparer.
4. Ne réutilisez pas le marc de café, car cela affecterait considérablement le goût du café. Il n'est pas recommandé de réchauffer le café, car le café atteint sa meilleure saveur immédiatement après l'infusion.
5. Nettoyez la cafetière si elle devient huileuse en raison d'une extraction exces-

## GARANTIE

Cet appareil est garanti pendant 3 ans à compter de la date d'achat.

### CONDITIONS DE GARANTIE

- La période de garantie commence à la date d'achat. Conservez le ticket de caisse original. Il sert de preuve d'achat.
- Si un défaut de matériel ou de production devait survenir au cours des trois années suivant la date d'achat, nous remplacerions le produit ou le réparerions gratuitement, à notre choix.
- Cela suppose que l'appareil et le ticket de caisse, accompagnés d'une brève description écrite du défaut, nous soient remis dans le délai de trois ans mentionné.
- La description doit préciser en quoi consiste le défaut et quand il est survenu.
- Si le défaut est couvert par notre garantie, vous recevrez un nouveau produit ou nous réparerons l'appareil défectueux.
- Le remplacement ou la réparation du produit n'ouvre pas une nouvelle période de garantie.
- Le remplacement ou la réparation de pièces de l'appareil ne prolonge pas la durée de la garantie.
- La période de garantie n'est pas prolongée par la garantie.
- Les dommages ou défauts déjà présents lors de l'achat doivent être signalés immédiatement après le déballage de la marchandise.
- Les réparations effectuées après l'expiration de la garantie sont payantes.
- Les défauts de matériel ou de fabrication sont couverts par la garantie.
- Les parties du produit soumises à une usure normale et considérées comme des pièces d'usure ne sont pas couvertes par la garantie. De même,

les composants faciles à casser ou à endommager, comme les batteries ou les pièces en verre, ne sont pas couverts par la garantie.

- La garantie est annulée si le produit est endommagé de l'extérieur, s'il n'est pas utilisé correctement ou s'il n'est pas entretenu correctement. Consultez le mode d'emploi et suivez toutes les informations et instructions pour une utilisation et un entretien corrects du produit.
- La garantie ne couvre pas non plus les défauts ou dommages causés par le non-respect du mode d'emploi.
- Les utilisations et les actions déconseillées dans le mode d'emploi ou faisant l'objet d'une mise en garde doivent absolument être évitées.

### TRAITEMENT EN CAS DE GARANTIE

Afin de garantir un traitement rapide de votre demande, veuillez suivre les indications suivantes :

- Vous trouverez le numéro d'article sur la plaque signalétique de l'appareil, dans le carton de vente ou dans le mode d'emploi.
- Si des erreurs de fonctionnement ou d'autres défauts apparaissent, veuillez contacter le service après-vente suivant par téléphone ou par e-mail. La procédure à suivre vous y sera décrite en détail.

Tél.: +49 2154 470 26-635

E-mail: reklamation@hatex24.de

## BELANGRIJKE INFORMATIE VÓÓR GEBRUIK

**Lees de gebruiksaanwijzing en de veiligheidsvoorschriften zorgvuldig door voordat u het apparaat in gebruik neemt!**

- Het niet in acht nemen van de gebruiksaanwijzing kan leiden tot ernstig letsel of beschadiging van het toestel.
- Bewaar de gebruiksaanwijzing voor toekomstig gebruik.
- Indien u het toestel aan een derde doorgeeft, vergeet dan niet deze gebruiksaanwijzing mee te geven.
- Het apparaat is uitsluitend bestemd voor particulier huishoudelijk gebruik en niet voor commercieel gebruik.
- Gebruik het apparaat alleen binnenshuis en niet buitenshuis.

## WAARSCHUWINGEN

Indien nodig worden de volgende waarschuwingen in deze gebruiksaanwijzing:

### **⚠ GEVAAR! Hoog risico:**

Het negeren van deze waarschuwing kan levensgevaarlijke schade veroorzaken.

### **⚠ WAARSCHUWING!**

#### **Gemiddeld risico:**

Het negeren van deze waarschuwing kan lichamelijk letsel of ernstige materiële schade veroorzaken.

### **⚠ LET OP: Laag risico:**

Het negeren van deze waarschuwing kan licht lichamelijk letsel of materiële schade veroorzaken.

**OPMERKING:** Feiten en bijzonderheden waarmee rekening moet worden gehouden bij de omgang met het apparaat.

**CE** Dit product is CE-gemarkeerd om aan te geven dat het voldoet aan de richtlijnen 2014/30/EG (laagspanning) en de EMC-richtlijn (2014/35/EU), zoals gewijzigd.



De GS-markering (Tested Safety) certificeert dat het product veilig is bij correct gebruik. Het GS-keurmerk betekent dat de veiligheid van het product is getest. Producten met dit keurmerk voldoen aan de eisen van de Wet Productveiligheid.

## VEILIGHEIDSVOORSCHRIFTEN

- Indien de veiligheidsinstructies worden genegeerd, kan de fabrikant niet aansprakelijk worden gesteld voor eventuele schade.
- Bewaar deze instructies op een veilige plaats voor toekomstige raadpleging.
- Dit apparaat kan worden gebruikt door personen met beperkte fysieke, zintuiglijke of mentale capaciteiten of met een gebrek aan ervaring of kennis, als zij onder toezicht staan of instructies hebben gekregen over het veilige gebruik van het apparaat van een persoon die verantwoordelijk is voor hun veiligheid en als zij de gevaren begrijpen.
- Kinderen mogen niet met het apparaat spelen.
- Het apparaat mag in geen geval door kinderen worden gebruikt.
- Houd het apparaat en het aansluitsnoer uit de buurt van

- kinderen.
- Zorg ervoor dat uw uitgangsspanning overeenkomt met de spanning die op het typeplaatje van uw koffiezetapparaat staat vermeld.
  - Gebruik geen apparaten met een defecte kabel of stekker of in een abnormale toestand. Als de kabel beschadigd is, moet hij worden vervangen door de fabrikant, de dichtstbijzijnde klantenservicevertegenwoordiger of een soortgelijk gekwalificeerd persoon.
  - Raak geen hete oppervlakken aan. Gebruik hiervoor de handgrepen of knoppen.
  - Om brand, elektrische schokken of persoonlijk letsel te voorkomen, mag u het snoer of de stekker niet onderdompelen in water of een andere vloeistof.
  - Trek de stekker uit het stopcontact voordat u het apparaat schoonmaakt en wanneer u het niet gebruikt. Laat het toestel volledig afkoelen alvorens onderdelen te verwijderen of te bevestigen of alvorens het schoon te maken.
  - De fabrikant raadt het gebruik van extra accessoires af. Dit kan leiden tot brand, elektrische schokken en/of persoonlijk letsel.
  - De container is ontworpen voor gebruik met het toestel. Het kan niet op een ovenplank worden gebruikt.
  - Reinig de container niet met reinigingsmiddelen, staalwolpads of andere schurende materialen.
  - Hang het netsnoer niet over de rand van een tafel of aanrecht, raak het hete oppervlak niet aan.
  - Plaats het koffiezetapparaat niet op een heet oppervlak of naast een vuur om schade te voorkomen.
  - Om het apparaat van het elektriciteitsnet los te koppelen, trekt u de stekker uit het stopcontact. Hou altijd de stekker vast. Maar trek nooit aan het koord.
  - Gebruik het apparaat alleen voor het doel waarvoor het bestemd is en bewaar het in een droge omgeving.
  - Zorgvuldig toezicht is noodzakelijk wanneer uw toestel in de nabijheid van kinderen wordt gebruikt.
  - Pas op dat je je niet verbrandt aan de stoom.
  - Om uit te schakelen, draait u de bedieningsknop naar de stand "off/off" en haalt u de stekker uit het stopcontact.
  - Gebruik het koffiezetapparaat niet zonder water.
  - De container is ontworpen voor gebruik met dit apparaat, gebruik hem nooit op een ovenplank.
  - Plaats een hete verpakking niet op een nat of koud oppervlak.
  - Gebruik geen houder met barsten of een loszittende of beschadigde handgreep.
  - Reinig de container niet met reinigingsmiddelen, staalwolpads of andere schurende materialen.
  - Er kan verbranding optreden als het deksel tijdens het brouwproces wordt verwijderd.
  - Sommige delen van de machine zijn heet tijdens het gebruik. Raak ze daarom niet aan. Raak

- alleen hendels of knoppen aan.
- Plaats een hete verpakking niet op een heet of koud oppervlak.

## OMVANG VAN DE LEVERING

1. Koffiezetapparaat
2. Gebruiksaanwijzing

## BESCHRIJVING VAN HET APPARAAT

1. Filter
2. Trechter
3. Thermische karaf
4. Karaf houder
5. Sproeier
6. Bovendeksel
7. Waterreservoir
8. Waterpeilmeter
9. Hoofdbehuizing
10. ON/OFF-schakelaar
11. Onderdeksel

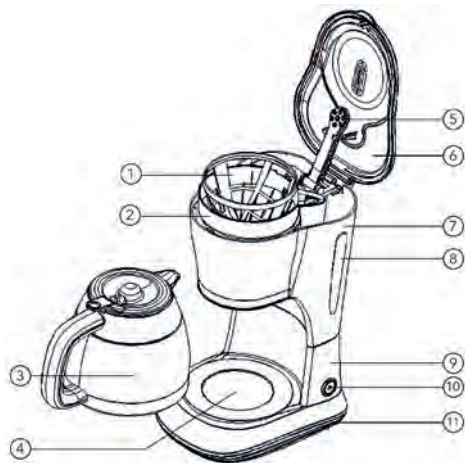

## TECHNISCHE GEGEVENS

Model:	74165 / CM1019C-GS
Netspanning:	220-240V~50-60 HZ
Beschermingsklasse:	I
Vermogen:	650-800W

### Beschermingsklasse I

Dit betekent dat een beschermende geleider alle metalen onderdelen die aanraakbaar zijn en onder spanning staan, verbindt met aarde.

## VOOR HET EERSTE GEBRUIK

### ⚠ LET OP:

Verpakkingsmateriaal is geen kinderspeelgoed. Kinderen mogen niet met de plastic zakken spelen. Er is verstikkingsgevaar.

- Haal alle onderdelen uit de verpakking en verwijder al het verpakkingsmateriaal. Verwijder ook eventuele transportvergrendelingen.
- Controleer of alle accessoires aanwezig zijn en of het toestel niet beschadigd is.
- Voeg schoon water toe tot het maximale niveau om enkele malen te brouwen zonder koffiepoeder volgens de onderstaande stappen, giet het water vervolgens weg.
- Was de onderdelen grondig met warm water.

## GEBRUIK VAN UW KOFFIEZETAPPARAAT

1. Open het deksel van de watertank en vul de watertank met koud drinkwater. Het waterpeil mag niet hoger zijn dan de MAX-waarde die op de waterpeilindicator wordt aangegeven.
2. Plaats de trechter in de trechterhouder, plaats vervolgens het filter in de trechter

- en controleer of het goed gemonteerd is.
3. Giet het koffiepoeder in het filter. Over het algemeen heeft u voor één kop koffie een afgestreken eetlepel koffiepoeder nodig, maar u kunt dit aanpassen aan uw persoonlijke smaak.
  4. Plaats de thermische karaf horizontaal op de karafstandaard.
  5. Steek het netsnoer in het stopcontact.
  6. Druk op de ON/OFF schakelaar, het indicatielampje gaat aan. Het toestel begint te werken.

**OPMERKING:** Tijdens het koffiezetten kunt u de thermische karaf verwijderen om de koffie gedurende maximaal 30 seconden te serveren; het koffiezetapparaat kan de stroom dan automatisch stoppen. Als de serveertijd langer is dan 30 seconden, zal de koffie over de trechter stromen.

7. Als de koffiebereiding klaar is, schakelt het apparaat automatisch uit. U kunt dan de thermische karaf verwijderen, de koffie inschenken en serveren.

**OPMERKING:** Raak het deksel, de verwarmingsplaat, enz. niet aan terwijl het koffiezetapparaat in werking is, aangezien deze zeer heet worden.

**OPMERKING:** Wees voorzichtig bij het inschenken van de koffie, anders bestaat er gevaar voor verwondingen, aangezien de temperatuur van de koffie die u zojuist hebt gezet hoog is.

8. Schakel het koffiezetapparaat na gebruik altijd uit en trek de stekker uit het stopcontact.

## REINIGING

### LET OP!

Trek altijd de stekker uit het stopcontact en laat de karafhouder volledig afkoelen alvorens hem schoon te maken. Dompel het apparaat of het netsnoer nooit onder in water of een andere vloeistof om het schoon te maken.

1. Reinig alle verwijderbare onderdelen na elk gebruik met heet water en zeep.
2. Veeg de buitenkant van het apparaat af met een zachte, vochtige doek om vlekken te verwijderen.
3. Tijdens het brouwproces kunnen waterdruppels zich verzamelen in het gebied boven de trechter en op de bodem van de machine druppelen. Veeg het gebied na elk gebruik van het apparaat af met een schone, droge doek om te voorkomen dat het water gaat druppelen.
4. Gebruik een vochtige doek om de karafhouder voorzichtig schoon te vegen. Gebruik geen schurende reinigingsmiddelen voor het reinigen.
5. Vervang alle onderdelen en bewaar ze voor het volgende gebruik.

## MINERALE AFZETTINGEN VERWIJDEREN

**OPMERKING:** Om de prestaties van uw koffiezetapparaat op peil te houden, moet u regelmatig minerale afzettingen uit het water verwijderen, afhankelijk van de waterkwaliteit in uw gebied en de gebruiksfrequentie. Wij raden u aan uw koffiezetapparaat als volgt te ontkalken: met een oplossing van witte azijn en koud water. Een oplossing van twee eetlepels (30 ml) witte azijn in een thermoskan met koud water werkt het best.

1. Vul de tank met de azijnoplossing tot het maximumniveau dat op de waterpeilindicator wordt aangegeven.
2. Plaats de thermische karaf op de karafhouder.
3. Controleer of het filter (zonder koffiëpoeder) en de trechter correct geplaatst zijn.
4. Schakel het apparaat in en laat het de ontkalkingsoplossing "brouwen".
5. Zet de machine uit nadat u de oplossing van één kopje hebt gezet.
6. Laat de oplossing 15 minuten inwerken en herhaal de stappen 3 tot en met 5.
7. Zet de machine aan en laat de oplossing uitlopen tot het waterreservoir helemaal leeg is.
8. Spoel de machine ten minste 3 maal met water.

## TIPS OM HET BESTE UIT UW KOFFIE TE HALEN

1. De belangrijkste voorwaarde voor lekkere koffie is een schoon koffiezetapparaat. Reinig het koffiezetapparaat regelmatig zoals beschreven in "SCHOONMAKEN EN ONDERHOUDEN". Gebruik altijd vers, koud water in het koffiezetapparaat.
2. Bewaar ongebruikte koffiëpoeder op een koele, droge plaats. Sluit geopende koffieverpakkingen luchtdicht af en bewaar ze in de koelkast zodat de poeder zijn aroma behoudt.
3. Voor optimaal koffiëgenot gebruikt u verse koffiëbonen en maalt u ze vlak voor het zetten.
4. Gebruik de koffiëpoeder slechts eenmaal, anders verliest de koffie veel van zijn smaak van de koffie. Het opnieuw opwarmen van de koffie wordt niet aanbevolen, omdat de koffie direct na het zetten het meest aromatisch is.
5. Reinig de koffiemachine als er olieachtige resten achterblijven nadat er grote hoeveelheden koffie uit zijn genomen. Bij

- zwarte koffie zijn kleine druppeltjes olie op het oppervlak te zien. Deze olie wordt tijdens het brouwproces uit het koffiëpoeder opgelost.
6. Bij gebruik van sterk gebrande koffie kunnen dergelijke vettige resten vaker voorkomen.

## OPSLAG

Zorg ervoor dat het apparaat buiten het bereik van kleine kinderen wordt opgeborgen, op een droge, stofvrije en vorstvrije plaats en uit de buurt van direct zonlicht.

## DISPOSAL

Gooi de verpakking weg volgens het type. Doe karton en karton in de oud papierbak en plastic folie in de recyclebak.

Gooi het apparaat niet bij het normale huisvuil. Het product is onderworpen aan de Europese Richtlijn 2012/19/EU.



Voer het apparaat af via een erkend afvalverwerkingsbedrijf of via uw gemeentelijk afvalverwerkingsbedrijf. Neem de thans geldende voorschriften in acht. Neem in geval van twijfel contact op met uw afvalverwerkingsbedrijf.



## **GARANTIE**

Dit apparaat heeft een garantie van 3 jaar vanaf de datum van aankoop.

### **GARANTIEVOORWAARDEN**

- De garantieperiode gaat in op de datum van aankoop. Bewaar het originele ontvangstbewijs. Het dient als bewijs van aankoop.
- Indien zich binnen drie jaar na de aankoopdatum een materiaal- of productiefout voordoet, zullen wij het product naar eigen goeddunken kosteloos vervangen of repareren.
- Voorwaarde is dat zowel het apparaat als de kwitantie, met een korte schriftelijke beschrijving van het gebrek, binnen de genoemde termijn van drie jaar bij ons worden ingediend.
- De beschrijving moet vermelden wat het gebrek is en wanneer het zich heeft voorgedaan.
- Als het defect onder onze garantie valt, krijgt u een nieuw product terug of repareren wij het defecte product.
- Door vervanging of reparatie van het product begint geen nieuwe garantieperiode te lopen.
- Vervanging of reparatie van onderdelen van het apparaat leidt niet tot verlenging van de garantieperiode.
- De garantieperiode wordt niet verlengd door de garantie.
- Beschadigingen of gebreken die reeds bij de aankoop aanwezig waren, moeten onmiddellijk na het uitpakken van de goederen worden gemeld.
- Voor reparaties na het verstrijken van de garantietermijn worden kosten in rekening gebracht.
- Materiaal- of fabricagefouten worden gedekt door de garantie.
- Onderdelen van het product die aan nor-

male slijtage onderhevig zijn en als slijtageonderdelen worden beschouwd, vallen niet onder de garantie. Onderdelen die gemakkelijk stuk of beschadigd kunnen raken, zoals batterijen of onderdelen van glas, vallen evenmin onder de garantie.

- De aanspraak op garantie vervalt bij uitwendige beschadiging van het product, bij oneigenlijk gebruik en bij oneigenlijk onderhoud. Raadpleeg de gebruikershandleiding en volg alle informatie en instructies voor het juiste gebruik en onderhoud van het product op.
- De garantie dekt evenmin defecten of schade die het gevolg zijn van het niet in acht nemen van de gebruiksaanwijzing.
- Gebruik en handelingen die in de gebruiksaanwijzing worden afgeraden of waartegen wordt gewaarschuwd, moeten koste wat kost worden vermeden.

### **VERWERKING IN GEVAL VAN EEN GARANTIECLAIM**

Om ervoor te zorgen dat uw verzoek snel wordt verwerkt, dient u de onderstaande instructies te volgen:

- Raadpleeg het typeplaatje van het toestel, de verkoopdoos of de gebruiksaanwijzing voor het artikelnummer.
- Bij functiestoringen of andere defecten kunt u telefonisch of per e-mail contact opnemen met de volgende servicedienst. Zij zullen u gedetailleerde instructies geven over hoe te handelen.

Tel.: +49 2154 470 26-635

E-mail: [reklamation@hatex24.de](mailto:reklamation@hatex24.de)

## KULLANIM ÖNCESİ ÖNEMLİ BİLGİLER

### Cihazı kullanmaya başlamadan önce kullanım kılavuzunu ve güvenlik uyarılarını dikkatle okuyun!

- Kullanım kılavuzuna uyulmaması ciddi yaralanmalara veya cihazda hasara neden olabilir.
- Kullanım kılavuzunu ileride kullanmak üzere saklayın.
- Cihazı üçüncü şahıslara vermeniz halinde yanında mutlaka bu kullanım kılavuzunu da verin.
- Cihaz yalnızca ev tipi özel kullanıma yöneliktir ve ticari kullanım için tasarlanmamıştır.
- Cihazı sadece iç mekânlarda kullanın, dışarıda kullanmayın.

## UYARILAR

Gerekirse, bu kullanım talimatlarında aşağıdaki uyarılar kullanılır:

### **⚠ TEHLİKE! Yüksek risk:**

Uyarının dikkate alınmaması can ve mal kaybına neden olabilir.

### **⚠ UYARI! Orta risk:**

Uyarının dikkate alınmaması yaralanmaya veya ciddi maddi hasara neden olabilir.

### **⚠ DİKKAT! Düşük risk:**

Uyarının dikkate alınmaması hafif yaralanmalara veya maddi hasara neden olabilir.

**NOT:** Cihazı kullanırken dikkat edilmesi gereken gerçekler ve özel özellikler.

**CE** Bu ürün, değiştirildiği şekliyle 2014/30/EU (Düşük Gerilim) ve EMC direktiflerine (2014/35/EU) uygunluğunu göstermek üzere CE işaretine sahiptir.



GS işareti (Test Edilmiş Güvenlik) ürünün doğru kullanıldığına güvenli olduğunu onaylar. GS işareti, ürünün güvenliğinin test edildiği anlamına gelir. Bu işareti taşıyan ürünler Ürün Güvenliği Yasası gerekliliklerine uygundur.

## EMNİYET

- Güvenlik talimatları göz ardı edilirse, üretici zarardan sorumlu tutulamaz.
- Bu kılavuzu daha sonra başvurmak üzere güvenli bir yerde saklayın.
- Bu cihaz, güvenliklerinden sorumlu bir kişi tarafından cihazın güvenli bir şekilde kullanılmasına ilişkin gözetim veya talimat verildiği ve ilgili tehlikeleri anladıkları takdirde, fiziksel, duyuşsal veya zihinsel yetenekleri sınırlı olan veya deneyim veya bilgi eksikliği olan kişiler tarafından kullanılabilir.
- Çocuklar cihazla oynamamalıdır.
- Cihaz hiçbir koşulda çocuklar tarafından kullanılmamalıdır.
- Cihaz ve bağlantı kablosu çocuklardan uzak tutulmalıdır.
- Çıkış voltajınızın kahve makinesinin nominal değer plakasında belirtilen voltajla eşleştiğinden emin olun.
- Cihazları arızalı bir kablo veya

- fişle veya anormal bir durumda kullanmayın. Kablo hasar görürse, üretici, en yakın müşteri hizmetleri temsilcisi veya benzer niteliklere sahip kişiler tarafından değiştirilmelidir.
- Sıcak yüzeylere dokunmayın. Bu amaçla tutamakları veya topuzları kullanın.
  - Yangın, elektrik çarpması veya kişisel yaralanmaları önlemek için, kabloyu veya fişi suya veya başka bir sıvıya daldırmayın.
  - Temizlemeden önce ve kullanmadığınız zamanlarda cihazın fişini çekin. Bileşenleri çıkarmadan veya takmadan önce ya da temizlemeden önce ünitenin tamamen soğumasını bekleyin.
  - Üretici, ek aksesuarların kullanılmamasını tavsiye eder. Bu durum yangına, elektrik çarpmasına ve/veya kişisel yaralanmaya neden olabilir.
  - Kap, cihazla birlikte kullanılmak üzere tasarlanmıştır. Fırın rafı üzerinde kullanılamaz.
  - Kabı temizlik maddeleri, çelik yün pedler veya diğer aşındırıcı malzemelerle temizlemeyin.
  - Güç kablosunu bir masanın veya tezgahın kenarına asmayın, sıcak yüzeye dokunmayın.
  - Hasar görmesini önlemek için kahve makinesini sıcak bir yüzeyin üzerine veya ateşin yanına koymayın.
  - Cihazın elektrik bağlantısını kesmek için fişi prizden çekin. Her zaman fişi tutun. Ama asla kabloyu çekmeyin.
  - Cihazı sadece amacına uygun olarak kullanın ve kuru ortamda muhafaza edin.
  - Cihazınız çocukların yakınında

kullanıldığında dikkatli bir gözetim gereklidir.

- Buhardan yanmamaya dikkat edin.
- Kapatmak için kontrol düğmesini "off/kapalı" konumuna getirin ve fişi prizden çekin.
- Kahve makinesini su olmadan çalıştırmayın.
- Kap bu cihazla birlikte kullanılmak üzere tasarlanmıştır, asla fırın rafında kullanmayın.
- Sıcak bir kabı ıslak veya soğuk bir yüzeye koymayın.
- Çatlak bir kap veya gevşek ya da hasarlı sapı olan bir kap kullanmayın.
- Kabı temizlik maddeleri, çelik yün pedler veya diğer aşındırıcı malzemelerle temizlemeyin.
- Demleme işlemi sırasında kapak çıkarılırsa haşlanma meydana gelebilir.
- Makinenin bazı parçaları çalışma sırasında sıcaktır. Bu nedenle onlara dokunmayın. Sadece tutamaçlara veya düğmelere dokunun.

## TESLİMAT KAPSAMI

1. Kahve makinesi
2. Kullanım Kılavuzu

## AYGIT AÇIKLAMASI

1. Filtre
2. Huni
3. Termal karaf
4. Karaf tutucu
5. Püskürtücü
6. Üst kapak
7. Su deposu
8. Su seviye göstergesi
9. Ana gövde
10. AÇMA/KAPAMA Anahtarı
11. Alt kapak

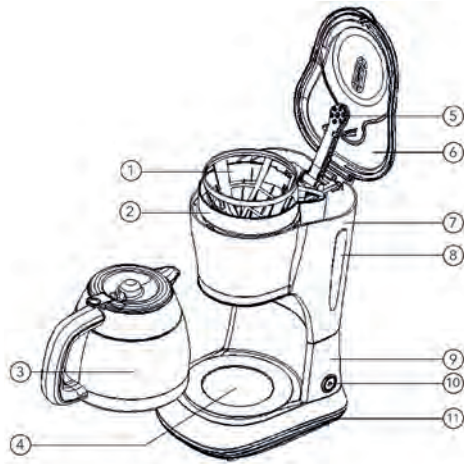

## TEKNİK BİLGİLER

Model:	74165 / CM1019C-GS
Şebeke voltajı:	220-240V-50-60 HZ
Koruma sınıfı:	I
Güç:	650-800W

### Koruma sınıfı I

Bu, bir koruyucu iletkenin dokunulabilir ve canlı olan tüm metalik bileşenleri toprağa bağladığı anlamına gelir.

## İLK KULLANIMADAN ÖNCE

### ⚠ DİKKAT!

Ambalaj malzemesi bir çocuk oyuncak değildir. Çocukların plastik torbalarla oynamasına izin verilmez. Boğulma riski var.

- Tüm parçaları ambalajdan çıkarın ve tüm ambalaj malzemelerini çıkarın. Ayrıca tüm taşıma sigortalarını çıkarın.
- Tüm aksesuarların mevcut olduğundan ve cihazın hasar görmediğinden emin olun.
- Maksimum seviyeye kadar temiz su doldurun ve aşağıdaki adımları izleyerek öğütülmüş kahve olmadan birkaç kez demleyin, ardından suyu boşaltın.
- Parçaları ılık su ile iyice yıkayın.

## KAHVE MAKİNESİZİ KULLANMAKI

1. Su haznesinin kapağını açın ve su haznesini soğuk içme suyu ile doldurun. Su seviyesi, su seviyesi göstergesinde belirtilen MAX değerini aşmamalıdır.
2. Huniyi huni tutucusuna yerleştirin, ardından filtreyi huninin içine yerleştirin ve düzgün bir şekilde monte edildiğinden emin olun.
3. Kahve tozunu filtreye doldurun. Genellikle bir fincan kahve için bir seviye kaşık kahve tozu gerekir, ancak kişisel zevkinize göre ayarlayabilirsiniz.
4. Termal sürahiyi sürahi tutucusunun üzerine yatay olarak yerleştirin.
5. Güç kablosunu elektrik prizine takın.
6. AÇMA/KAPAMA düğmesine basın, gösterge yanar. Cihaz çalışmaya başlar.

**NOT:** Demleme işlemi sırasında, maksimum 30 saniye boyunca kahveyi servis etmek için termal sürahiyi çıkarabilirsiniz ve kahve makinesi otomatik olarak damlamayı durdurabilir. Servis süresi

30 saniyeyi aşarsa, kahve huninin üzerinden akacaktır.

7. Kahve hazırlama işlemi bittiğinde, makine otomatik olarak kapanacaktır. Daha sonra termal sürahiyi çıkarabilir, kahveyi dökülebilir ve servis edebilirsiniz.

**NOT:** Suyun bir kısmı kahve tozu tarafından emildiğinden, demlenen kahve miktarı dökülen su miktarından biraz daha azdır. Çok sıcak oldukları için çalışma sırasında kapağa, karaf tutucusuna vb. dokunmayın.

**NOT:** Kahveyi dökerken dikkatli olun, aksi takdirde yeni bitirdiğiniz kahvenin sıcaklığı yüksek olduğu için kendinizi yaralayabilirsiniz.

8. Kullandıktan sonra kahve makinesini daima kapatın ve güç kaynağından ayırın.

## TEMİZLİK

### DİKKAT!

Temizlemeden önce daima güç kablosunun fişini prizden çekin ve karaf tutucunun tamamen soğumasını bekleyin. Temizlik için üniteyi veya güç kablosunu asla suya veya başka bir sıvıya daldırmayın.

1. Her kullanımdan sonra tüm çıkarılabilir parçaları sıcak, köpüklü suyla temizleyin.
2. Lekeleri çıkarmak için ünitenin dış yüzeyini yumuşak, nemli bir bezle silin.
3. Demleme işlemi sırasında, huninin üzerindeki alanda su damlacıkları birikebilir ve ünitenin altına damlayabilir. Damlamayı önlemek için, makinenin her kullanımından sonra alanı temiz, kuru bir bezle silin.
4. Karaf tutucuyu nazikçe silmek için nemli bir bez kullanın. Temizlik için aşındırıcı temizleyiciler kullanmayın.
5. Tüm parçaları değiştirin ve bir sonraki kullanım için saklayın

## MINERAL BIRIKINTILARINI GİDERMEK

**NOT:** Kahve makinenizin performansını korumak için, bölgenizdeki su kalitesine ve kullanım sıklığına bağlı olarak sudaki mineral birikintilerini düzenli olarak temizlemeniz gerekir. Kahve makinenizin kirecini şu şekilde çözmenizi öneririz: beyaz sirke ve soğuk su çözeltisi ile. Bir termos şişede soğuk suyla iki yemek kaşığı (30 ml) beyaz sirke çözeltisi en iyi sonucu verir.

1. Depoyu su seviyesi göstergesinde belirtilen maksimum seviyeye kadar sirke çözeltisiyle doldurun.
2. Termal karafı karaf tutucunun üzerine yerleştirin.
3. Filtrenin (kahve tozu olmadan) ve huninin doğru yerleştirildiğini kontrol edin.
4. Makineyi çalıştırın ve kireç çözücü solüsyonu „demlemesine“ izin verin.
5. Çözeltiyi bir fincan demledikten sonra makineyi kapatın.
6. Solüsyonu 15 dakika bekletin ve 3 ila 5 adımları tekrarlayın.
7. Makineyi çalıştırın ve su haznesi tamamen boşalana kadar solüsyonun çalışmasına izin verin.
8. Makineyi en az 3 kez su ile durulayın.

## KAHVENİZDEN EN İYİ ŞEKİLDE YARARLANMAK İÇİN İPUÇLARI

1. İyi bir kahve için en önemli ön koşul temiz bir kahve makinesidir. Kahve makinesini „TEMİZLİK VE BAKIM“ bölümünde açıkladığı gibi düzenli olarak temizleyin. Kahve makinesinde her zaman taze, soğuk su kullanın.
2. Kullanılmayan kahve tozunu serin ve kuru bir yerde saklayın. Açılmış kahve paketlerini hava almayacak şekilde kapatın ve tozun aromasını koruması için buzdolabında saklayın.

3. En iyi kahve keyfi için taze kahve çekirdekleri kullanın ve demlemeden hemen önce öğütün.
4. Kahve tozunu sadece bir kez kullanın, aksi takdirde kahve lezzetini büyük ölçüde kaybeder. Kahve demlendikten hemen sonra en aromatik hale geldiğinden, kahvenin tekrar ısıtılması önerilmez.
5. Çok miktarda kahve çıkardıktan sonra yağlı kalıntılar kalırsa kahve makinesini temizleyin. Sade kahve ile yüzeyde küçük yağ damlaları görülebilir. Bu yağ, demleme işlemi sırasında kahve tozundan çözülür.
6. Bu tür yağlı kalıntılar, çok kavrulmuş kahve kullanıldığında daha sık ortaya çıkabilir.

## SAKLAMA

Cihazın küçük çocukların erişemeyeceği, kuru, tozsuz ve donmayan bir yerde, doğrudan güneş ışığından uzakta saklandığından emin olun.

## BERTARAF

Ambalajı türüne göre ayırarak atın. Karton ve mukavvayı kâğıt çöpüne, folyoları geri dönüşüm kutusuna atın.

Cihazı normal ev çöpüyle birlikte atmayın. Ürün, 2012/19/AB sayılı Avrupa Birliği Tüzüğü'ne tabidir.



Onaylı bir atık toplama kuruluşuna veya belediye atık tesislerine götürerek elden çıkarılması gerekir.

Yürürlükteki yönetmelikleri dikkate alın. Tered-

düt halinde bağlı bulunduğunuz atık yönetimi kuruluşuyla iletişime geçin.

## GARANTİ

Cihazın, satın aldığınız tarihten itibaren 3 yıl garantisi vardır.

## GARANTİ KOŞULLARI

- Garanti süresi satın alma tarihinde başlar. Orijinal makbuzu saklayın. Bu makbuz satın aldığınızın belgesidir.
- Satın alma tarihinden itibaren üç yıl içinde malzeme veya üretim hatası oluşması durumunda kendi tercihimize göre ürün ücretsiz olarak değiştirir veya onarırız.
- Cihazın belirtilen süre içerisinde makbuz ve arızanın kısa bir yazılı açıklaması ile teslim edileceği varsayılır. Açıklama, kusur ve ne zaman ortaya çıktığı hakkında bilgi içermelidir.
- Ürünün onarımı veya değişimi yeni bir garanti süresi başlatmaz.
- Satın alma sırasında mevcut olan herhangi bir hasar veya kusur, ürün ambalajından çıkarıldıktan hemen sonra bildirilmelidir.
- Malzeme veya üretim kusurları garantilidir, ancak pil veya cam gibi hafif hasarlı veya kırılabilir bileşenler garanti kapsamında değildir.
- Usulüne uygun olmayan kullanım, kullanım kılavuzuna veya bakıma uyulmaması nedeniyle oluşan kusurlar veya hasarlar garanti kapsamına dahil değildir.

## GARANTİ TALEBİ DURUMUNDA İŞLEME

İsteğinizin hızlı bir şekilde işlenmesini sağlamak için lütfen aşağıdaki yönergeleri izleyin:

- Makale numarası cihazın tip plakasında, satış kutusunda veya kullanım talimatlarında bulunabilir.

- İşlevsel hatalar veya başka kusurlar meydana gelirse, lütfen aşağıdaki servis departmanına telefon veya e-posta yoluyla başvurun.  
Orada, diğer prosedürü ayrıntılı olarak açıklayacaksınız.

Telefon: +49 2154 470 26-635

E-posta: reklamation@hatex24.de



Hergestellt für / Produced for:

HATEX AS GmbH & Co. KG  
Jakob-Kaiser-Straße 12  
47877 Willich, Germany  
E-Mail: [info@hatex24.de](mailto:info@hatex24.de)

WEEE-Reg.-Nr. DE85618156